

## Jungpferde Basis Pattern 2 (4j./5j.)

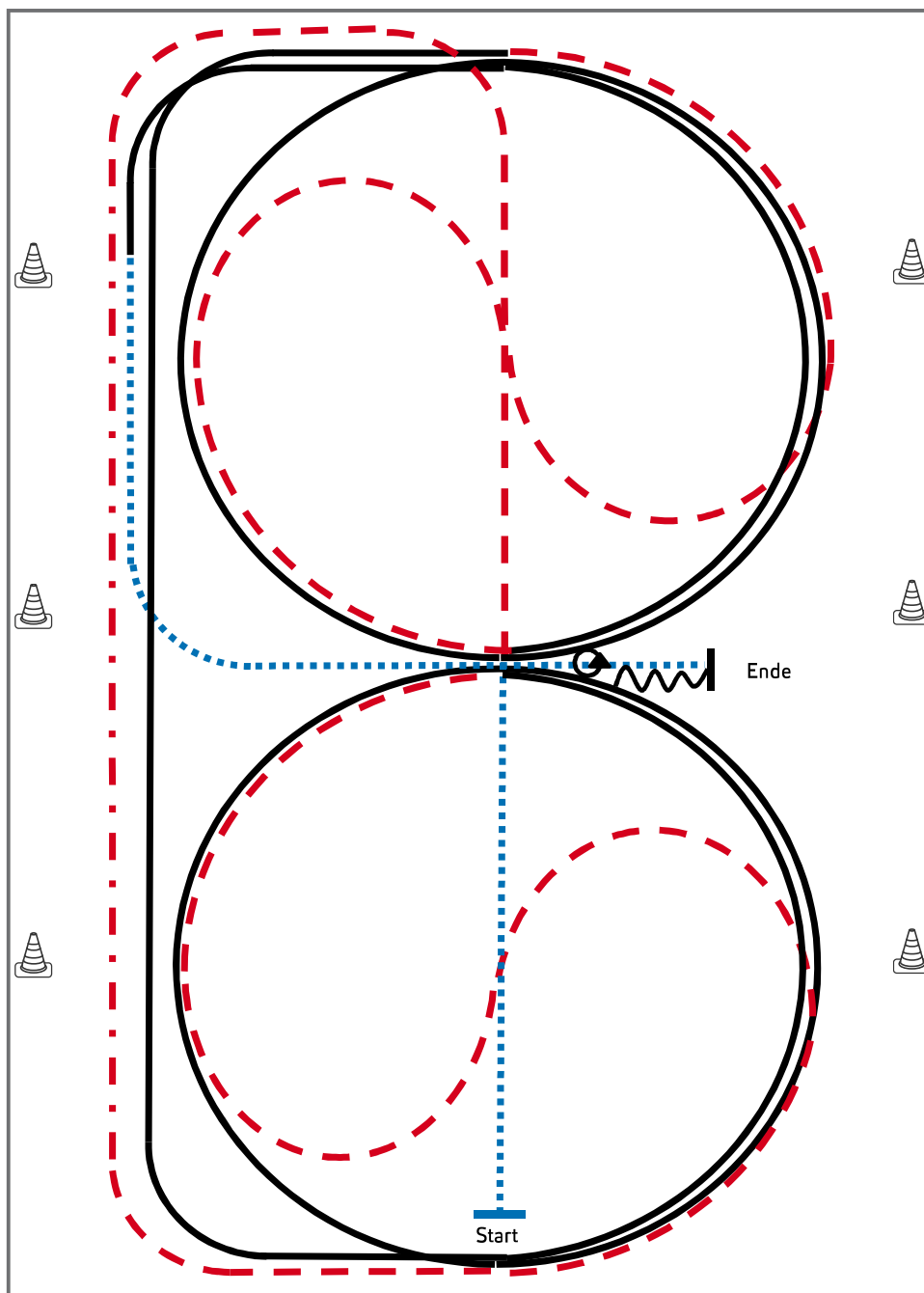

Jungpferde

- 1) Schritt durch die Länge der Bahn, bei X Antraben, ganze Bahn, an der langen Seite Tritte verlängern (Leichttraben erlaubt)
- 2) Trab, Mitte der kurzen Seite auf dem Zirkel geritten, durch den Zirkel wechseln
- 3) Bei X Rechtsgalopp  $1\frac{1}{2}$  Zirkel, Mitte der kurzen Seite ganze Bahn
- 4) Mitte der kurzen Seite Trab auf dem Zirkel geritten, durch den Zirkel wechseln
- 5) Bei X Linksgalopp  $1\frac{1}{2}$  Zirkel, Mitte der kurzen Seite ganze Bahn
- 6) Nach Durchreiten der Ecke Schritt, Mitte der langen Seite abwenden, nach X Anhalten, Rückwärtsrichten bis X, HHW  $360^\circ$  links

Legende:	
Schritt	.....
Trab	- . - . - .
Galopp	—————
Wechselzone	—————
Rückwärts	~~~~~

Verharren, um das Ende der Prüfung anzuzeigen.

Jungpferde

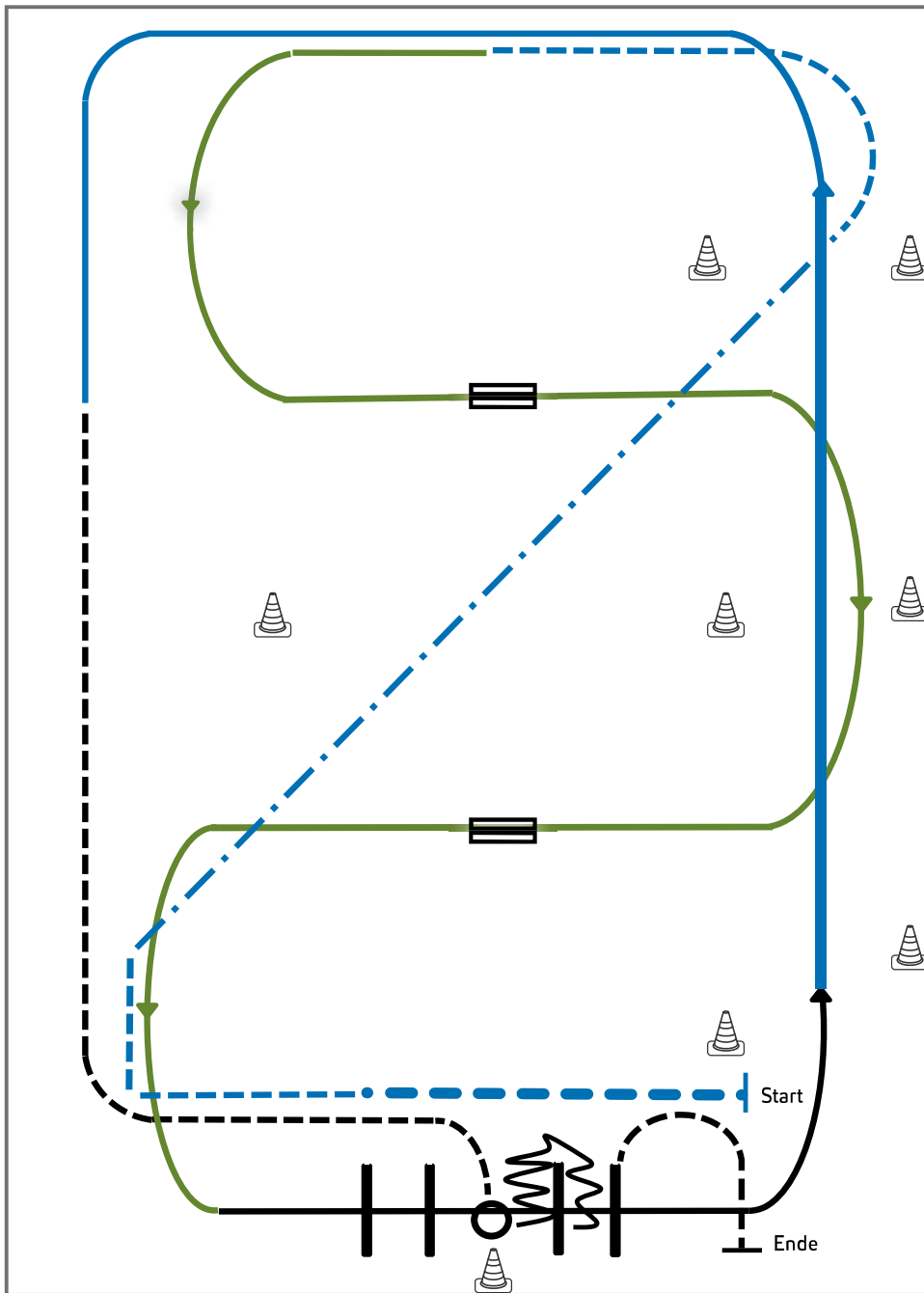

- 1) Extended Walk (RR)
- 2) Trot, Extended Trot, Trot (RR)
- 3) Galoppwechsel mit Seitenwechsel (WR)
- 4) Galoppwechsel mit Seitenwechsel (WR)
- 5) Lope over Linksgalopp (TH)
- 6) Extended Lope, Lope (RR)
- 7) Jog, Jog in, 360° Turn either way (TH)
- 8) Back up, Jog out (TH)

Legende:	
Schritt	.....
Trab	- . - . - .
Galopp	—————
Wechselzone	====
Rückwärts	~~~~~

# Führzügelklasse

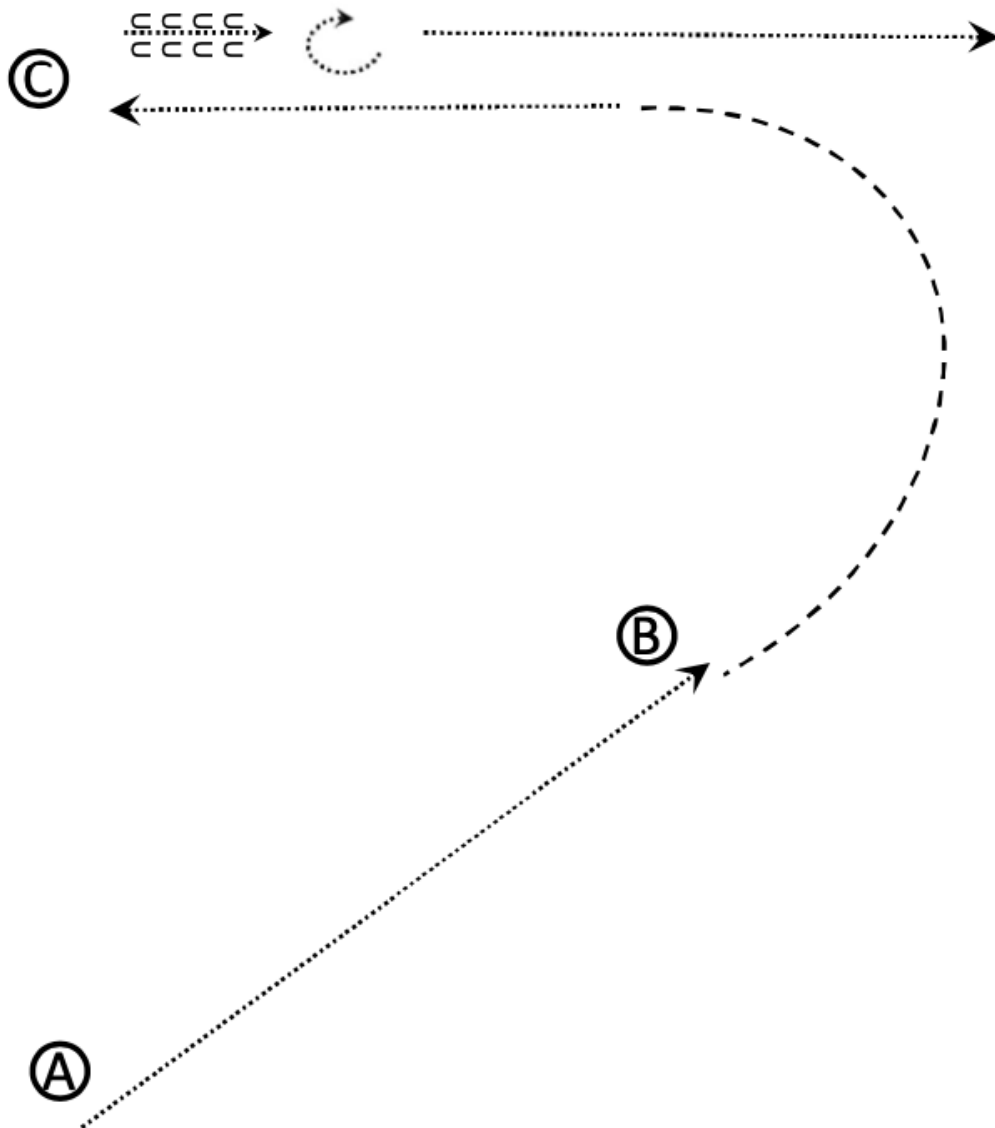

1. Von A nach B Walk,
2. Einen Halbkreis im Jog
3. Bis C im Walk
4. Stopp
5. Eine Pferdelänge rückwärts
6. 180° Drehung
7. Im Walk die Arena verlassen

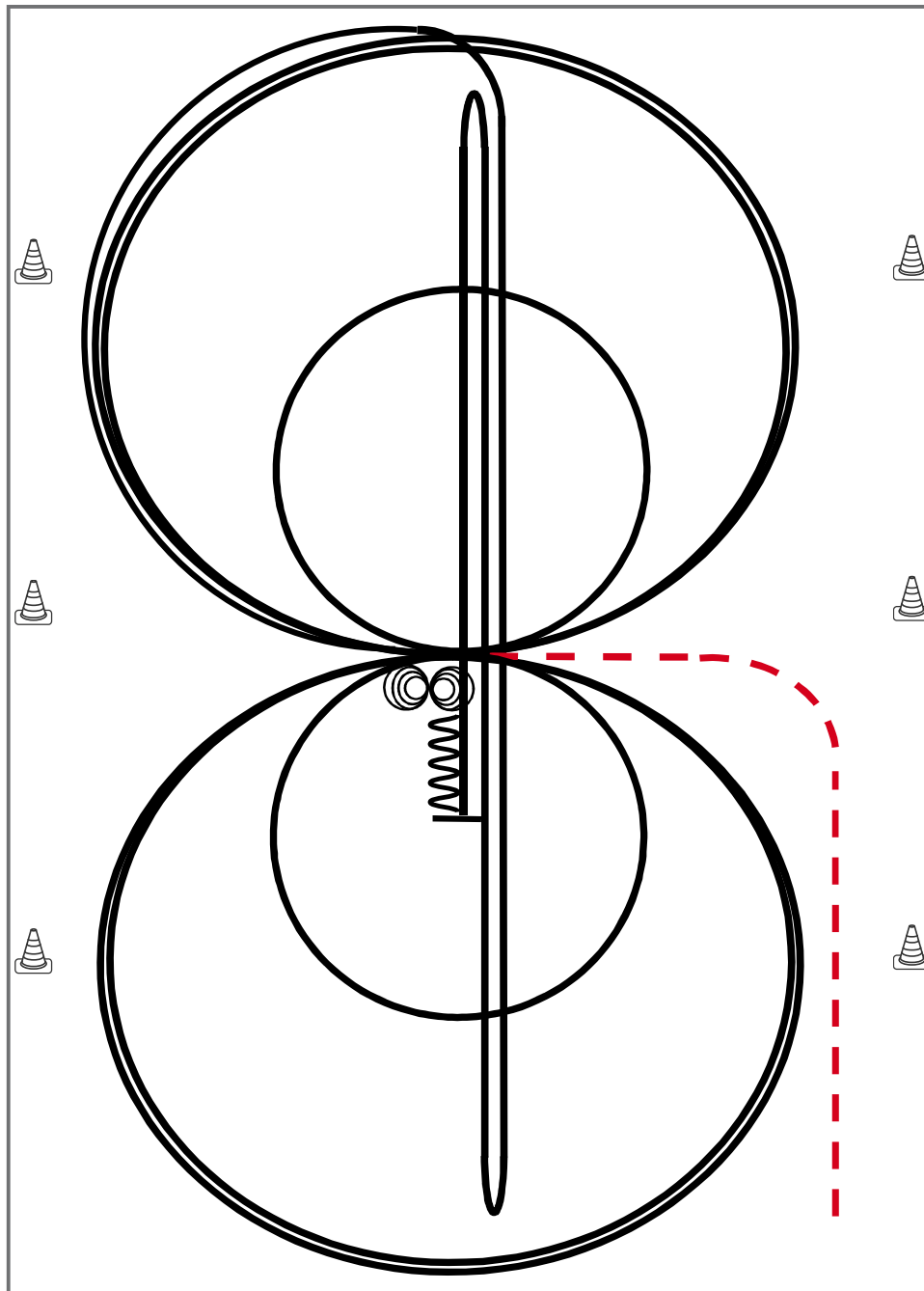

Reining

Im Trab zur Mitte der Bahn. Beginn der Aufgabe aus dem Schritt oder Stand.

- 1) 3 Zirkel Galopp (**rechts**), **1. klein** und langsam, 2. + 3. groß und schnell, Galoppwechsel bei X
- 2) 3 Zirkel Galopp (**links**), **1. klein** und langsam, 2. + 3. groß und schnell, Galoppwechsel bei X
- 3) Galopp (**rechts**) auf dem Zirkel, der nicht geschlossen wird, Run Down auf der Mittellinie, Sliding Stop hinter dem **Endmarker**, Rollback **rechts**, kein Verharren
- 4) Run Down auf der Mittellinie, Sliding Stop hinter dem **Endmarker**, Rollback **links** kein Verharren
- 5) Run Down auf der Mittellinie, Sliding Stop hinter dem **Mittelmarker**, Rückwärtsrichten bis zur Mitte der Bahn oder mind. 3,00 m, Verharren
- 6) 4 Spins rechts, Verharren
- 7) 4 Spins links, Verharren

Der Reiter muss das Kopfstück zur Gebisskontrolle vor dem Richter abnehmen.

Trab	---
Galopp	—
Rückwärts	~~~~~

## Reining Pattern 15 (nur für LK 4)

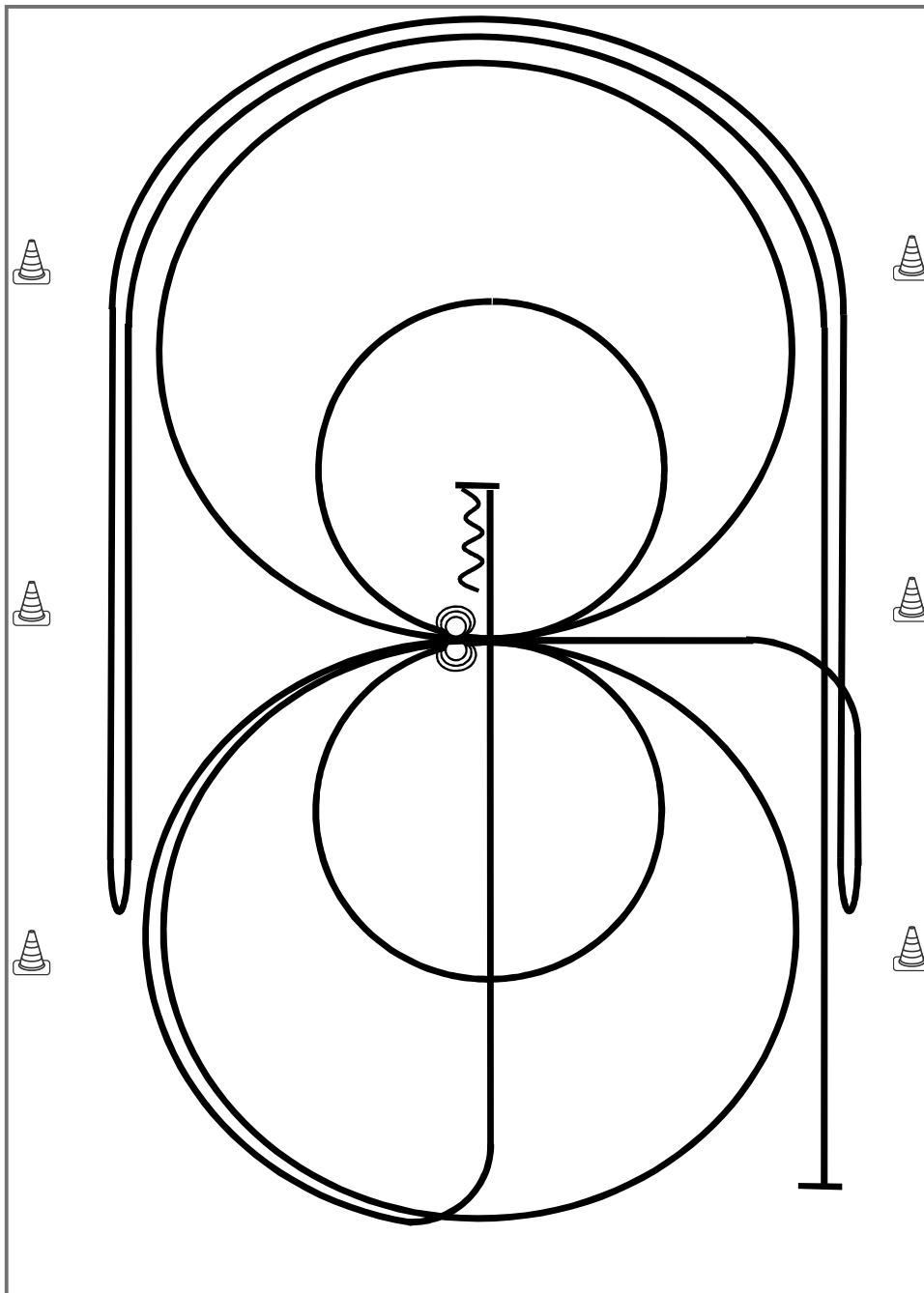

- 1) Galopp mind. 6,00 m von der Bande entfernt, (**links**) auf dem Zirkel, der nicht geschlossen wird, Run Down entlang der langen Seite, Stop mind. 6,00 m von der Bande entfernt hinter dem **Mittelmarker**, Rollback **rechts**, kein Verharren
- 2) Galopp, (**rechts**) auf dem Zirkel, der nicht geschlossen wird, Run Down entlang der langen Seite, Stop mind. 6,00 m von der Bande entfernt hinter dem **Mittelmarker**, Rollback **links**, kein Verharren, Galopp zu X
- 3) 2 Zirkel Galopp (**links**), 1. groß und schnell, 2. **klein** und langsam, Stop bei X
- 4) 3 Spins **links**, Verharren
- 5) 2 Zirkel Galopp (**rechts**), 1. groß und schnell, 2. **klein** und langsam, Stop bei X
- 6) 3 Spins **rechts**, Verharren
- 7) Galopp (**links**) auf dem Zirkel, der nicht geschlossen wird, Run Down auf der Mittellinie, Stop hinter dem **Mittelmarker**
- 8) Rückwärtsrichten mind. 3,00 m, Verharren

Trab	---
Galopp	—
Rückwärts	⋈

Der Reiter muss das Kopfstück zur Gebisskontrolle vor dem Richter abnehmen.

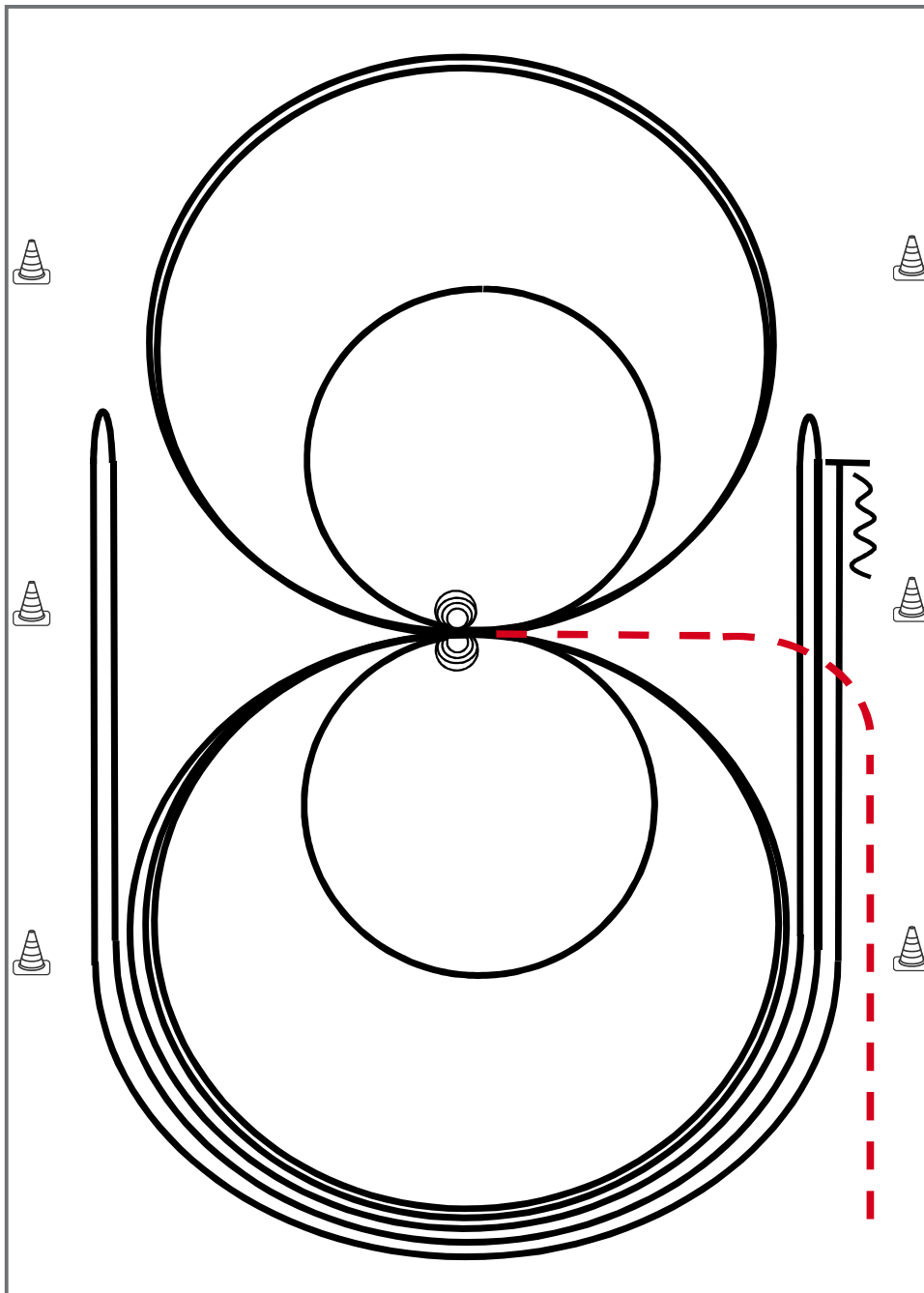

Im Trab zur Mitte der Bahn. Beginn der Aufgabe aus dem Schritt oder aus dem Stand.

- 1) 4 Spins **rechts**, Verharren
- 2) 4 Spins **links**, Verharren
- 3) 3 Zirkel Galopp (**links**), 1. + 2. groß und schnell, **3. klein** und langsam, Galoppwechsel bei X
- 4) 3 Zirkel Galopp (**rechts**), 1. + 2. groß und schnell, **3. klein** und langsam, Galoppwechsel bei X
- 5) Galopp (**links**) auf dem Zirkel, der nicht geschlossen wird, Run Down entlang der langen Seite, Sliding Stop mind. 6,00 m von der Bande entfernt hinter dem **Mittelmarker**, Rollback **rechts**, kein Verharren
- 6) Galopp (rechts) auf dem Zirkel, der nicht geschlossen wird, Run Down entlang der langen Seite, Sliding Stop mind. 6,00 m von der Bande entfernt hinter dem **Mittelmarker**, Rollback **links**, kein Verharren
- 7) Galopp (**links**) auf dem Zirkel, der nicht geschlossen wird, Run Down entlang der langen Seite, Sliding Stop mind. 6,00 m von der Bande entfernt hinter dem **Mittelmarker**, Rückwärtsrichten mind. 3,00 m, Verharren

Der Reiter muss das Kopfstück zur Gebisskontrolle vor dem Richter abnehmen.

Trab	---
Galopp	—
Rückwärts	⋈

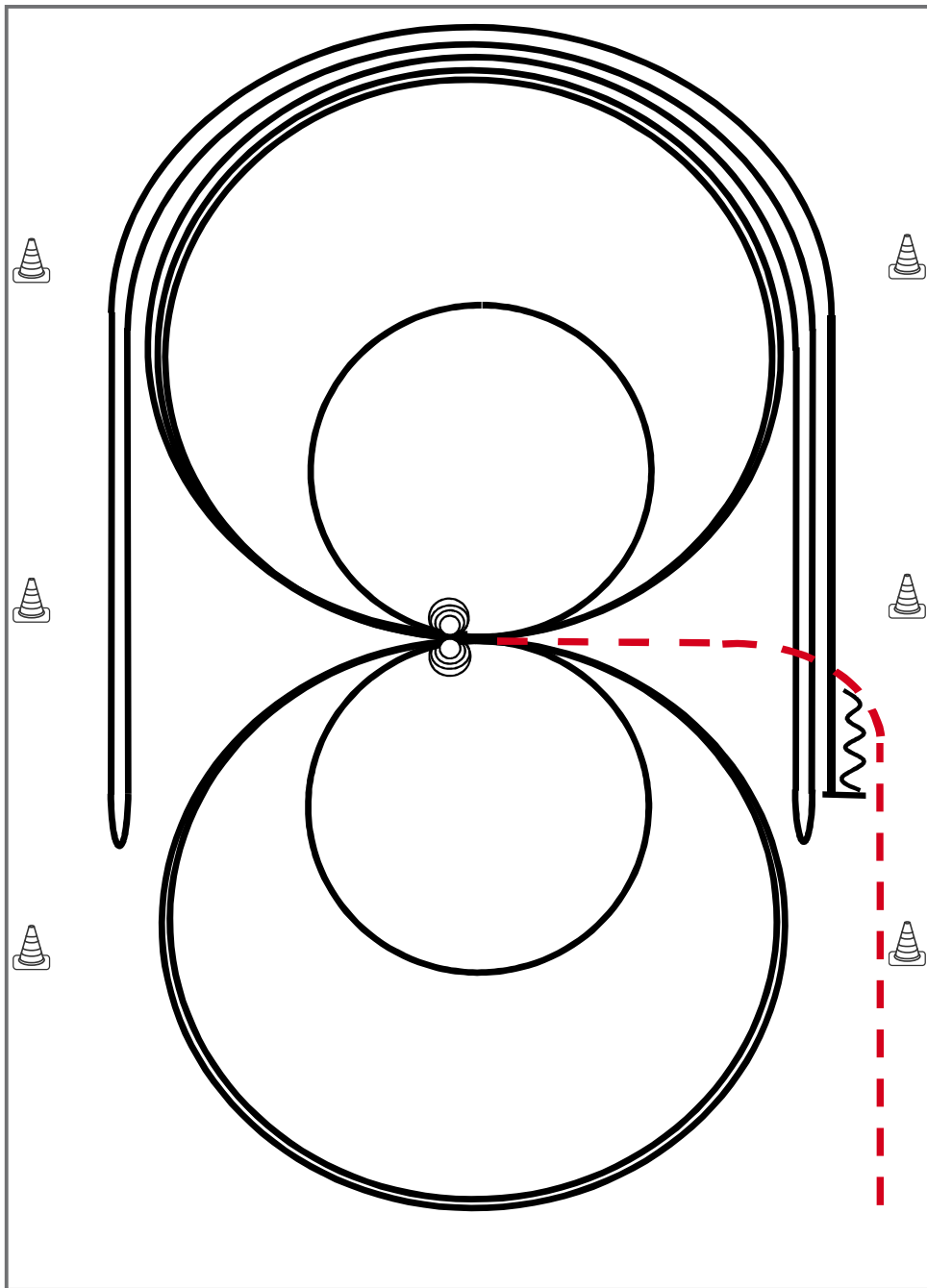

Im Trab zur Mitte der Bahn. Beginn der Aufgabe aus dem Schritt oder aus dem Stand.

- 1) 4 Spins **links**, Verharren
  - 2) 4 Spins **rechts**, Verharren
  - 3) 3 Zirkel Galopp (**rechts**), 1. groß und schnell, **2. klein** und langsam, 3. groß und schnell, Galoppwechsel bei X
  - 4) 3 Zirkel Galopp (**links**), 1. groß und schnell, **2. klein** und langsam, 3. groß und schnell, Galoppwechsel bei X
  - 5) Galopp (**rechts**) auf dem Zirkel, der nicht geschlossen wird, Run Down entlang der langen Seite, Sliding Stop mind. 6,00 m von der Bande entfernt hinter dem **Mittelmarker**, Rollback **links**, kein Verharren
  - 6) Galopp (**links**) auf dem Zirkel, der nicht geschlossen wird, Run Down entlang der langen Seite, Sliding Stop mind. 6,00 m von der Bande entfernt hinter dem **Mittelmarker**, Rollback **rechts**, kein Verharren
  - 7) Galopp (**rechts**) auf dem Zirkel, der nicht geschlossen wird, Run Down entlang der langen Seite, Sliding Stop mind. 6,00 m von der Bande entfernt hinter dem **Mittelmarker**, Rückwärtsrichten mind. 3,00 m, Verharren
- Der Reiter muss das Kopfstück zur Gebisskontrolle vor dem Richter abnehmen.

Trab	---
Galopp	—
Rückwärts	⋈

## Jungferde Reining Pattern 1 (4j./5j.)

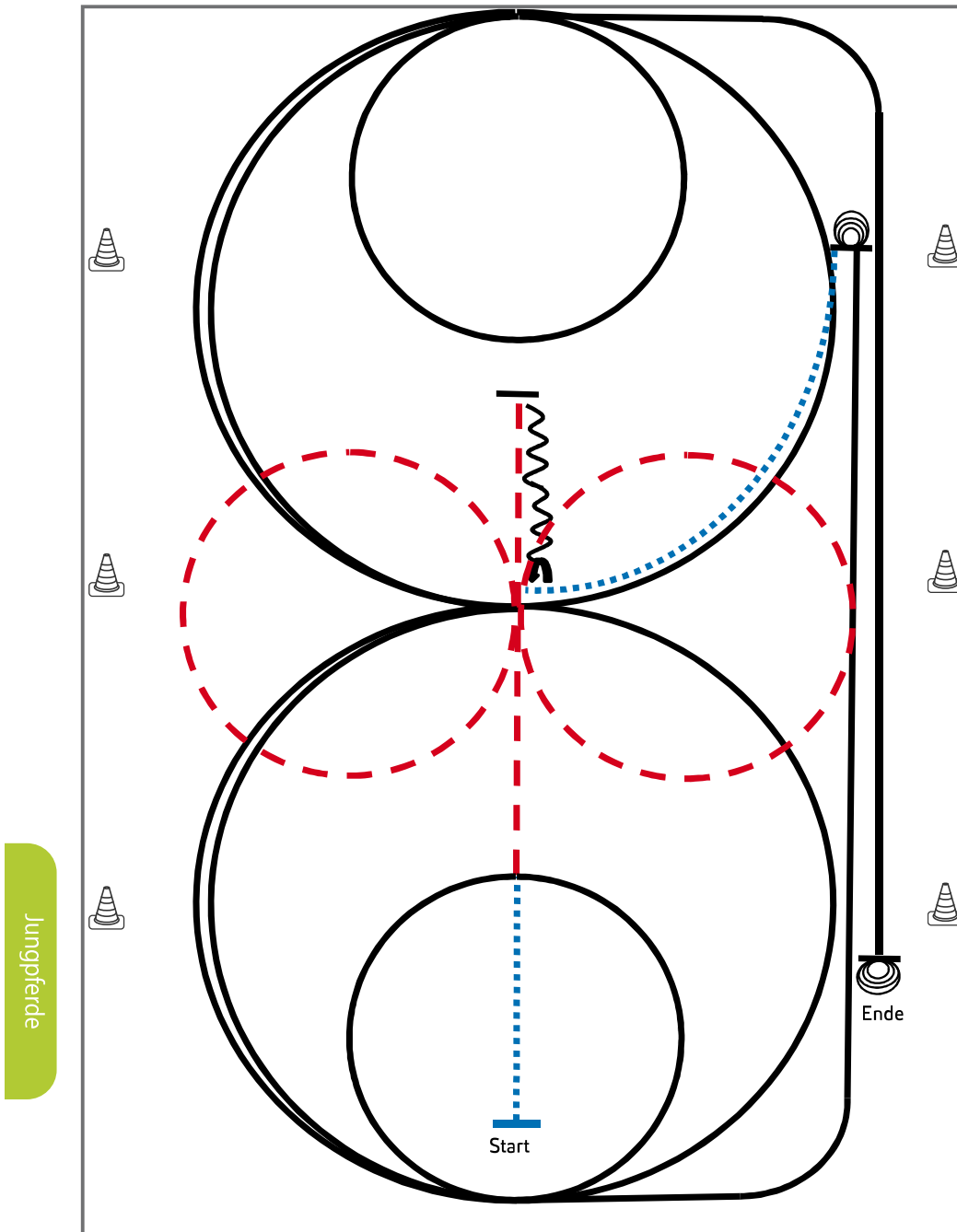

Jungferde

- 1) Schritt und Trab durch die Länge der Bahn, bei X eine Voltenacht (opt. li./re. beginnend), Trab
- 2) Stop hinter X, Rückwärtsrichten bis X,  $\frac{1}{4}$  Turn **links**
- 3)  $2\frac{1}{2}$  Zirkel Galopp (**links**),  $1\frac{1}{2}$  groß, **2. klein** (alle Zirkel gleichbleibendes Tempo)
- 4) Run Down entlang der langen Seite, Sliding Stop mind. 6,00 m von der Bande entfernt hinter dem Endmarker
- 5)  $3\frac{1}{2}$  Spins **links**, Verharren
- 6) Schritt bis X,  $2\frac{1}{2}$  Zirkel Galopp (**rechts**),  $1\frac{1}{2}$  groß, **2. klein** (alle Zirkel gleichbleibendes Tempo)
- 7) Run Down entlang der langen Seite, Sliding Stop mind. 6,00 m von der Bande entfernt hinter dem **Endmarker**
- 8)  $3\frac{1}{2}$  Spins **rechts**, Verharren

Trab	---
Galopp	—
Rückwärts	~~~~~

Der Reiter muss das Kopfstück zur Gebisskontrolle vor dem Richter abnehmen.



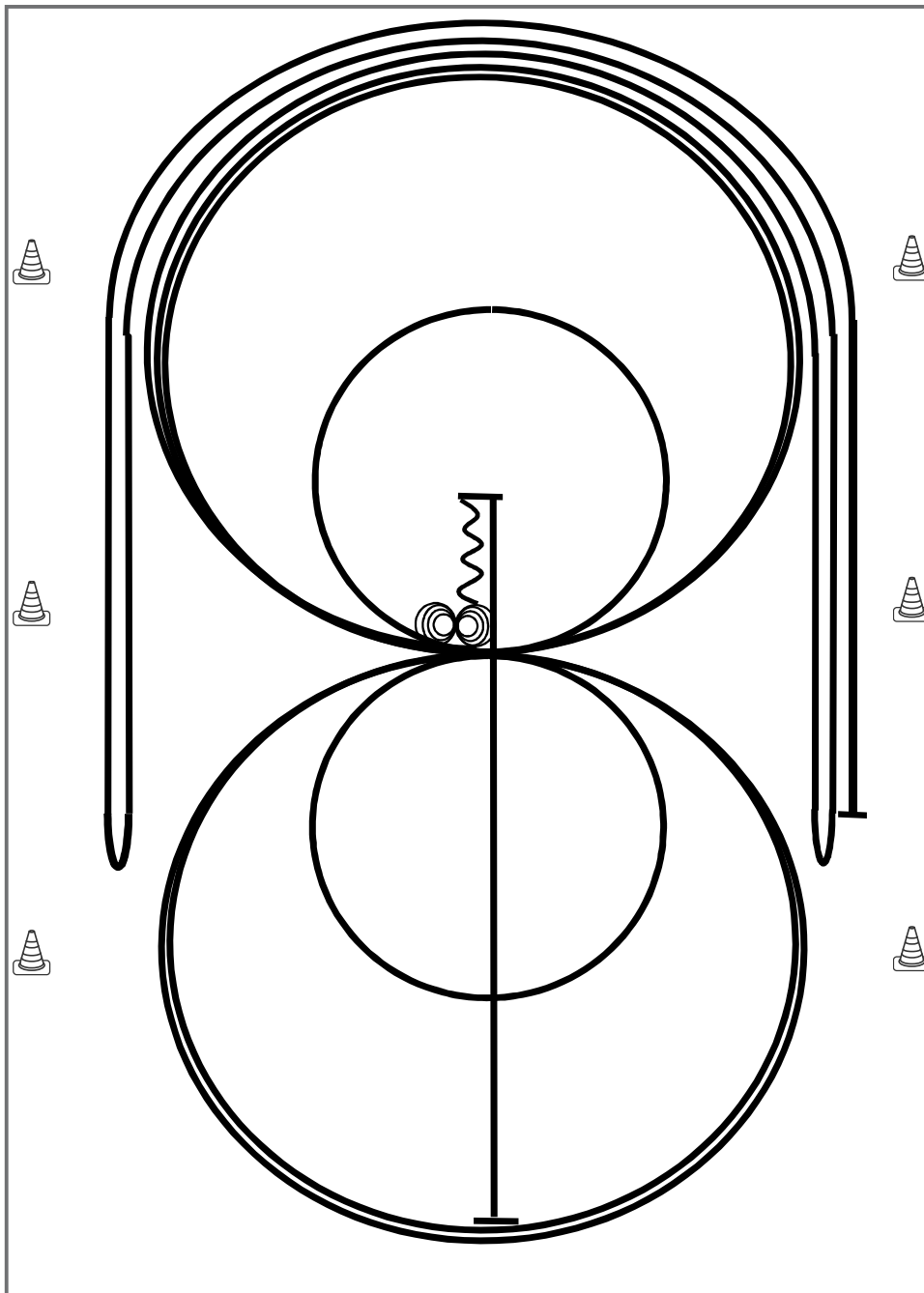

- 1) Run Down auf der Mittellinie, Sliding Stop hinter dem **Mittelmarker**, Rückwärtsrichten bis zur Mitte der Bahn oder mind. 3,00 m, Verharren
- 2) 4 Spins **rechts**, Verharren
- 3) 4¼ Spins **links**, Verharren
- 4) 3 Zirkel Galopp (**rechts**), 1. + 2. groß und schnell, **3. klein** und langsam, Galoppwechsel bei X
- 5) 3 Zirkel Galopp (**links**), **1. klein** und langsam, 2. + 3. groß und schnell, Galoppwechsel bei X
- 6) Galopp (**rechts**) auf dem Zirkel, der nicht geschlossen wird, Run Down entlang der langen Seite, Sliding Stop mind. 6,00 m von der Bande entfernt hinter dem **Mittelmarker**, Rollback **links**, kein Verharren
- 7) Galopp (**links**) auf dem Zirkel, der nicht geschlossen wird, Run Down entlang der langen Seite, Sliding Stop mind. 6,00 m von der Bande entfernt hinter dem **Mittelmarker**, Rollback **rechts**, kein Verharren
- 8) Galopp (**rechts**) auf dem Zirkel, der nicht geschlossen wird, Run Down entlang der langen Seite, Sliding Stop mind. 6,00 m von der Bande entfernt hinter dem **Mittelmarker**, Verharren

Trab	----
Galopp	—
Rückwärts	~~~~~

Der Reiter muss das Kopfstück zur Gebisskontrolle vor dem Richter abnehmen.

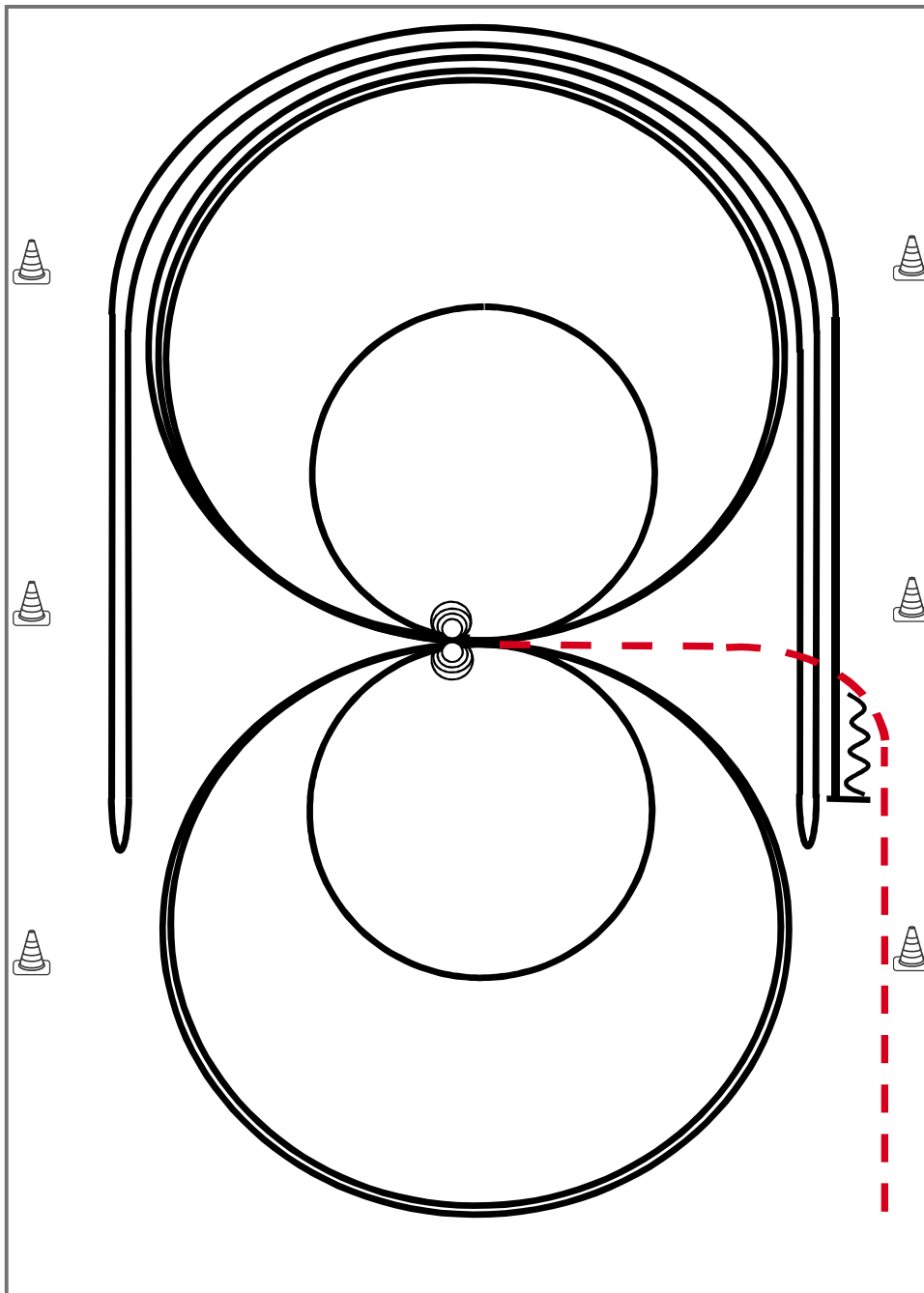

Im Trab zur Mitte der Bahn. Beginn der Aufgabe aus dem Schritt oder aus dem Stand.

- 1) 4 Spins **links**, Verharren
  - 2) 4 Spins **rechts**, Verharren
  - 3) 3 Zirkel Galopp (**rechts**), 1. groß und schnell, **2. klein** und langsam, 3. groß und schnell, Galoppwechsel bei X
  - 4) 3 Zirkel Galopp (**links**), 1. groß und schnell, **2. klein** und langsam, 3. groß und schnell, Galoppwechsel bei X
  - 5) Galopp (**rechts**) auf dem Zirkel, der nicht geschlossen wird, Run Down entlang der langen Seite, Sliding Stop mind. 6,00 m von der Bande entfernt hinter dem **Mittelmarker**, Rollback **links**, kein Verharren
  - 6) Galopp (**links**) auf dem Zirkel, der nicht geschlossen wird, Run Down entlang der langen Seite, Sliding Stop mind. 6,00 m von der Bande entfernt hinter dem **Mittelmarker**, Rollback **rechts**, kein Verharren
  - 7) Galopp (**rechts**) auf dem Zirkel, der nicht geschlossen wird, Run Down entlang der langen Seite, Sliding Stop mind. 6,00 m von der Bande entfernt hinter dem **Mittelmarker**, Rückwärtsrichten mind. 3,00 m, Verharren
- Der Reiter muss das Kopfstück zur Gebisskontrolle vor dem Richter abnehmen.

Trab	---
Galopp	—
Rückwärts	⋈



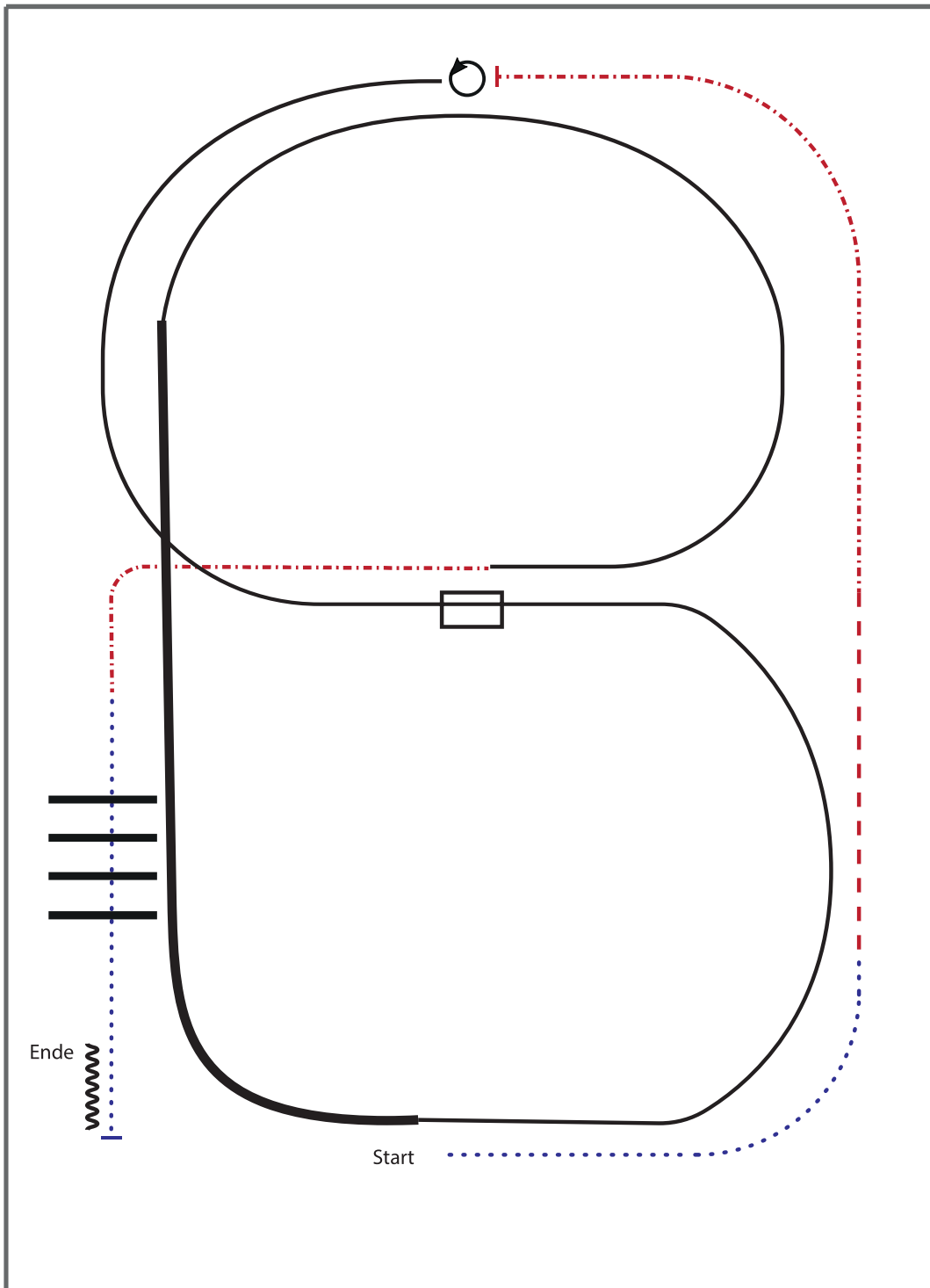

- 1) WALK
- 2) TROT
- 3) EXTENDED TROT, STOP
- 4) 360° TURN LEFT
- 5) LOPE LL
- 6) CHANGE LEADS (SIMPLE OR FLYING)
- 7) LOPE RL
- 8) EXTENDED LOPE RL
- 9) LOPE RL
- 10) EXTENDED TROT
- 11) WALK OVER
- 12) STOP, BACK UP

Walk (Schritt)	
extended Walk	
Trot/Jog (Trab)	
Extended Trot	
Lope (Galopp)	
Extended Lope	
Back Up (Rückwärtsrichten)	
Lead Change (Galoppwechsel)	
Turn	

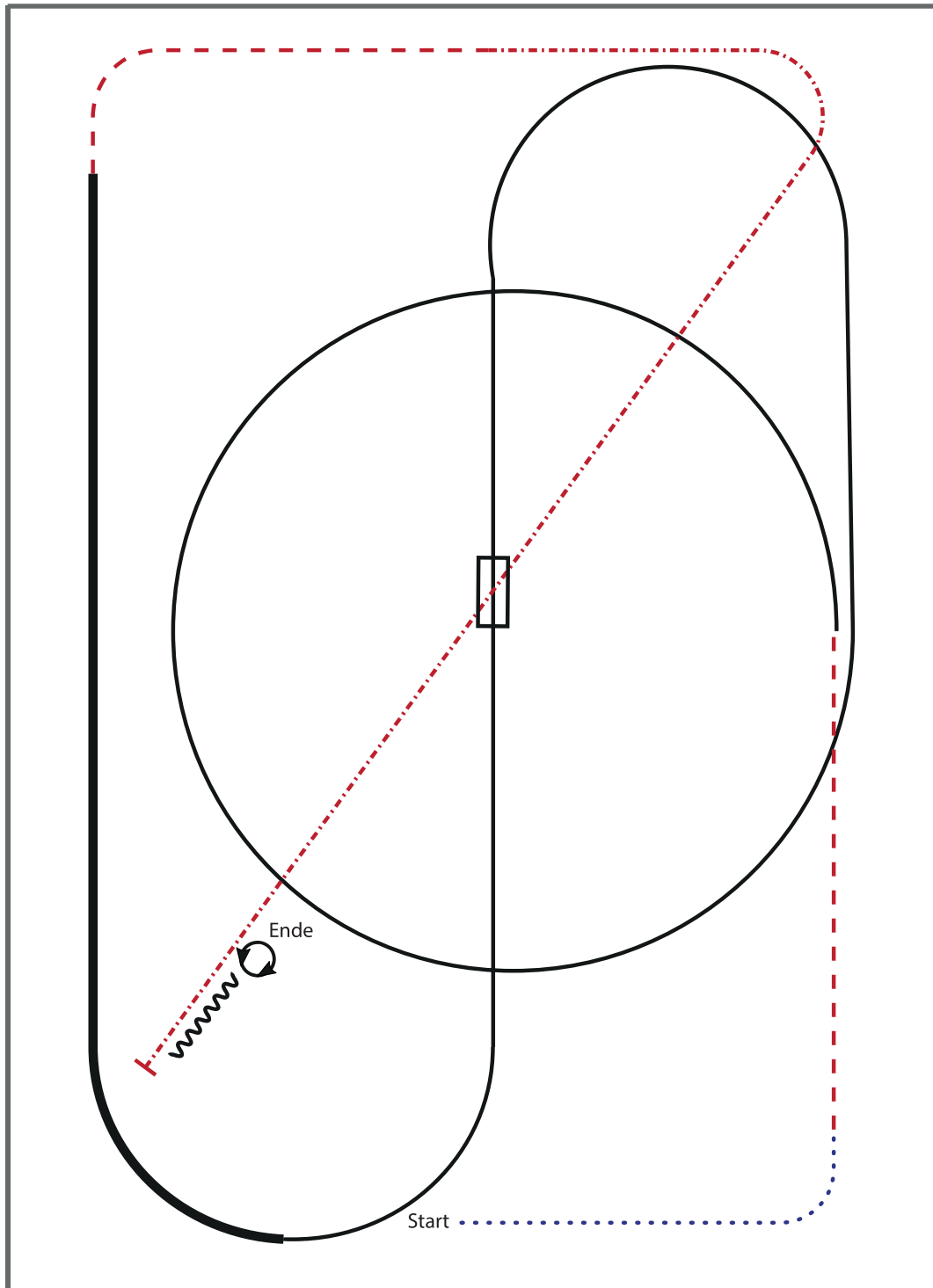

- 1) WALK
- 2) TROT
- 3) LOPE LL CIRCLE
- 4) CHANGE LEADS (SIMPLE OR FLYING)
- 5) LOPE RL
- 6) EXTENDED LOPE RL
- 7) TROT
- 8) EXTENDED TROT
- 9) STOP, BACK UP
- 10) 360° TURNS (EACH DIRECTION)

Walk (Schritt)	
extended Walk	
Trot/Jog (Trab)	
Extended Trot	
Lope (Galopp)	
Extended Lope	
Back Up (Rückwärtsrichten)	
Lead Change (Galoppwechsel)	
Turn	



## Freestyle Ranch Riding

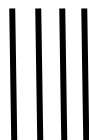

4 Schrittstangen in der Zirkelmitte

weitere Stangen/Utensilien können durch die **Teilnehmer** aufgebaut werden

Pflichtmanöver: Siehe Beschreibung auf folgender Seite

Max. 4 Minuten, Pluspunkte für Kostümierung und Musik, bitte Musik auf USB Stick in der Meldestelle rechtzeitig abgeben, mit Beschriftung (Reitername/Track)

# Freestyle Ranch Riding

## Allgemeines

Ein Freestyle Ranch Riding zeigt ein selbstgewähltes Ranch Riding Pattern, welches die untenstehenden Pflichtelemente beinhalten muss. Dazu passende Musik muss vom Reiter selber mitgebracht werden.

## Ausrüstung

Zügelführung der Zäumung entsprechend. Zulässig sind sämtliche Zäumungen gemäss EWU Regelbuch 2023. Die Vorstellung ohne Kopfstück mittels Halsring o.a. ist zulässig, kann aber vom Richter abgebrochen werden, wenn die Sicherheit dies verlangt.

Pflicht ist sicheres Schuhwerk gemäss Regelbuch.

Freigestellt sind: Kleidung bzw. Kostüm, Kopfbedeckung, Sattelart oder kein Sattel, zusätzliche Ausrüstungs- oder Dekorationsteile, soweit sie nicht das Pferd behindern oder eine Unfallgefahr darstellen. Die Entscheidung darüber liegt beim Richter.

## Pflichtelemente

- Walk, Trot, Extended Trot, Lope, Extended Lope (je min. ½ Volte)
- Side Pass in beide Richtungen
- Turn in beide Richtungen (min. 180°)
- Back Up (min. 4 Tritte)

## Zeitlimit

Das Pattern darf nicht kürzer als 2 Minuten und nicht länger als 4 Minuten sein. Die Zeit beginnt mit Einsetzen der Musik.

## Bewertung

Gewertet wird nach dem normalen Ranch Riding Reglement (EWU Regelbuch 2023). Die einzelnen Pflichtmanöver werden in Halbpunktschritten von -1,5 bis +1,5 gewertet. Für zusätzliche Manöver wird der Score zu dem bereits bei dem Pflichtmanöver vergebenen Score hinzuaddiert oder davon abgezogen. Die Vergabe von Penalties erfolgt analog dem EWU Regelbuch. Zusätzlich werden ein Score von 0-5 für die künstlerische Gestaltung vergeben.

**0-Score:** Zusätzlich zu den vom Regelbuch vorgesehenen Gründen führt ebenso das Auslassen eines Pflichtmanövers sowie Über-/Unterschreiten der erlaubten Zeit zu einem 0-Score.

## Zugelassene Reiter

Leistungsklassen unabhängig. Keine Brevetpflicht. Keine Verbandsmitgliedschaft notwendig. Der Teilnehmer kann für seine Vorführung Helfer mit in die Arena nehmen. Die Helfer dürfen den Blick des Richters auf den Reiter nicht versperren.

## Zugelassene Pferde

Zugelassen sind Pferde ab 4 Jahren. Das Vorstellen von Hengsten ist für Teilnehmer der LK1-3 erlaubt.

## Zugelassene Medien

4 Stangen liegen bereits in der Arena und können vom Reiter oder seinen Helfern umgebaut werden. Weitere Medien, wie Stangen, Pylonen, Fahnen und weiteres sind erlaubt, solange sie nicht die Sicherheit von Reiter/Pferd und/oder Zuschauern gefährden.

Fackeln und Feuer sind nach Rücksprache mit der Meldestelle erlaubt und es muss für die nötige Ausrüstung zum Löschen des Feuers vom Teilnehmer bereitgestellt werden.

Der Parcourdienst ist nicht für die Umbaumaßnahmen und Aufräumarbeiten vor und nach dem Ritt verantwortlich, das obliegt allein dem Reiter.



## Jungferde Ranch Riding Pattern 3 (4j.)

Jungferde

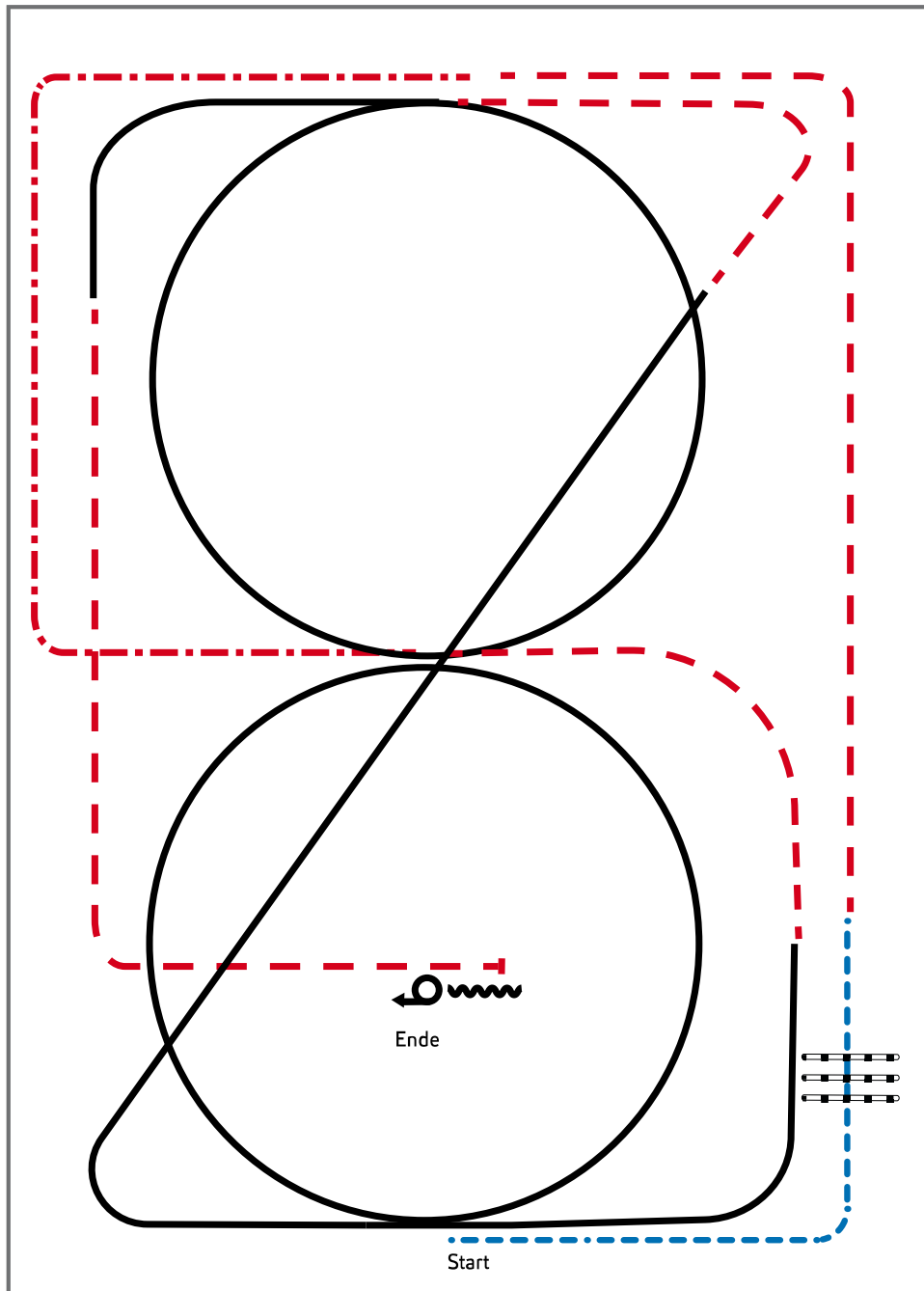

- 1) Walk, Walk over, Walk
- 2) Trot, extended Trot corners, Trot
- 3) Lope RL circle, Lope
- 4) Trot, Lope LL circle, Trot
- 5) Stop, Back up
- 6) Turn 360° left or right

Legende:	
Schritt	.....
Trab	- - - - -
Galopp	—————
Wechselzone	=====
Rückwärts	~~~~~

## Jungferde Ranch Riding Pattern 4 (5j.)

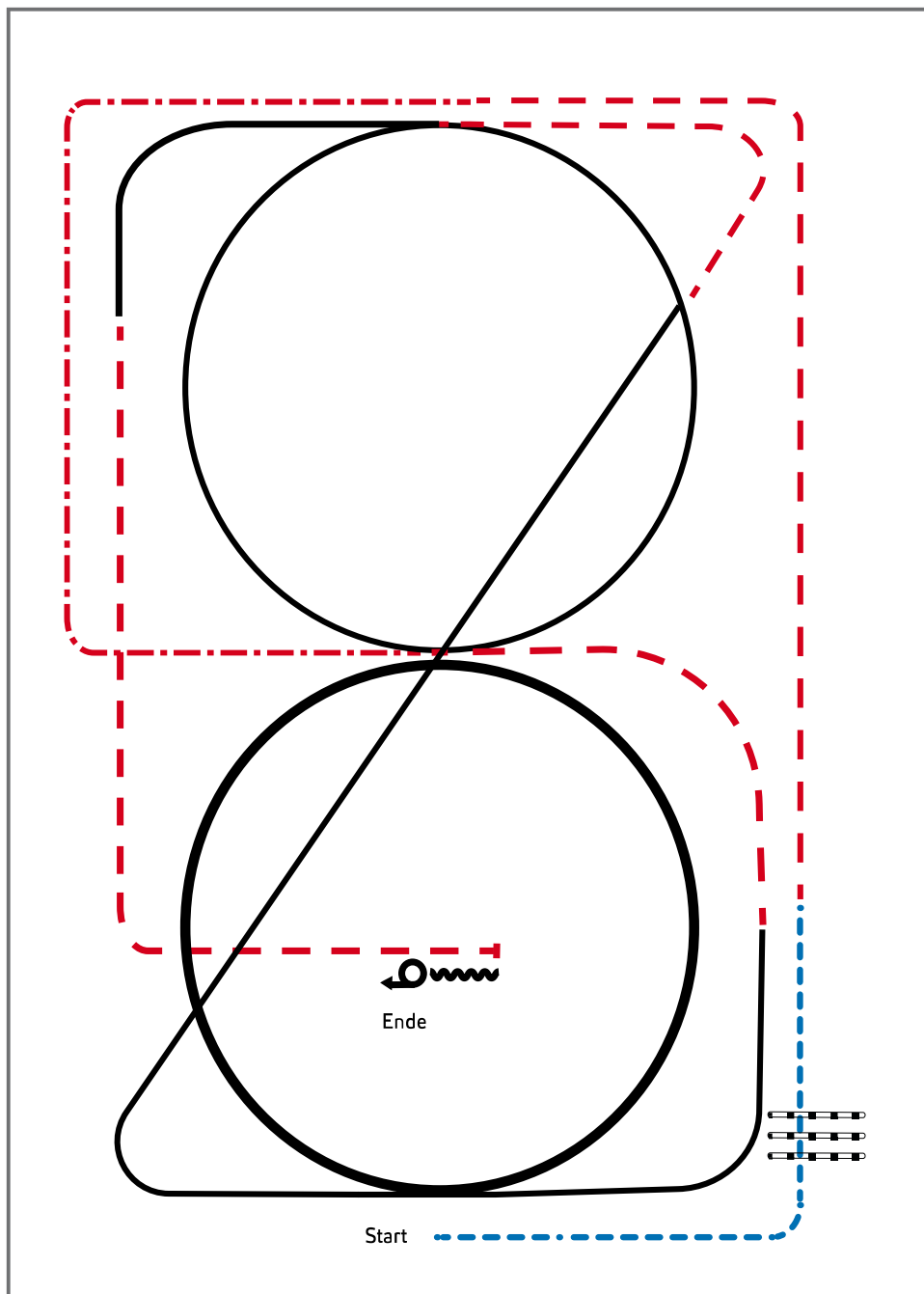

Jungferde

- 1) Walk, Walk over, Walk
- 2) Trot, extended Trot corners, Trot
- 3) Lope RL, extended Lope circle, Lope
- 4) Trot, Lope LL circle, Trot
- 5) Stop, Back Up
- 6) Turn 360° left or right

Legende:	
Schritt	.....
Trab	- . - . - .
Galopp	—————
Wechselzone	=====
Rückwärts	~~~~~

EWU®  
Erste Westernreiter Union  
Deutschland e.V.





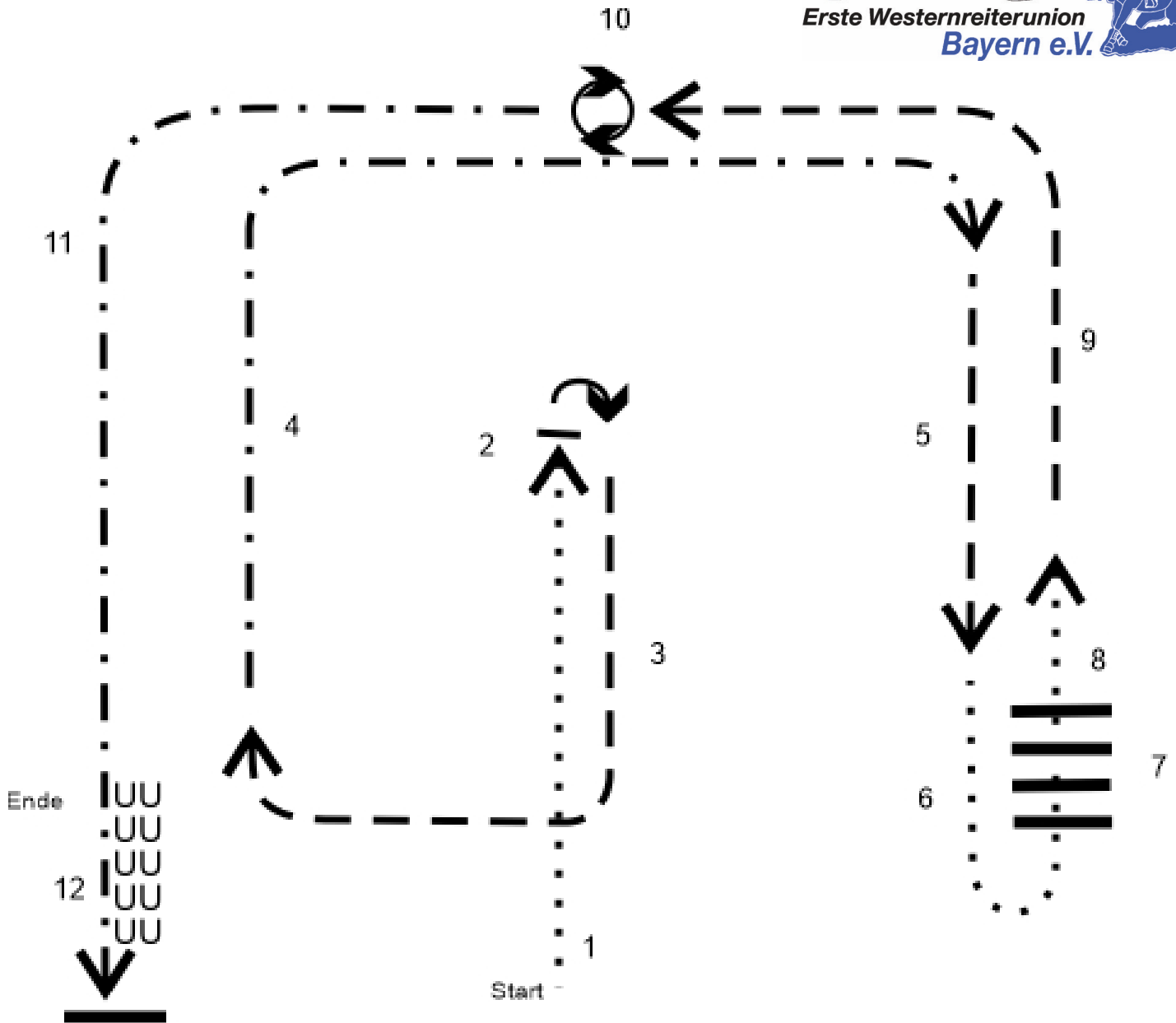

1. Schritt
2. Stop, 180° Hinterhandwendung rechts
3. Trab
4. verstärkter Trab
5. Trab
6. Schritt
7. Schritt über Stangen
8. Schritt
9. Trab
10. Stop, 360° Hinterhandwendung links
11. verstärkter Trab
12. Stop, Rückwärtsrichten

## #12 Showmanship at Halter LK 3AB

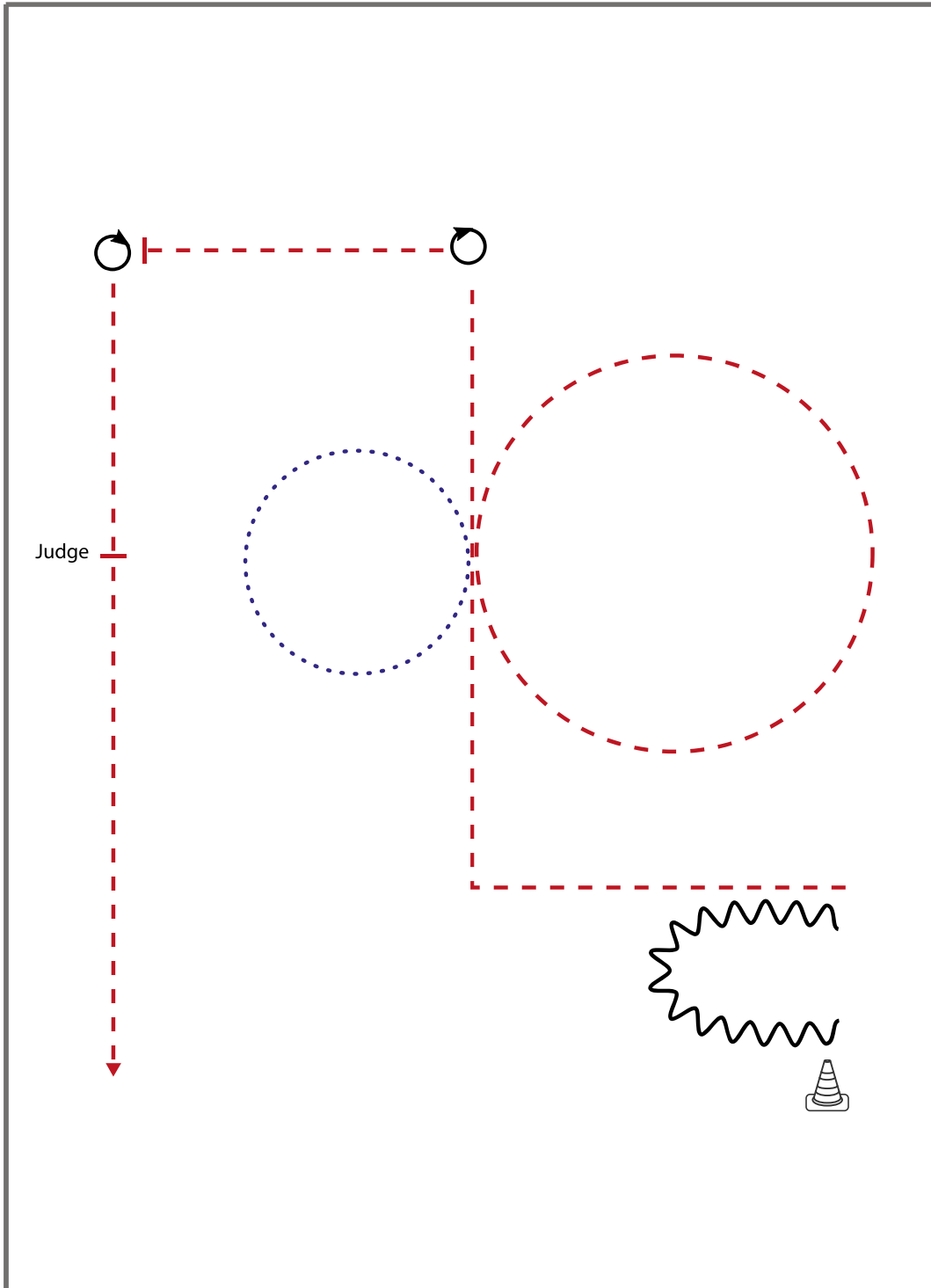

BE READY AT MARKER, SET UP

- 1) BACK UP
- 2) JOG CORNER, WALK SMALL CIRCLE TO THE LEFT
- 3) JOG SMALL CIRCLE TO THE RIGHT
- 4) STOP, TURN 270°
- 5) JOG
- 6) STOP, TURN 630°
- 7) JOG, STOP WITH THE HORSES SHOULDER ALIGNED WITH THE JUDGE
- 8) SET UP
- 9) INSPECTION
- 10) JOG OUT

Walk (Schritt)	
extended Walk	
Trot/Jog (Trab)	
Extended Trot	
Lope (Galopp)	
Extended Lope	
Back Up (Rückwärtsrichten)	
Lead Change (Galoppwechsel)	
Turn	

## #20 Showmanship at Halter LK 1/2 A/B

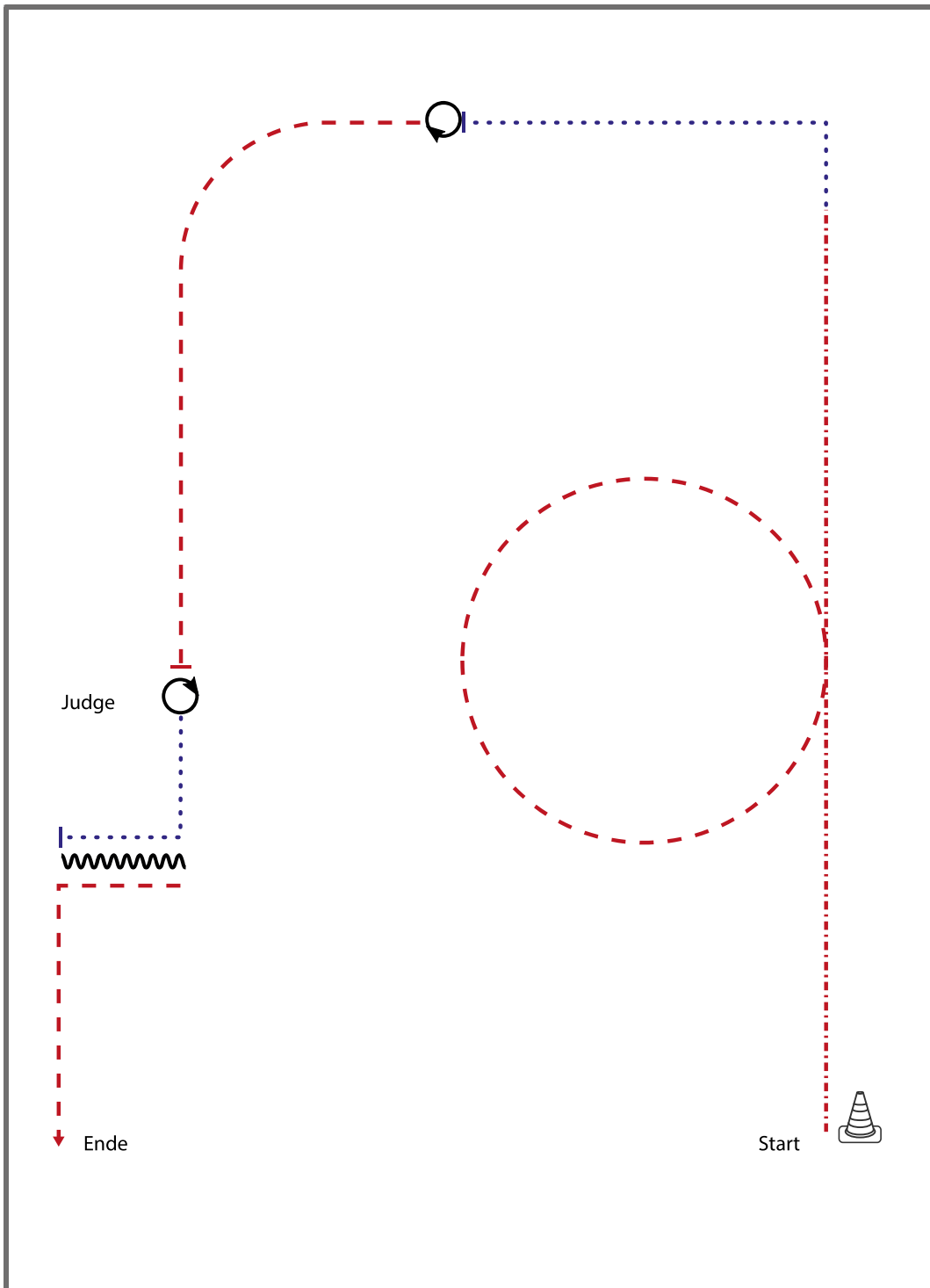

BE READY AT MARKER, SET UP

- 1) EXTENDED JOG
- 2) JOG SMALL CIRCLE
- 3) EXTENDED JOG, WALK CORNER
- 4) STOP, TURN 360°
- 5) JOG
- 6) STOP WITH THE HORSES HIP ALIGNED WITH THE JUDGE, TURN 360°
- 7) SET UP
- 8) INSPECTION
- 9) WALK CORNER, STOP, BACK UP (AT LEAST ONE HORSE LENGTH)
- 10) JOG CORNER, JOG OUT

Walk (Schritt)	
extended Walk	
Trot/Jog (Trab)	
Extended Trot	
Lope (Galopp)	
Extended Lope	
Back Up (Rückwärtsrichten)	
Lead Change (Galoppwechsel)	
Turn	

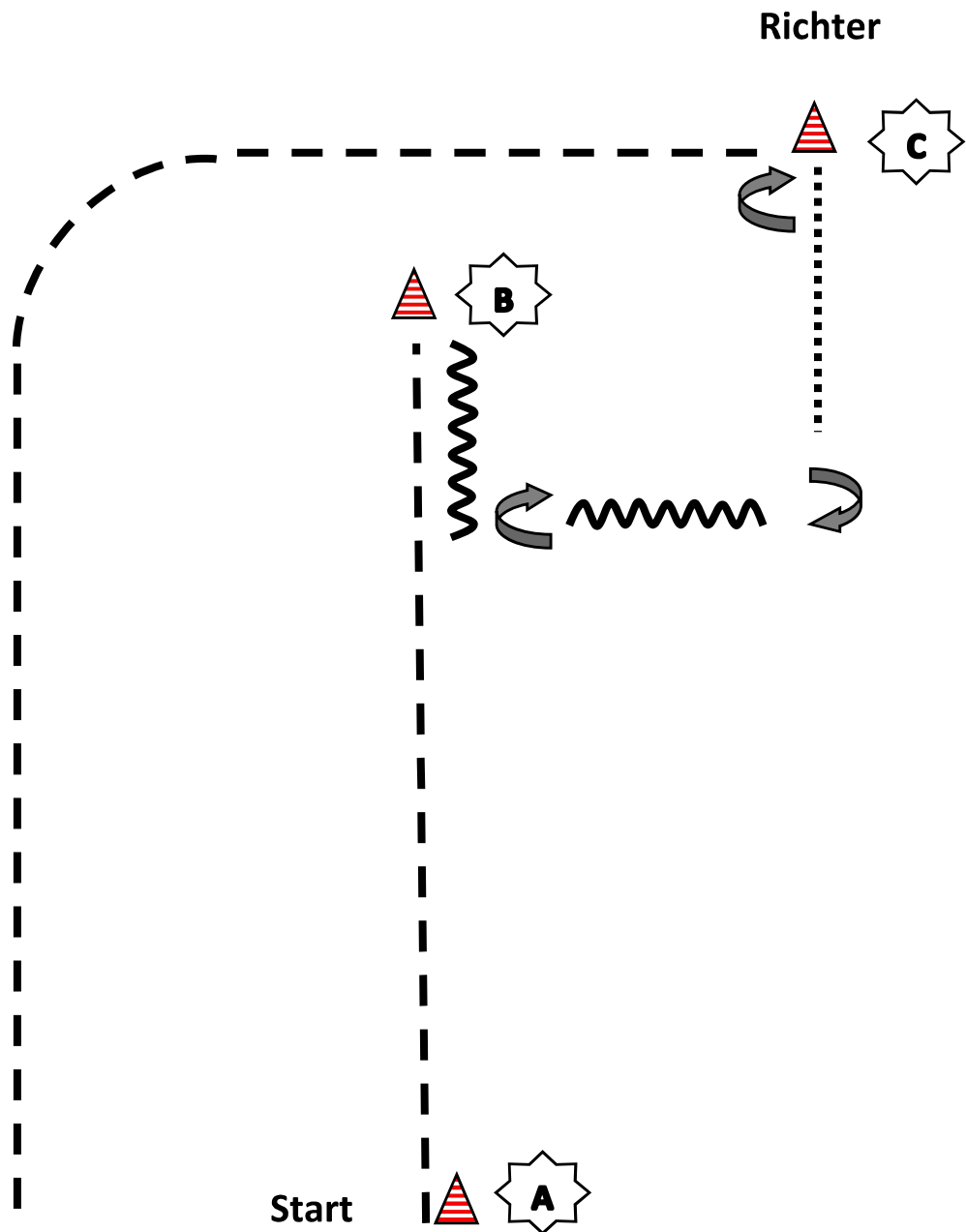

- A. Start, set up  
jog zu B
- B. Vor B Stop  
Back up (1 Pferdelänge)  
270° turn rechts  
Back up bis Höhe C  
450° turn right  
Schritt zu C
- C. Bei C Set up  
Inspektion  
270 Grad turn rechts  
dann im Trab zurück in die Warm up Area

.....	Walk / Schritt
-----	Jog / Trab
————	Lope / Galopp
~~~~~	Backup / rückwärts
▲	Pylone



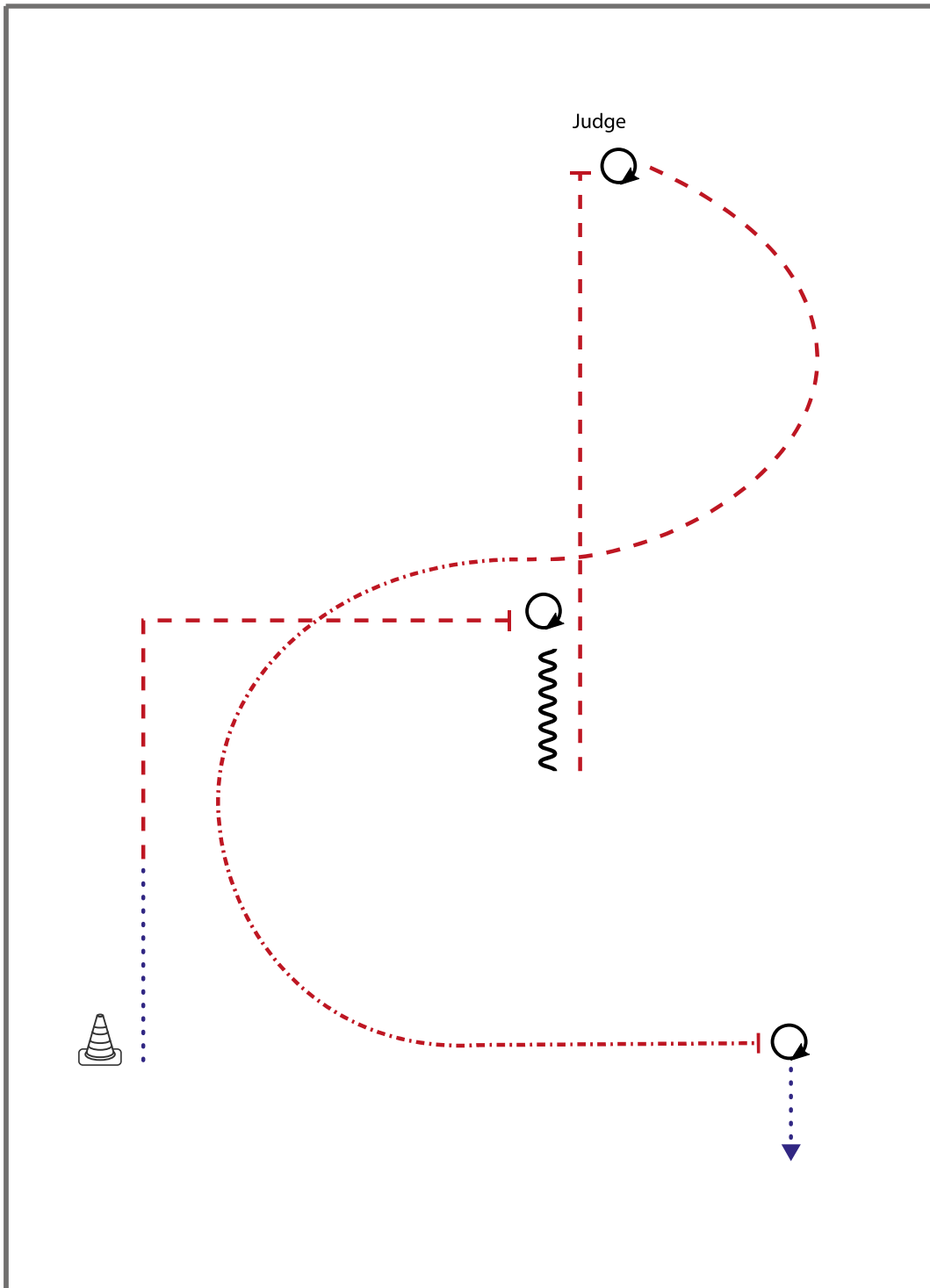

BE READY AT MARKER, SET UP

- 1) WALK, JOG CORNER
- 2) STOP, TURN 270°
- 3) BACK UP (AT LEAST ONE HORSE LENGTH)
- 4) JOG, STOP
- 5) SET UP
- 6) INSPECTION
- 7) TURN 450°
- 8) JOG
- 9) EXTENDED JOG
- 10) STOP, TURN 450°, WALK OUT

Walk (Schritt)	
extended Walk	
Trot/Jog (Trab)	
Extended Trot	
Lope (Galopp)	
Extended Lope	
Back Up (Rückwärtsrichten)	
Lead Change (Galoppwechsel)	
Turn	

DEUTSCHE WESTREITER  
 UNION  
 VERBAND DER DEUTSCHEN WESTREITER

Superhorse

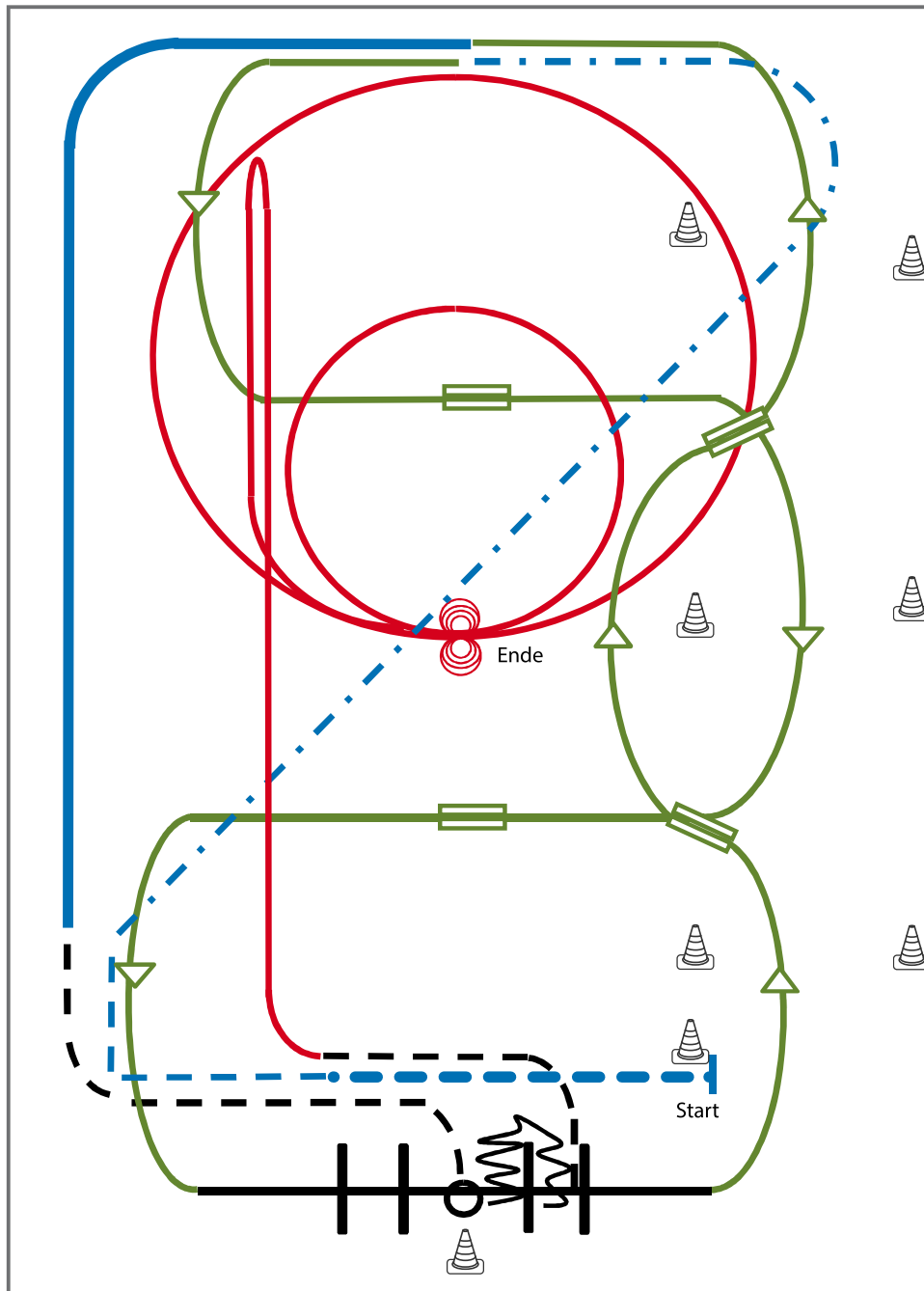

- 1) Extended Walk (RR)
- 2) Trot, Extended Trot (RR)
- 3) Galoppwechsel mit Seitenwechsel (WR)
- 4) Galoppwechsel mit Seitenwechsel (WR)
- 5) Lope over Linksgalopp (TH)
- 6) 2 Galoppwechsel auf der Linie (WR)
- 7) Extended Lope (RR)
- 8) Jog, Jog in, 360° Turn either way (TH)
- 9) Back up, Jog out (TH)
- 10) Rechtsgalopp, Run Down entlang der langen Seite, Sliding Stop mind. 6,00 m von der Bande entfernt hinter dem Mittelmarker, Rollback links, kein Verharren (RN)
- 11) 2 Zirkel Galopp (**links**), 1. groß und schnell, 2. **klein** und langsam, Stop bei X (RN)
- 12) 4 Spins **links**, 4 Spins **rechts** (RN)

**Legende:**

Schritt	.....
Trab	.....
Galopp	.....
Wechselzone	=====
Rückwärts	~~~~~

**Superhorse Pattern 9** (empfohlen für Hallen oder Plätze ab 25x50m)

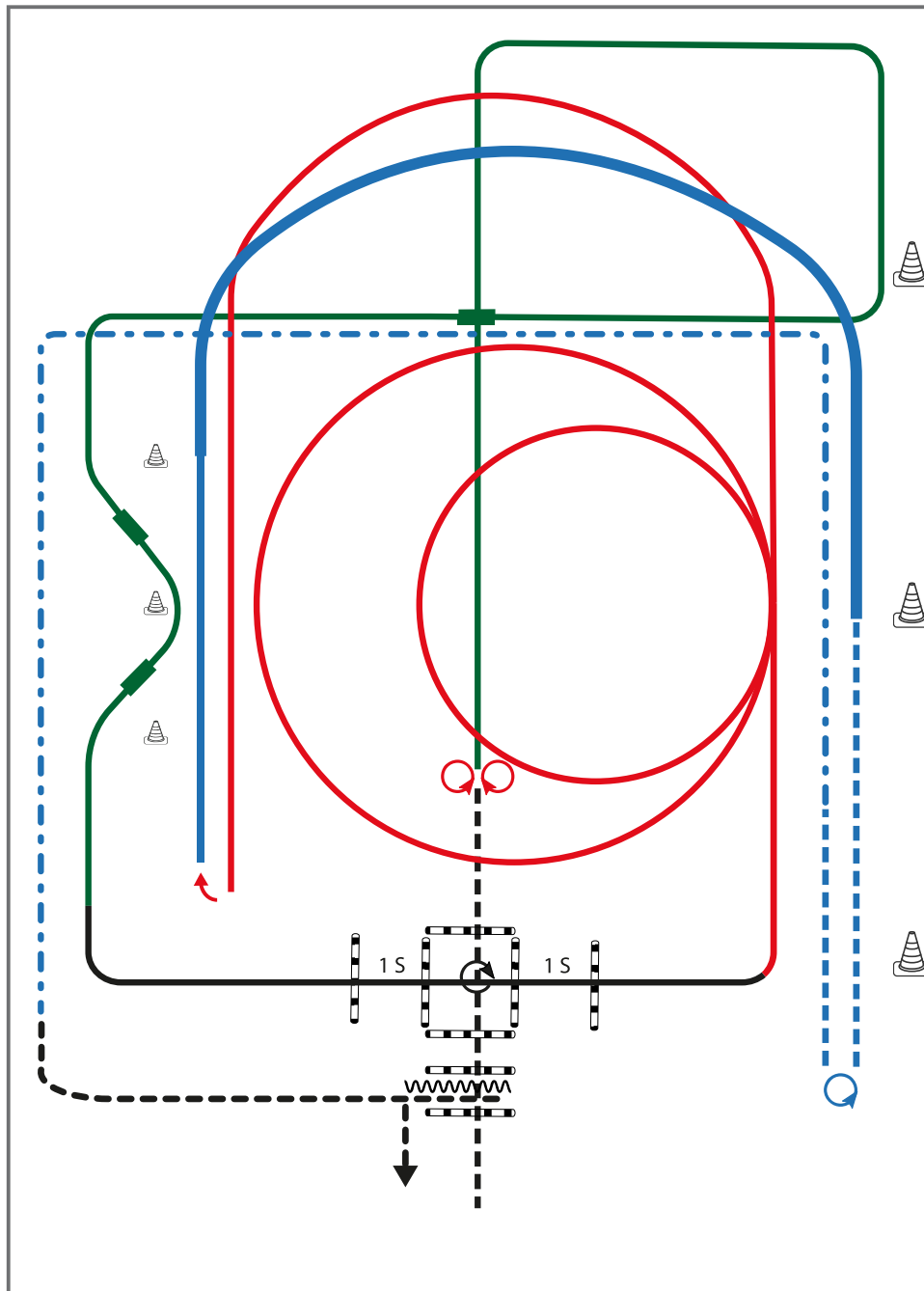

Superhorse

- 1) Jog in, Turn 360° rechts oder links, Jog out (TH)
- 2) 4 Spins links, 4 Spins rechts (RN)
- 3) Galopp rechts, Galoppwechsel mit Seitenwechsel (WR)
- 4) Galopp links, Galoppwechsel auf Linie (WR)
- 5) Galopp rechts, Galoppwechsel auf Linie (WR)
- 6) Galopp links, Lope over (TH)
- 7) 2 Galoppzirkel links 1 klein und langsam, 2. Groß und schnell (RN)
- 8) Galopp links, auf dem Zirkel, der nicht geschlossen wird, run down entlang der langen Seite, Stop mind. 6 m von der Bande entfernt hinter dem Mittelmarker, Rollback rechts (RN)
- 9) Lope rechts, extended Lope rechts (RR)
- 10) Trot, Stop, Turn rechts oder links 540° (1 ½) (RR)
- 11) Trot, extended Trot corners (RR)
- 12) walk, walk in, Back up, walk out (TH)

**Legende:**

Schritt	.....
Trab	- - - - -
Galopp	—————
Wechselzone	=====
Rückwärts	~~~~~

### #3 Set 11 Trail LK 1/2 Asen // LK 1/2 B

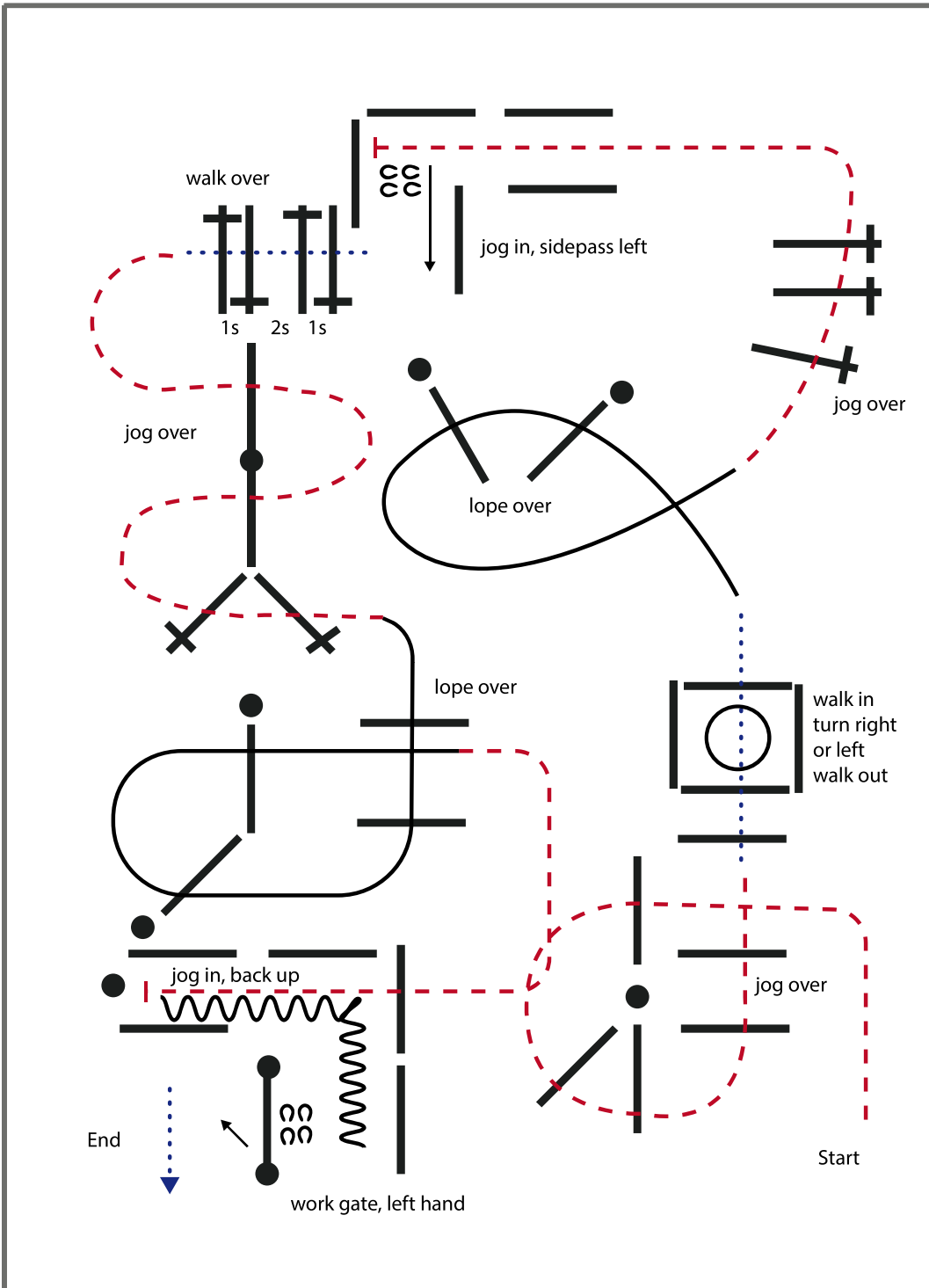

- 1) JOG OVER
- 2) WALK IN, TURN 360° LEFT OR RIGHT, WALK OUT
- 3) LOPE OVER LL
- 4) JOG OVER
- 5) JOG IN, SIDEPASS LEFT
- 6) WALK OVER
- 7) JOG OVER
- 8) LOPE OVER RL
- 9) JOG IN, BACK UP
- 10) GATE LEFT HAND

Walk (Schritt)	
extended Walk	
Trot/Jog (Trab)	
Extended Trot	
Lope (Galopp)	
Extended Lope	
Back Up (Rückwärtsrichten)	
Lead Change (Galoppwechsel)	
Turn	

# #4 Set 11 Trail LK 1/2jun // LK 3AB

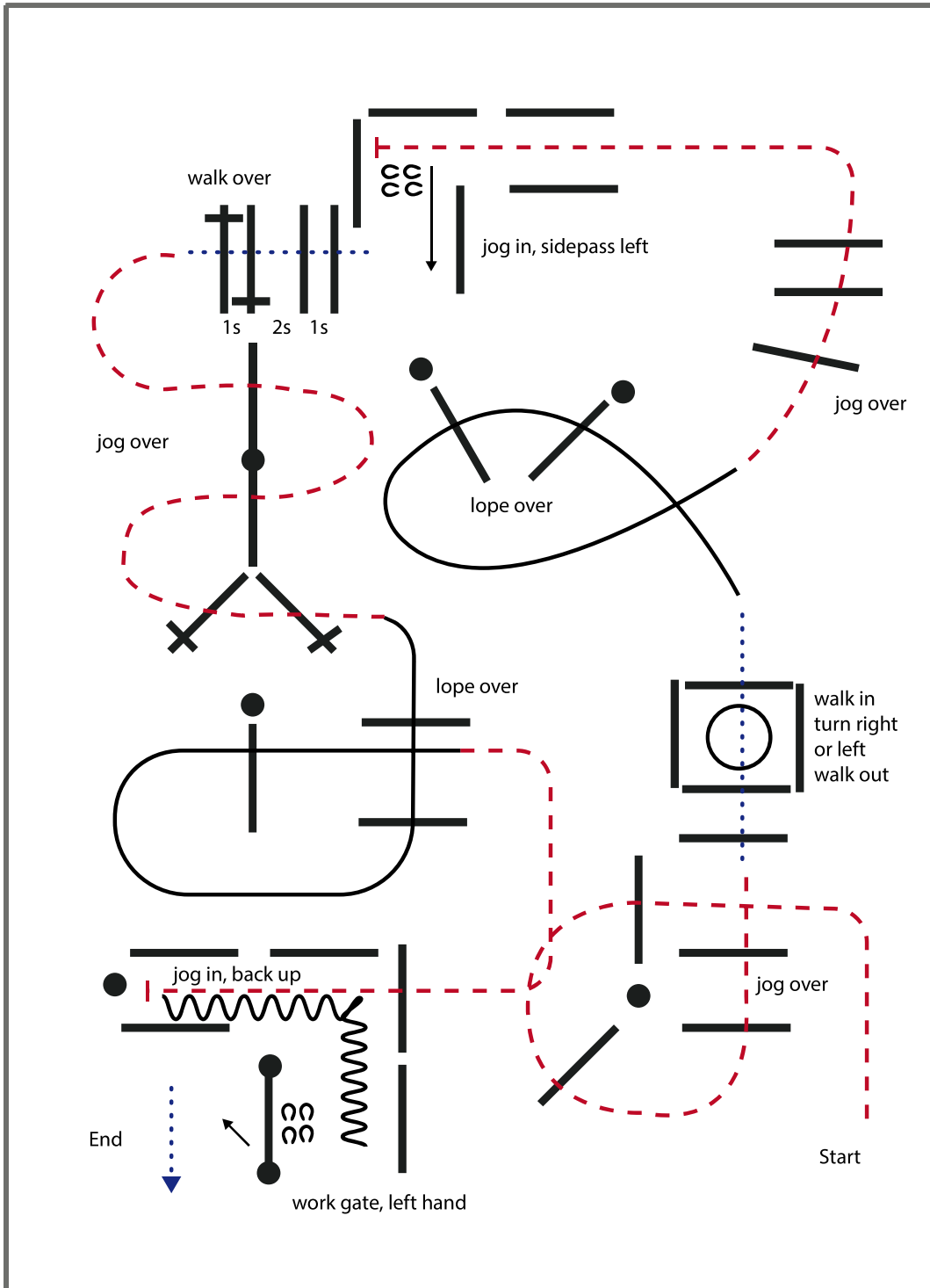

- 1) JOG OVER
- 2) WALK IN, TURN 360° LEFT OR RIGHT, WALK OUT
- 3) LOPE OVER LL
- 4) JOG OVER
- 5) JOG IN, SIDEPASS LEFT
- 6) WALK OVER
- 7) JOG OVER
- 8) LOPE OVER RL
- 9) JOG IN, BACK UP
- 10) GATE LEFT HAND

Walk (Schritt)	
extended Walk	
Trot/Jog (Trab)	
Extended Trot	
Lope (Galopp)	
Extended Lope	
Back Up (Rückwärtsrichten)	
Lead Change (Galoppwechsel)	
Turn	

DEUTSCHER REITERVERBAND

# #5 Set 11 Trail LK 4/5 Arenagröße min. 20 x 40 Meter

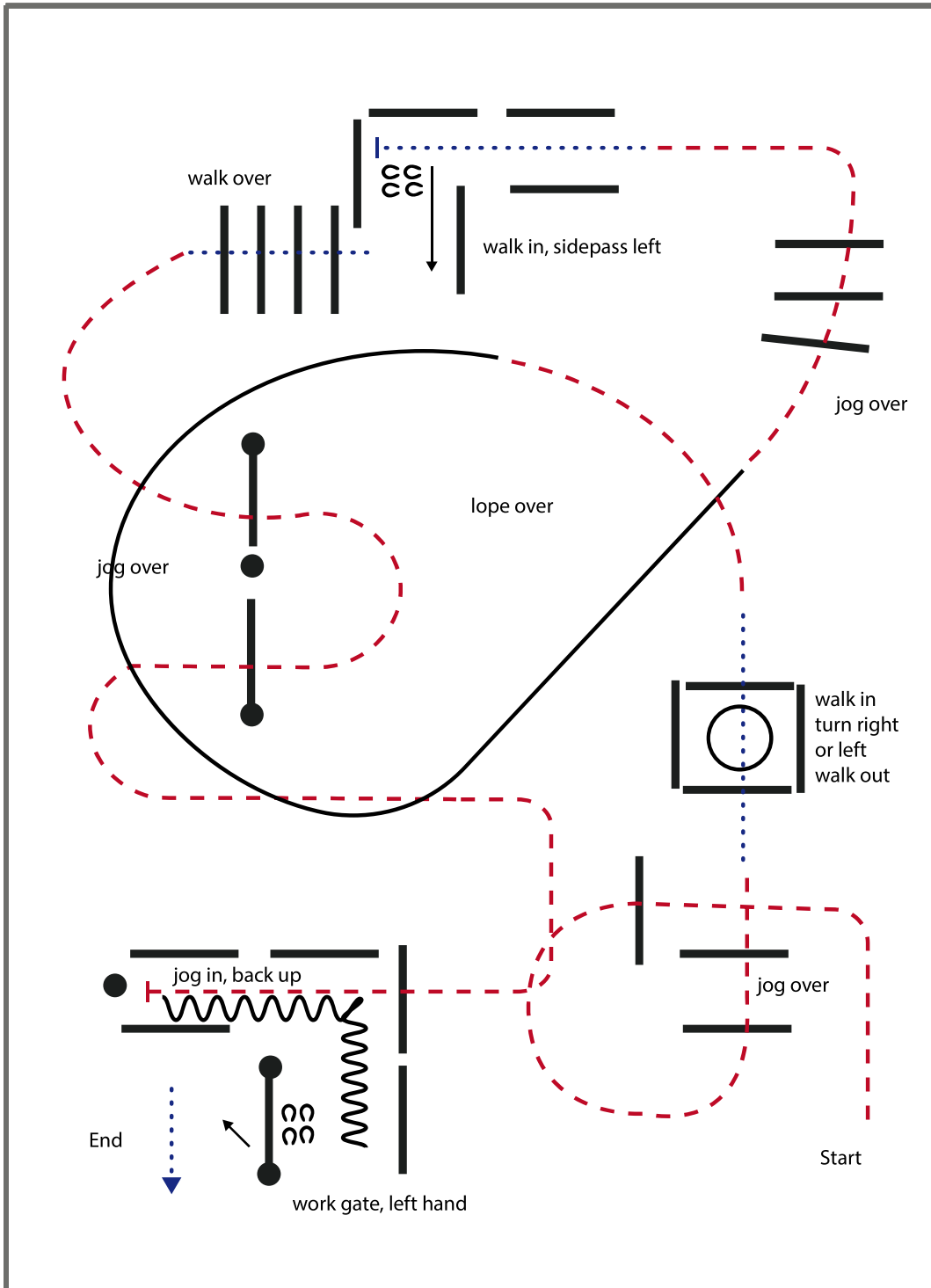

- 1) JOG OVER
- 2) WALK IN, TURN 360° LEFT OR RIGHT, WALK OUT
- 3) JOG, LOPE LL
- 4) JOG OVER
- 5) WALK IN, SIDEPASS LEFT
- 6) WALK OVER
- 7) JOG OVER
- 8) JOG IN, BACK UP
- 9) GATE LEFT HAND

Walk (Schritt)	
extended Walk	
Trot/Jog (Trab)	
Extended Trot	
Lope (Galopp)	
Extended Lope	
Back Up (Rückwärtsrichten)	
Lead Change (Galoppwechsel)	
Turn	

DEUTSCHER REITERVERBAND

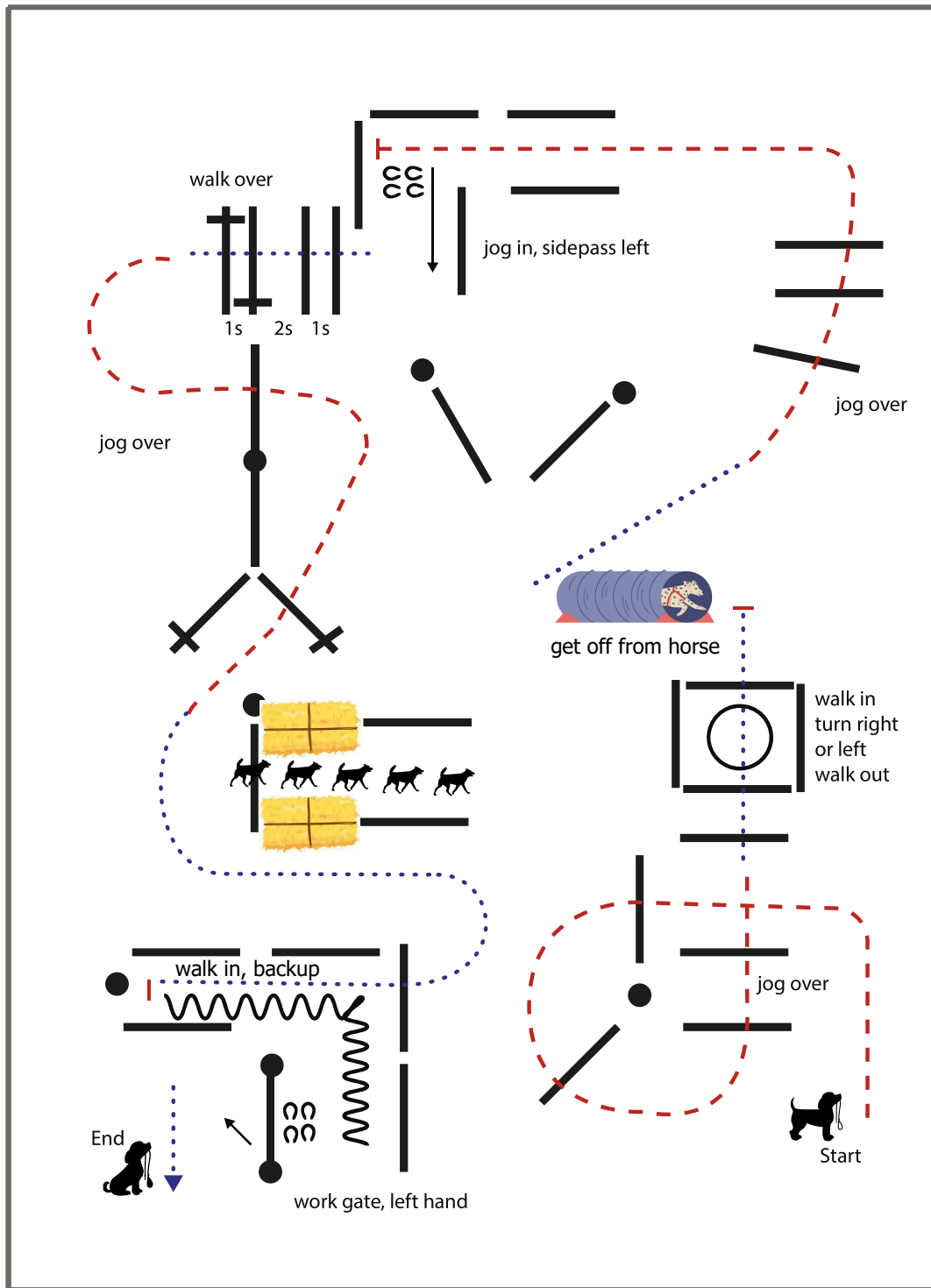

- 1) JOG OVER
- 2) WALK IN, TURN 360° LEFT OR RIGHT, WALK OUT
- 3) SENDING DOG THROUGH TUNNEL, GET OFF FROM HORSE
- 4) WALK, JOG OVER
- 5) JOG IN, SIDEPASS LEFT
- 6) WALK OVER
- 7) JOG OVER
- 8) HORSE WALK, DOG RUNS BETWEEN HAY STACKS
- 9) WALK IN, BACKUP
- 10) GATE LEFT HAND

Walk (Schritt)	
extended Walk	
Trot/Jog (Trab)	
Extended Trot	
Lope (Galopp)	
Extended Lope	
Back Up (Rückwärtsrichten)	
Lead Change (Galoppwechsel)	
Turn	

	ERSTE WESTENREITER
	UNION
	VEREINIGTE REITER-VERBÄNDE

## Jungpferde Trail Pattern 1 (4j.)

Jungpferde

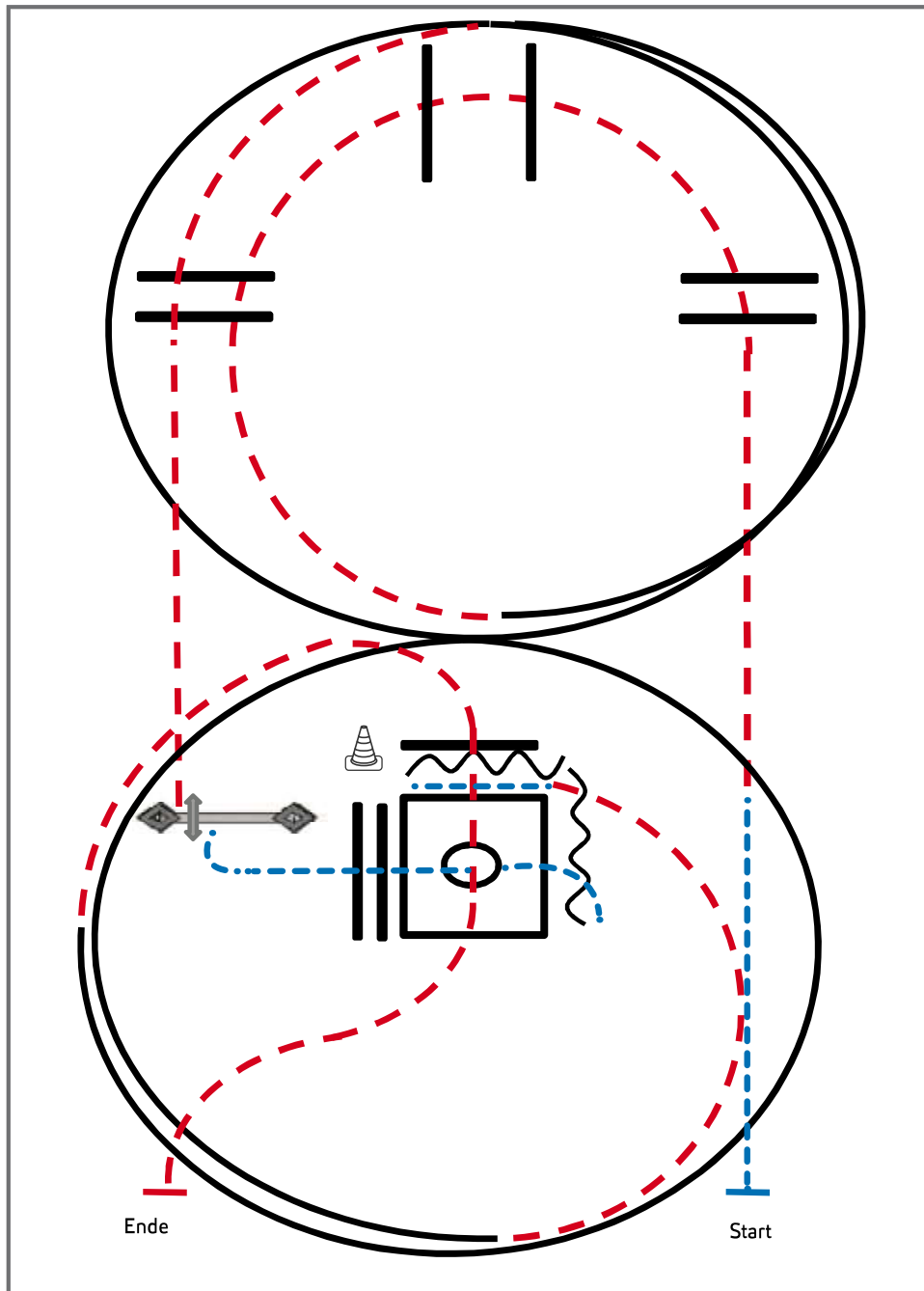

- 1) Schritt, Trab, Trabstangen  
(Abstand: 1,00 m/2,00 m/1,00 m)
- 2) Linksgalopp 1½ Zirkel, Trabstangen
- 3) Tor
- 4) Schritt, Schrittstangen (Abstand: 0,60 m),  
Box 360° (li. oder re.), Schritt
- 5) Rückwärtsrichten L (Abstand: 1,00 m), Schritt,  
Trab ½ Zirkel
- 6) Rechtsgalopp 1¼ Zirkel, Trabstangen, Anhalten

Legende:	
Schritt	.....
Trab	- - - - -
Galopp	—————
Wechselzone	=====
Rückwärts	~~~~~



## Jungpferde Trail Pattern 2 (5j.)

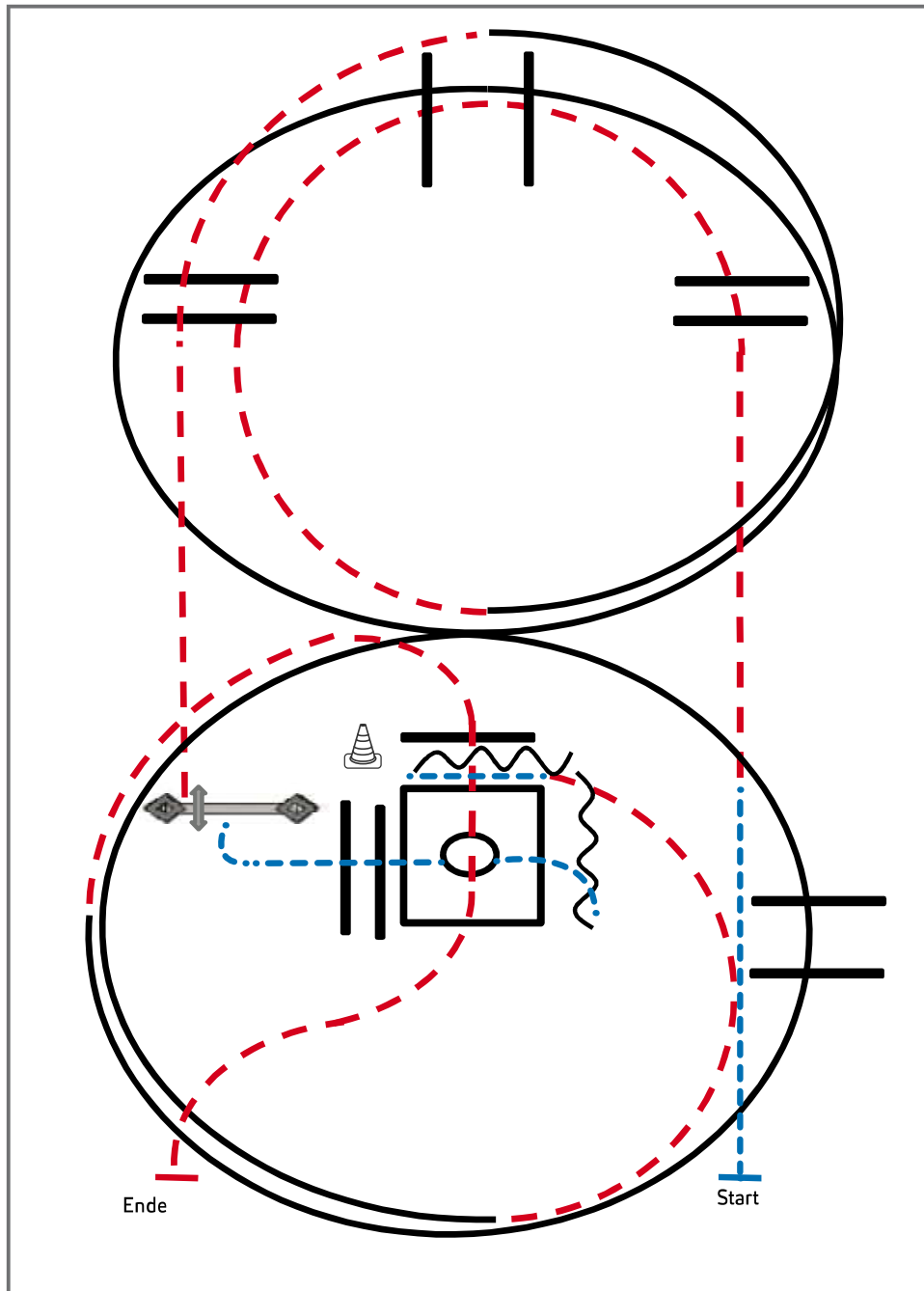

Jungpferde

- 1) Schritt, Trab, Trabstangen  
(Abstand: 1,00 m/2,00 m/1,00 m)
- 2) Linksgalopp inkl. Galoppstangen, 1½ Zirkel,  
Trabstangen
- 3) Tor
- 4) Schritt, Schrittstangen (Abstand: 0,60 m),  
Box 360° (li. oder re.), Schritt
- 5) Rückwärtsrichten L (Abstand: 1,00 m), Schritt, Trab ½ Zirkel
- 6) Rechtsgalopp 1¼ Zirkel inkl. Galoppstangen (Abstand: 2,00 m),  
Trabstangen, Anhalten

Legende:	
Schritt	.....
Trab	- . - . - .
Galopp	— — —
Wechselzone	— — — — —
Rückwärts	~ ~ ~
 	

# #1 Set 11 Trail M LK 1/2 Asen // M LK 1/2 B

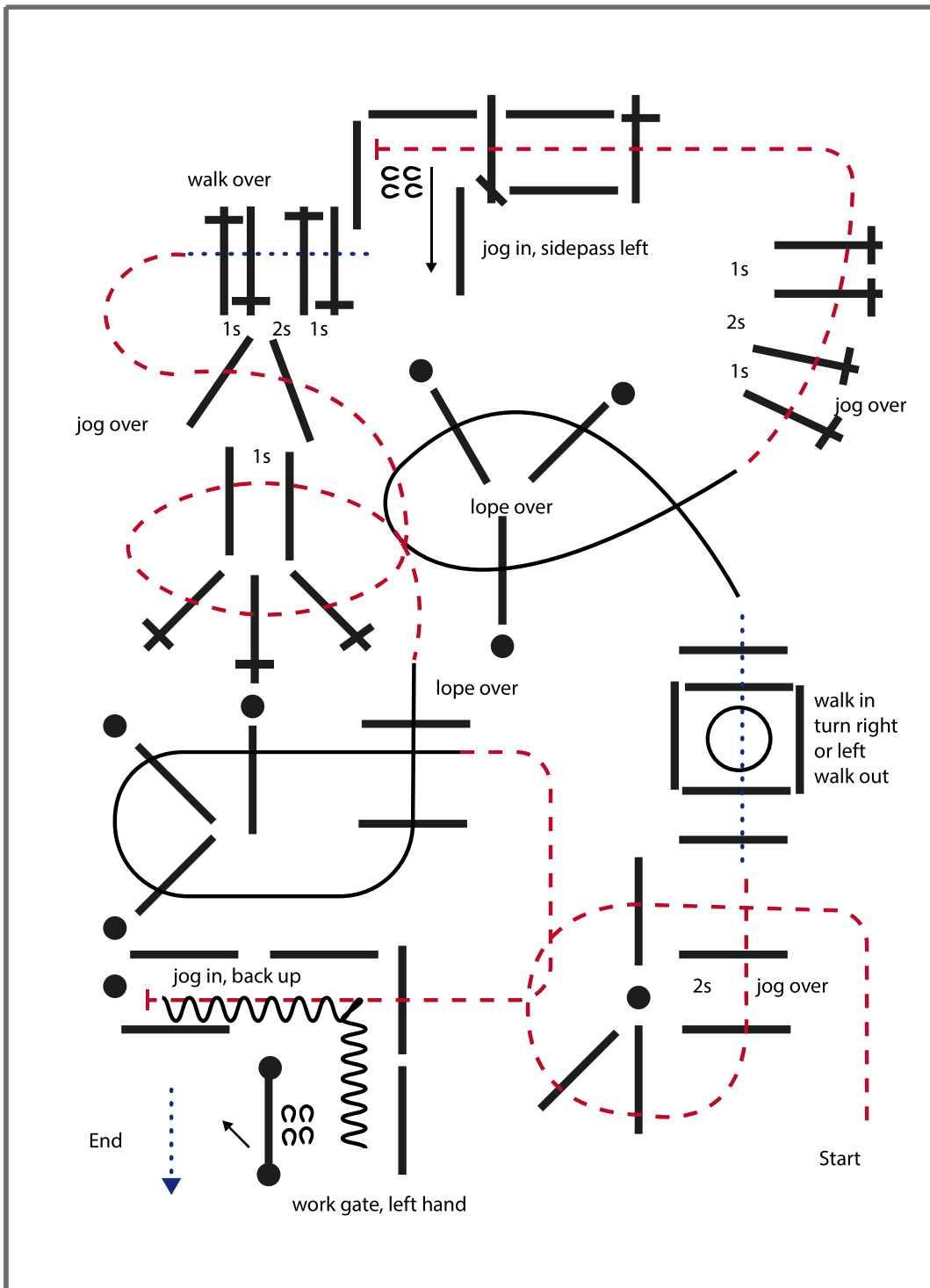

- 1) JOG OVER
- 2) WALK IN, TURN 360° LEFT OR RIGHT, WALK OUT
- 3) LOPE OVER LL
- 4) JOG OVER
- 5) JOG IN, SIDEPASS LEFT
- 6) WALK OVER
- 7) JOG OVER
- 8) LOPE OVER RL
- 9) JOG IN, BACK UP
- 10) GATE LEFT HAND

Walk (Schritt)	
extended Walk	
Trot/Jog (Trab)	
Extended Trot	
Lope (Galopp)	
Extended Lope	
Back Up (Rückwärtsrichten)	
Lead Change (Galoppwechsel)	
Turn	

DEUTSCHER REITERVERBAND

## #2 Set 11 Trail M LK 1/2 jun

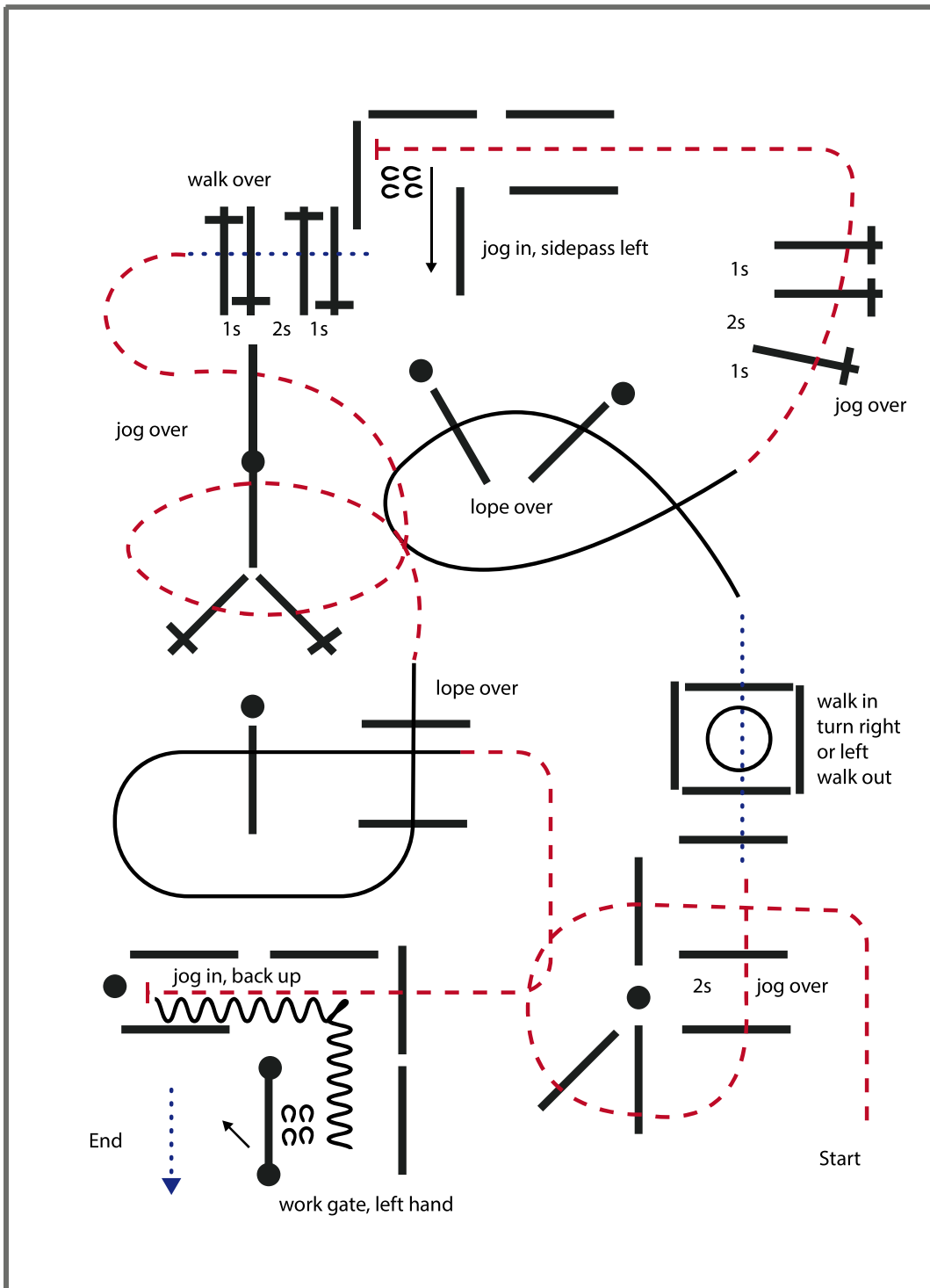

- 1) JOG OVER
- 2) WALK IN, TURN 360° LEFT OR RIGHT, WALK OUT
- 3) LOPE OVER LL
- 4) JOG OVER
- 5) JOG IN, SIDEPASS LEFT
- 6) WALK OVER
- 7) JOG OVER
- 8) LOPE OVER RL
- 9) JOG IN, BACK UP
- 10) GATE LEFT HAND

Walk (Schritt)	
extended Walk	
Trot/Jog (Trab)	
Extended Trot	
Lope (Galopp)	
Extended Lope	
Back Up (Rückwärtsrichten)	
Lead Change (Galoppwechsel)	
Turn	

DEUTSCHER REITERVERBAND

# #\_ Set 11 Trail Walk Trot

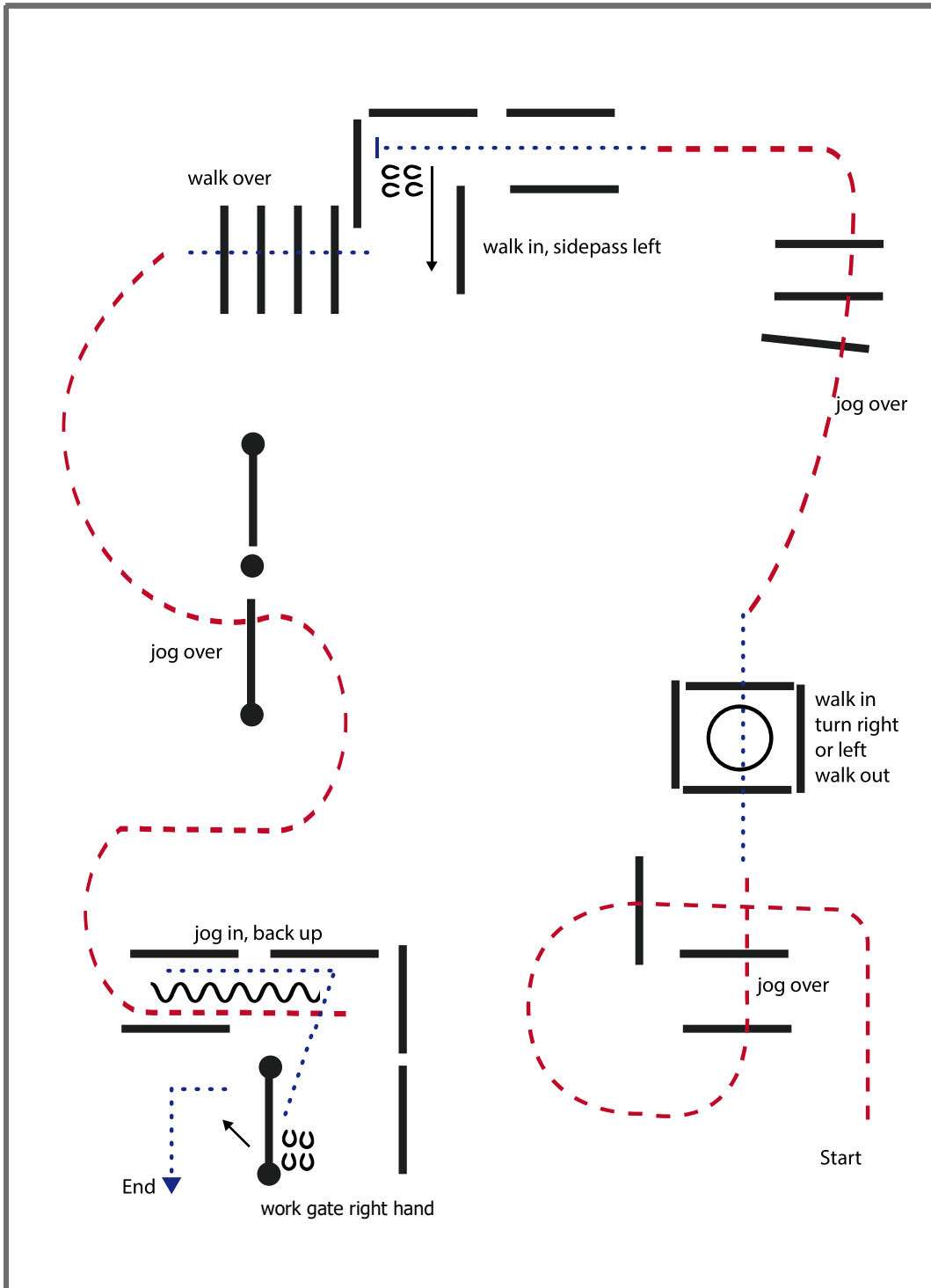

- 1) JOG OVER
- 2) WALK IN, TURN 360° LEFT OR RIGHT, WALK OUT
- 3) JOG OVER
- 4) WALK IN, SIDEPASS LEFT
- 5) WALK OVER
- 6) JOG OVER
- 7) JOG IN, BACK UP
- 8) GATE
- 9)

Walk (Schritt)	
extended Walk	
Trot/Jog (Trab)	
Extended Trot	
Lope (Galopp)	
Extended Lope	
Back Up (Rückwärtsrichten)	
Lead Change (Galoppwechsel)	
Turn	

DEUTSCHE  
 WESTREITER  
 UNION  
 VERBAND

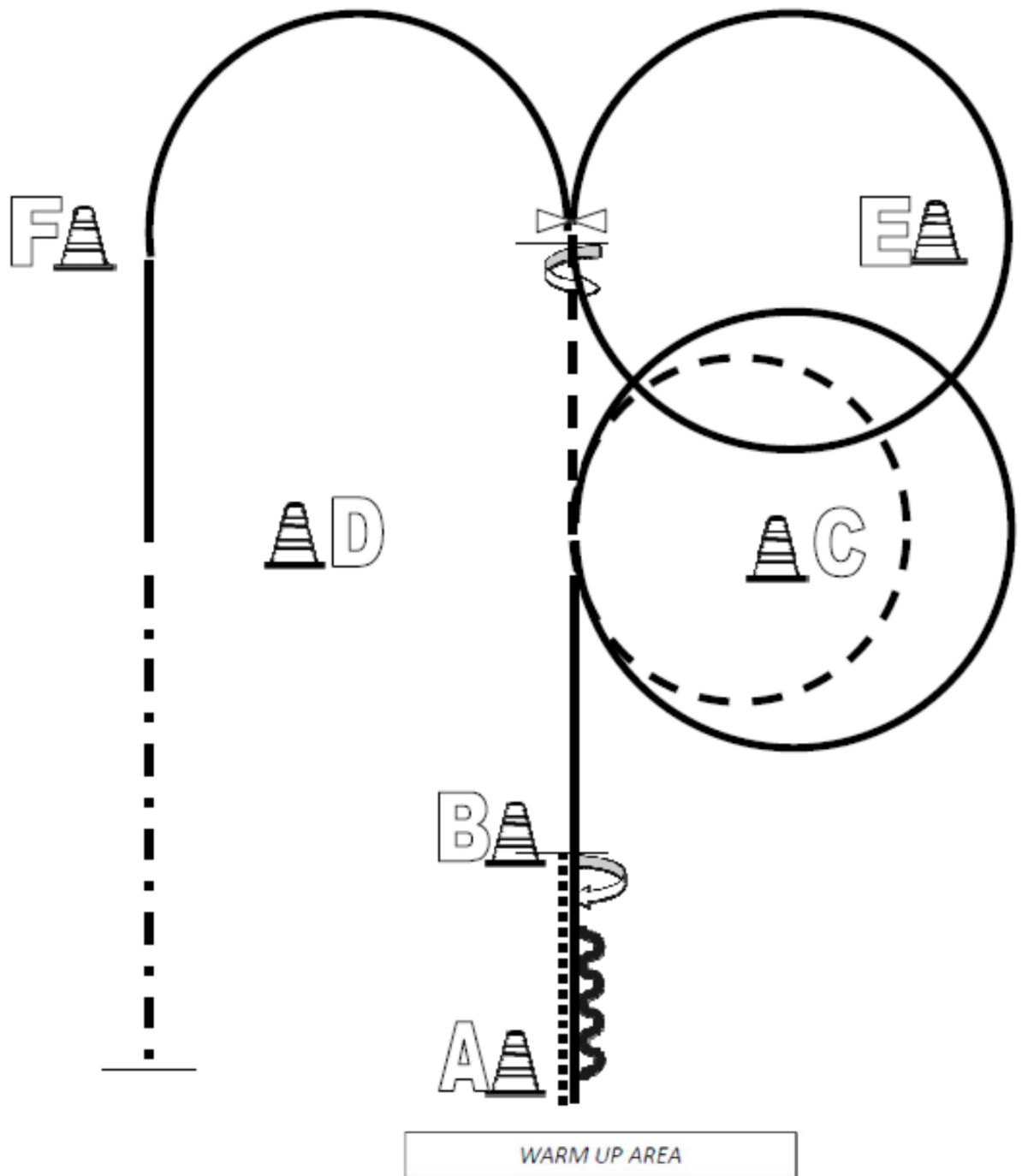

- (1) Beginnend bei A aus dem Stand im Walk, Walk zu B
  - (2) Stop, 360° Turn rechts
  - (3) Back up bis A
  - (4) Rechtsgalopp, Volte um C
  - (5) Jogvolte um C und weiter bis zwischen F und E
  - (6) Stop, 360° Turn links
  - (7) Rechtsgalopp und Volte um E
  - (8) Galoppwechsel (fliegend oder einfach)
  - (9) Linksgalopp bis D
  - (10) Extended Jog bis A, Stop
- Im Walk in den Warm-Up-Bereich

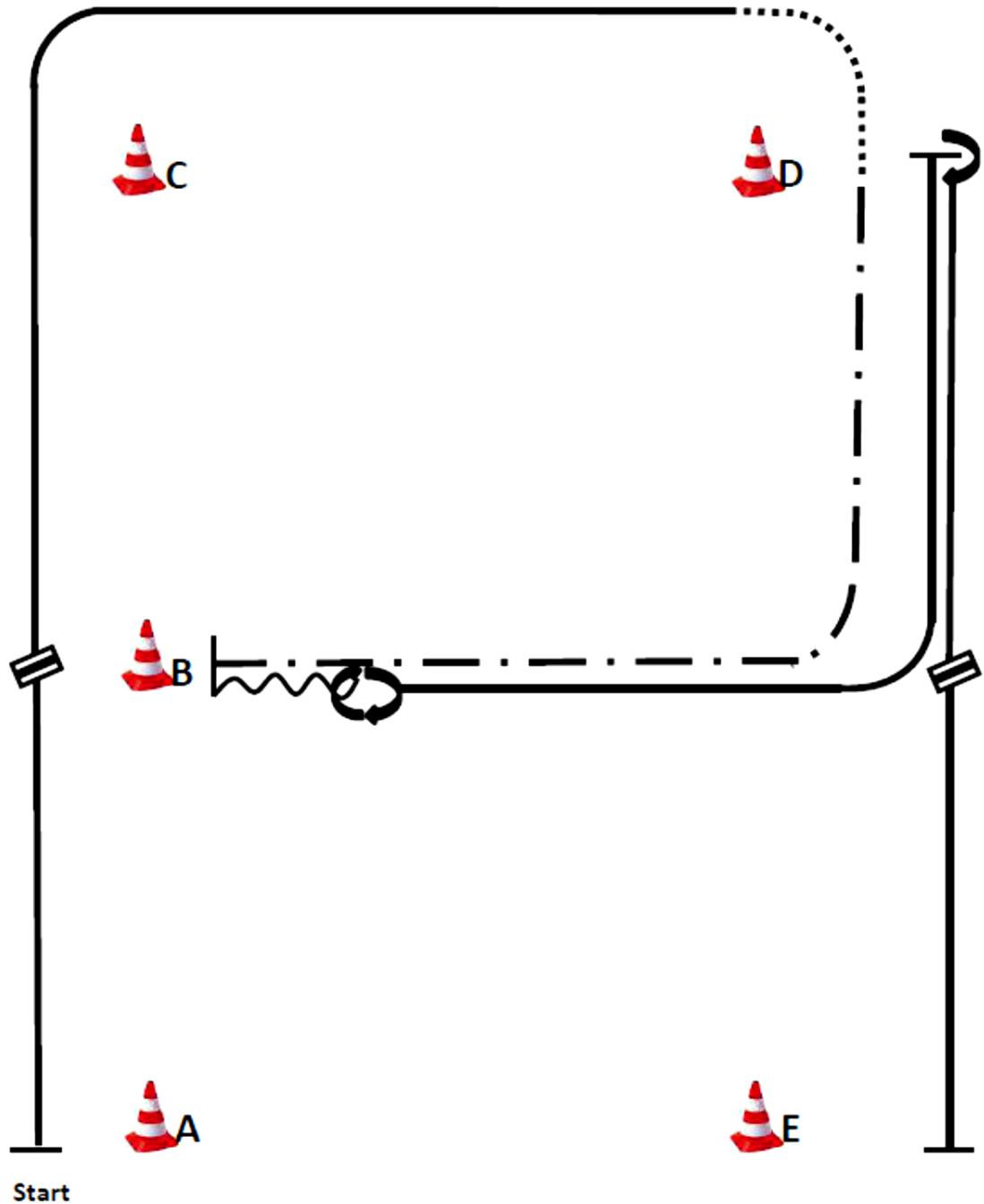

- (1) Start bei A, Linksgalopp
  - (2) Galoppwechsel (fliegend oder einfach bei B)
  - (3) Rechtsgalopp
  - (4) Walk um D, Extended Jog bis B
  - (5) Stop, Back up eine Pferdelänge,
  - (6) 540° Turn (rechts oder links)
  - (7) Linksgalopp zu D
  - (8) Stop, 180° Turn (rechts oder links)
  - (9) Rechtsgalopp, Galoppwechsel (fliegend oder einfach),
  - (10) Linksgalopp, Stop
- Im Walk in den Warm-Up-Bereich

# Western Horsemanship LK 4/5 A/B

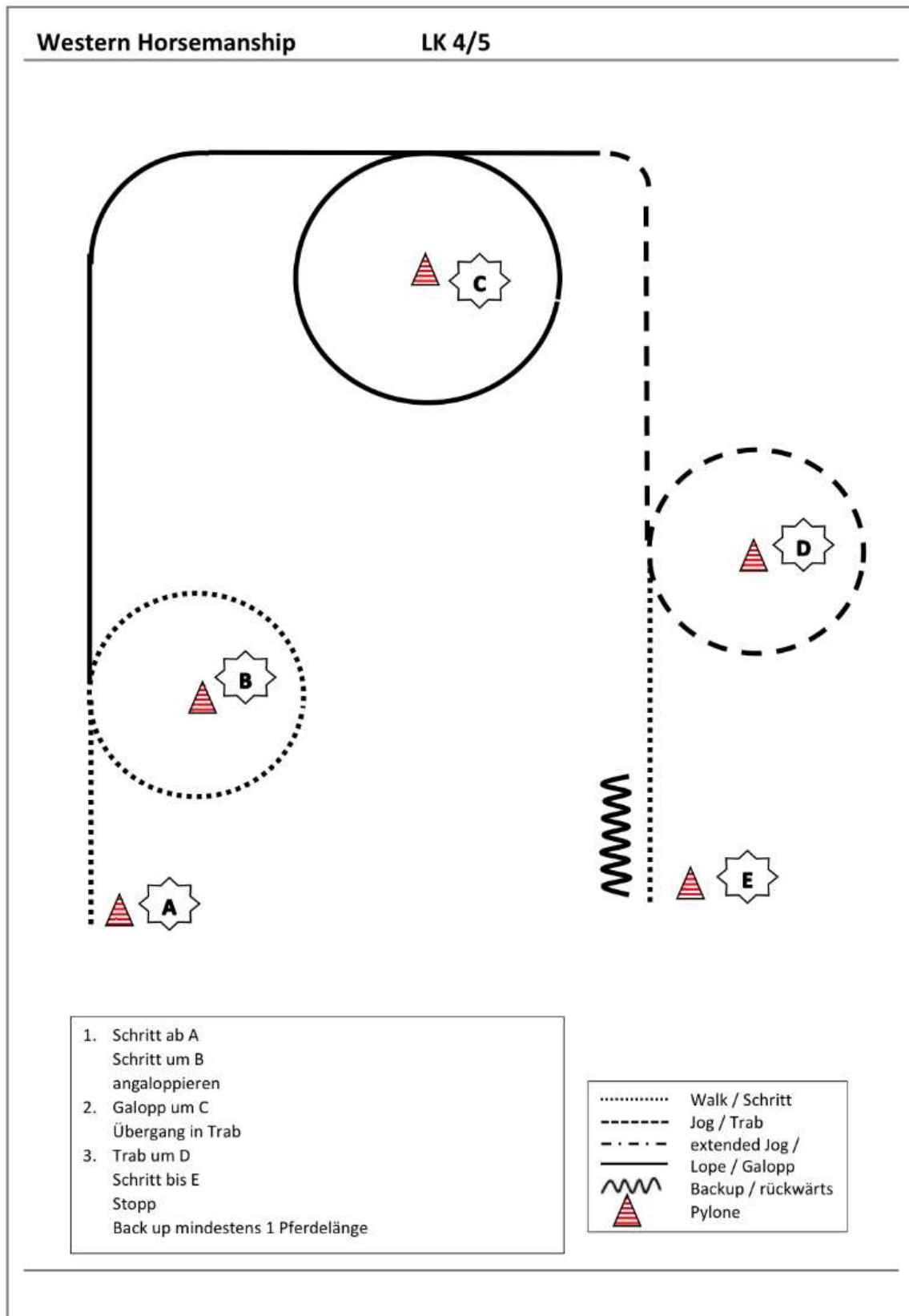

# #36 Western Horsemanship Q/M LK 1/2 A/B

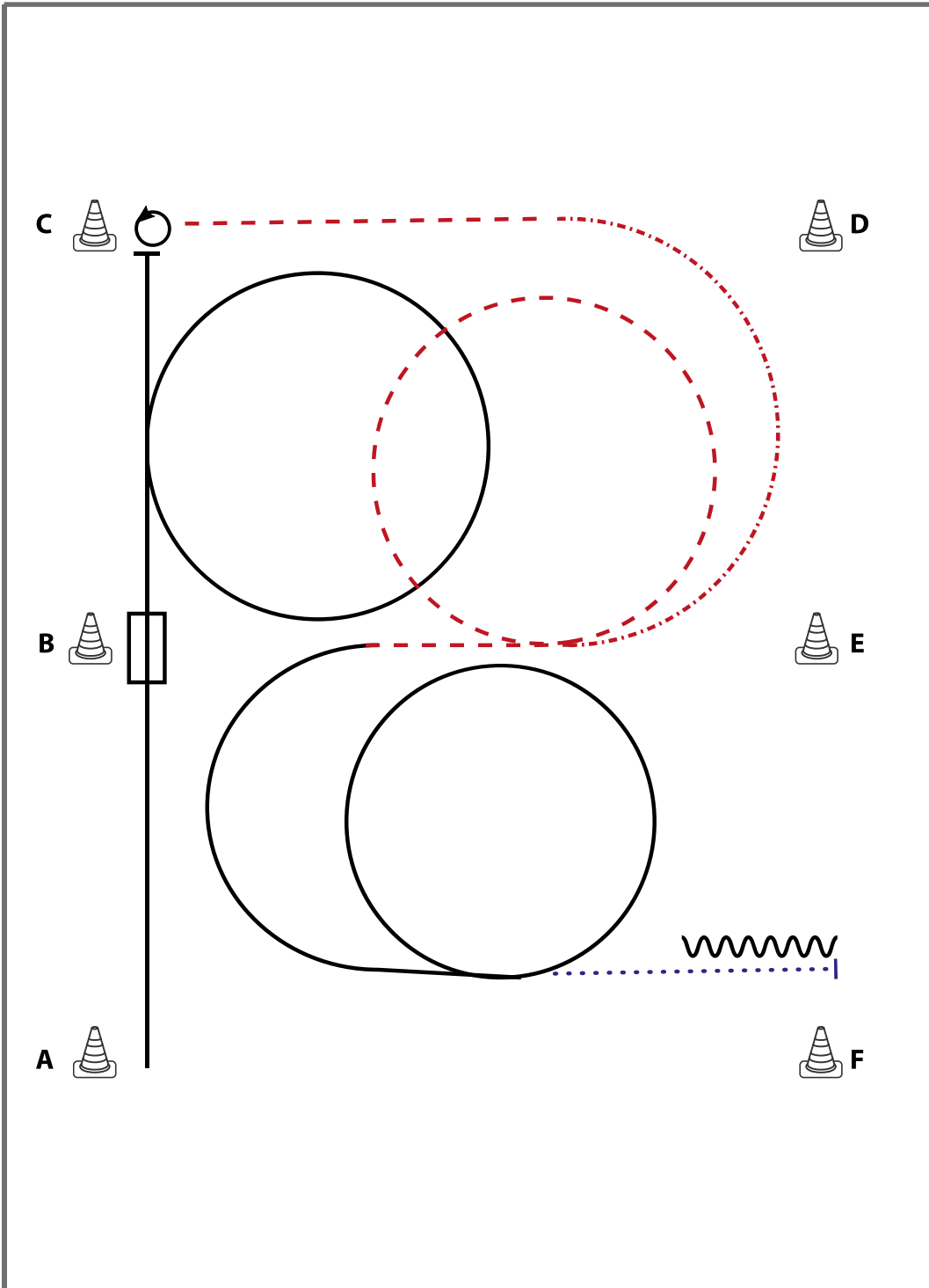

- 1) BE READY AT A, LOPE LL
  - 2) CHANGE LEADS (SIMPLE OR FLYING)
  - 3) LOPE RL, LOPE RL SMALL CIRCLE
  - 4) STOP, TURN 270° LEFT
  - 5) JOG
  - 6) EXTENDED JOG, JOG SMALL CIRCLE RIGHT
  - 7) LOPE LL
  - 8) LOPE LL SMALL CIRCLE
  - 9) WALK
  - 10) STOP, BACK UP (AT LEAST ONE HORSE LENGTH)
- WALK OUT

Walk (Schritt)	
extended Walk	
Trot/Jog (Trab)	
Extended Trot	
Lope (Galopp)	
Extended Lope	
Back Up (Rückwärtsrichten)	
Lead Change (Galoppwechsel)	
Turn	

DWU DE  
 WESTERNREITER  
 UNION  
 WESTERNREITVERBAND DEUTSCHLAND



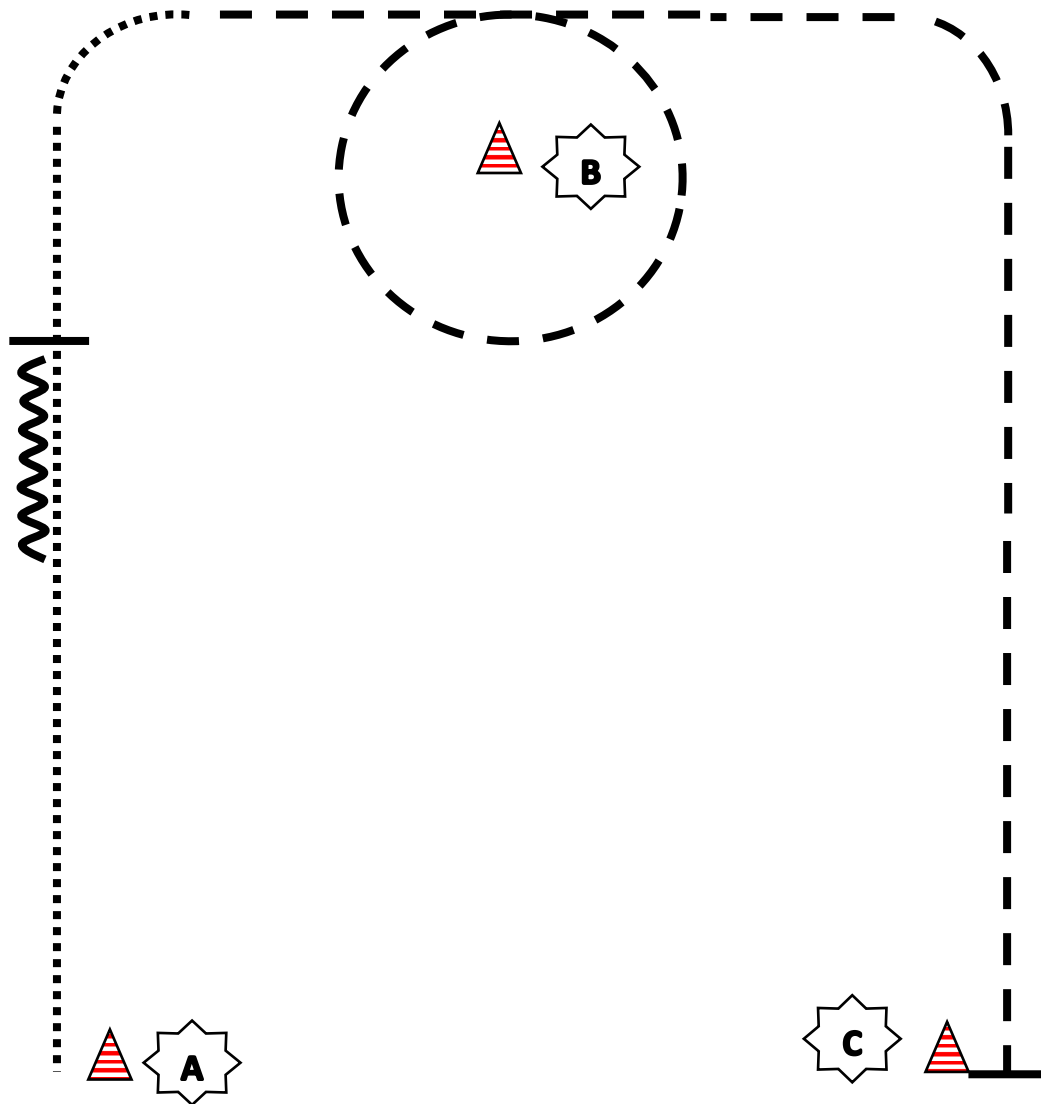

1. Start bei A  
Schritt, stop, rückwärts
2. Schritt bis nach der Kurve  
Trab um B
3. Trab bis C

.....	Walk / Schritt
-----	Jog / Trab
————	Lope / Galopp
~~~~~	Backup / rückwärts
▲	Pylone

## Western Riding Pattern 8 (für Junior-Pferde)

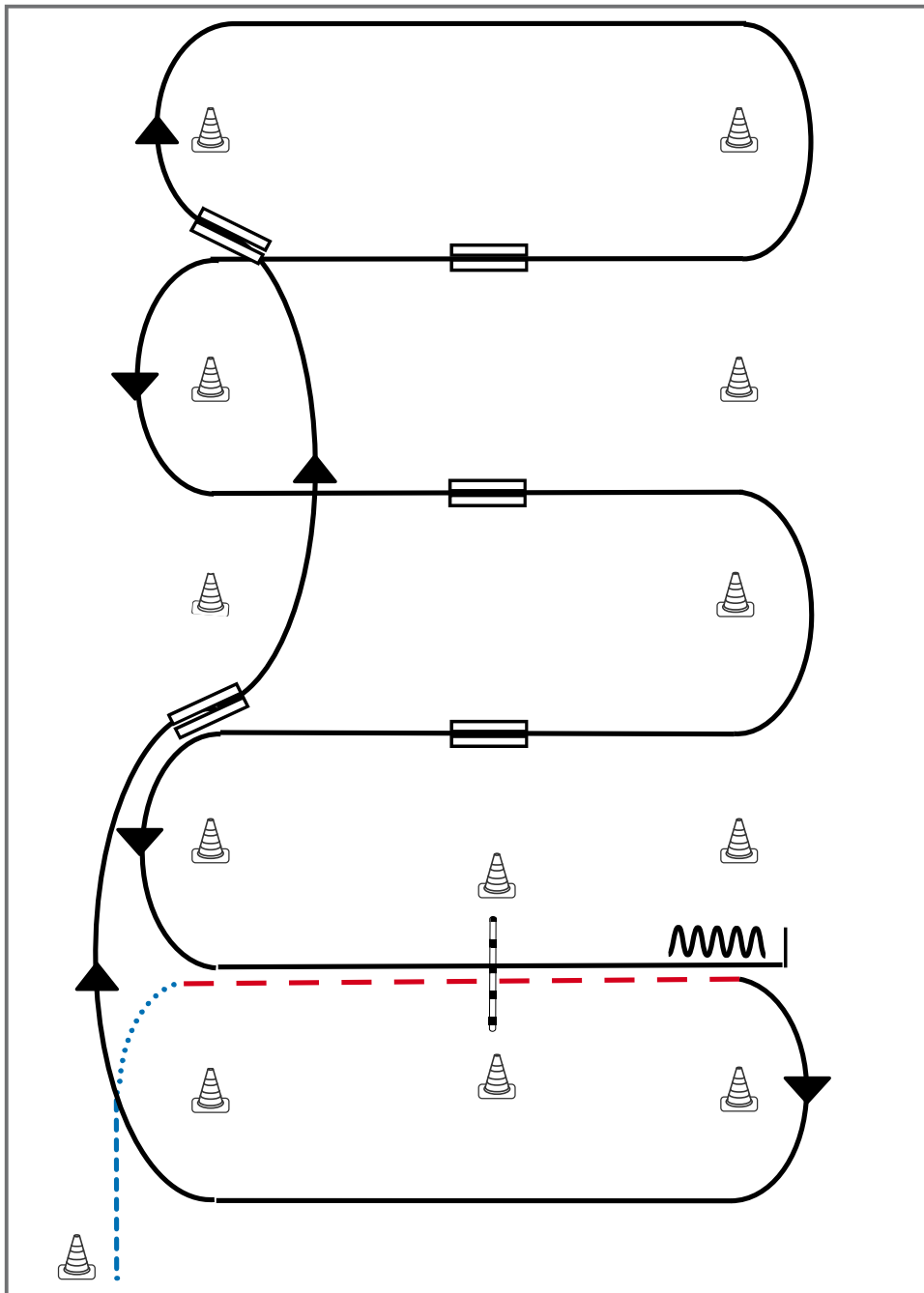

Western Riding

- 1) Schritt vom Start-Pylon, Übergang zum Trab zwischen den Markern, Trab über die Stange
- 2) Übergang zum Rechtsgalopp zwischen den Markern, Galopp an der kurzen Seite
- 3) 1. Galoppwechsel auf der Linie
- 4) 2. Galoppwechsel auf der Linie
- 5) 1. Galoppwechsel mit Seitenwechsel
- 6) 2. Galoppwechsel mit Seitenwechsel
- 7) 3. Galoppwechsel mit Seitenwechsel
- 8) Galopp über die Stange
- 9) Stop zwischen den Markern, Rückwärtsrichten

**Legende:**

Schritt	
Trab	
Galopp	
Wechselzone	
Rückwärts	



Western Riding Pattern 3

Western Riding

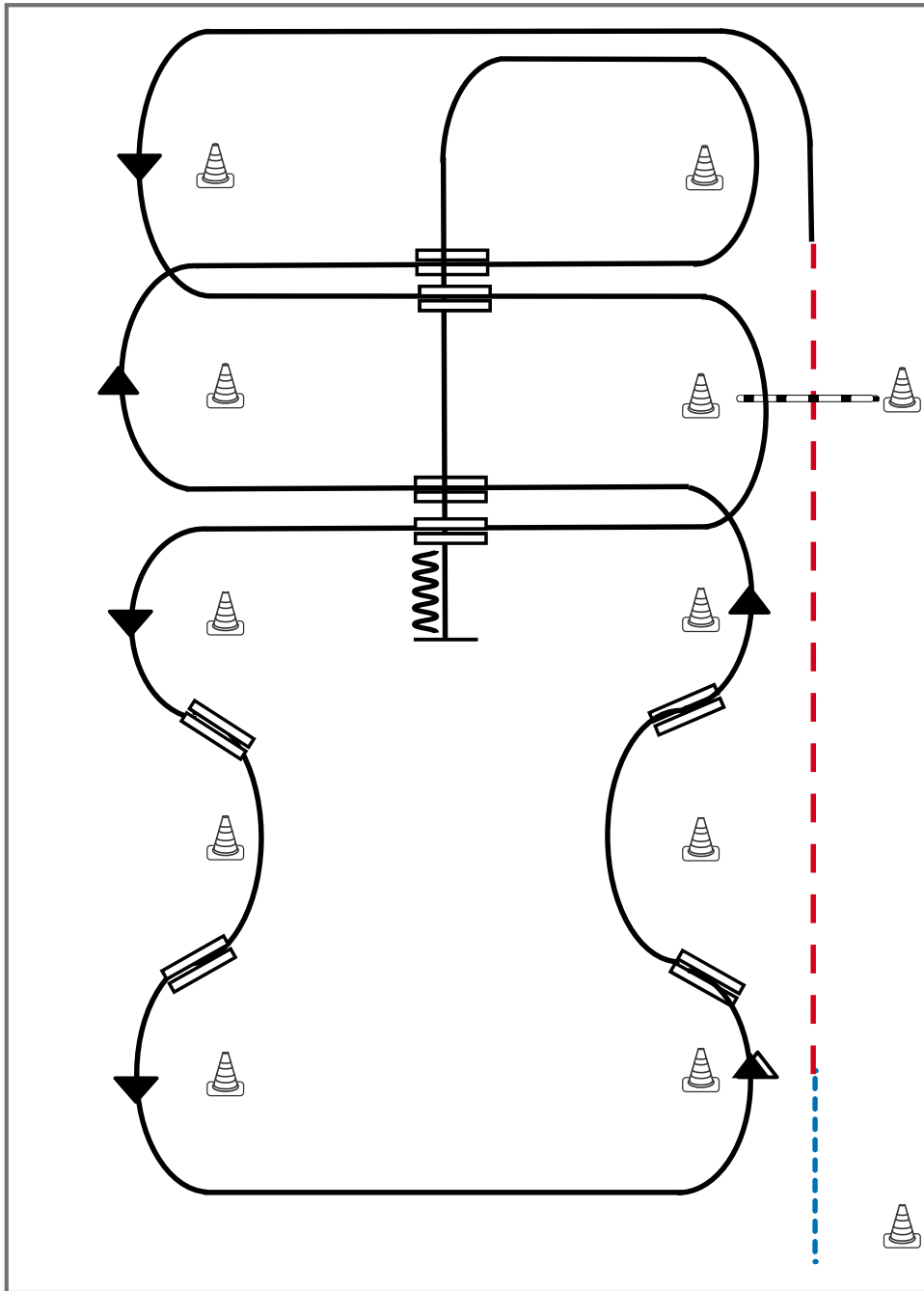

- 1) Schritt vom Start-Pylon zum ersten Marker, Übergang zum Trab, Trab über die Stange
- 2) Übergang zum Linksgalopp, Galopp an der kurzen Seite
- 3) 1. Galoppwechsel mit Seitenwechsel
- 4) Galopp über die Stange
- 5) 2. Galoppwechsel mit Seitenwechsel
- 6) 1. Galoppwechsel auf der Linie
- 7) 2. Galoppwechsel auf der Linie
- 8) 3. Galoppwechsel auf der Linie
- 9) 4. Galoppwechsel auf der Linie
- 10) 3. Galoppwechsel mit Seitenwechsel.
- 11) 4. Galoppwechsel mit Seitenwechsel
- 12) Mitte der kurzen Seite abwenden, Stop auf Höhe des Mittelmarkers, Rückwärtsrichten

**Legende:**

Schritt	
Trab	
Galopp	
Wechselzone	
Rückwärts	

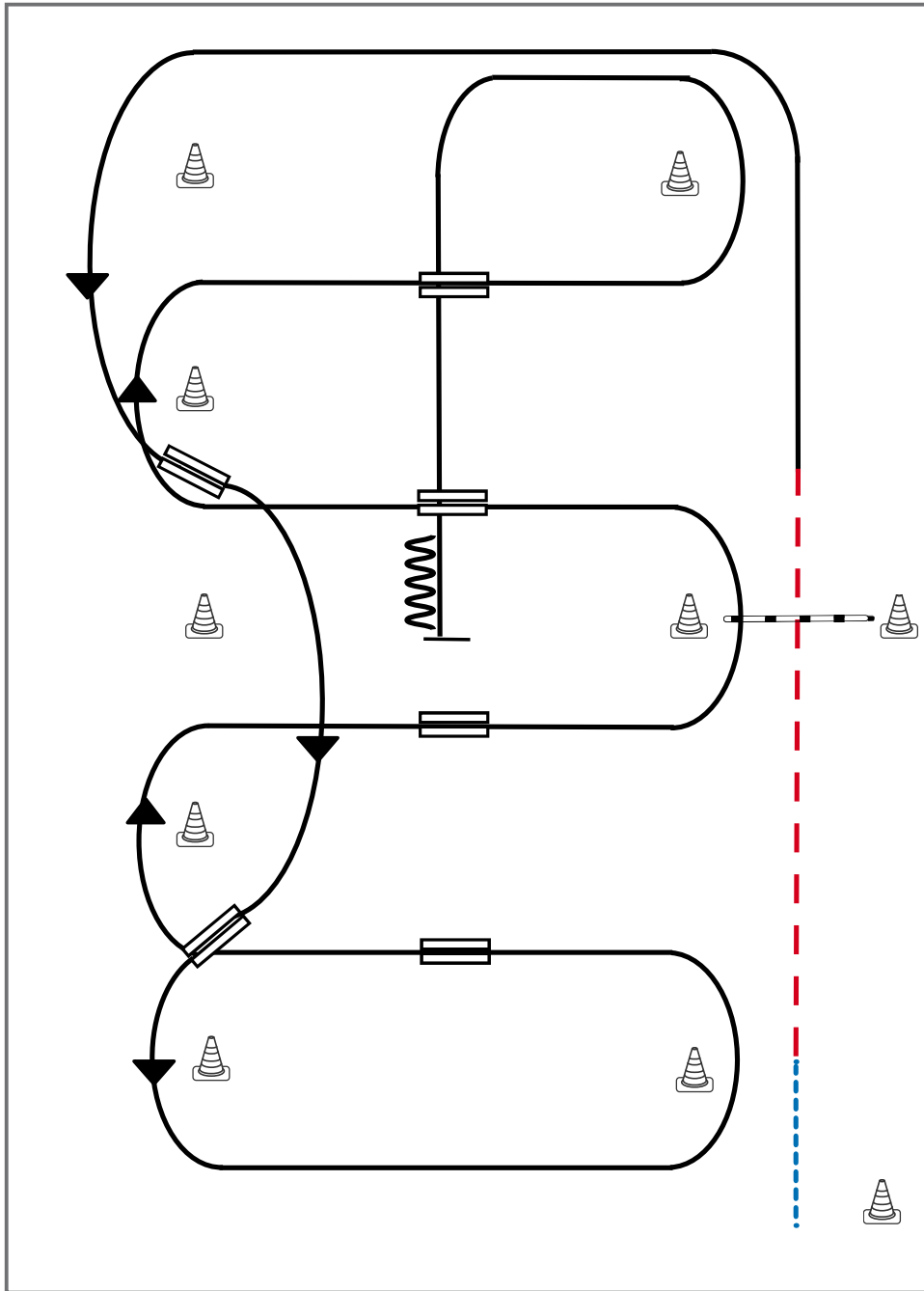

- 1) Schritt vom Start-Pylon zum ersten Marker, Übergang zum Trab, Trab über die Stange
- 2) Übergang zum Linksgalopp, Galopp an der kurzen Seite
- 3) 1. Galoppwechsel auf der Linie
- 4) 2. Galoppwechsel auf der Linie
- 5) 1. Galoppwechsel mit Seitenwechsel
- 6) 2. Galoppwechsel mit Seitenwechsel
- 7) Galopp über die Stange
- 8) 3. Galoppwechsel mit Seitenwechsel
- 9) 4. Galoppwechsel mit Seitenwechsel
- 10) Mitte der kurzen Seite abwenden, Stop auf Höhe des Mittelmarkers, Rückwärtsrichten

**Legende:**

Schritt	
Trab	
Galopp	
Wechselzone	
Rückwärts	

M LK 1/2 Asen // M LK 1/2 B  
Western Riding Pattern 11

Western Riding

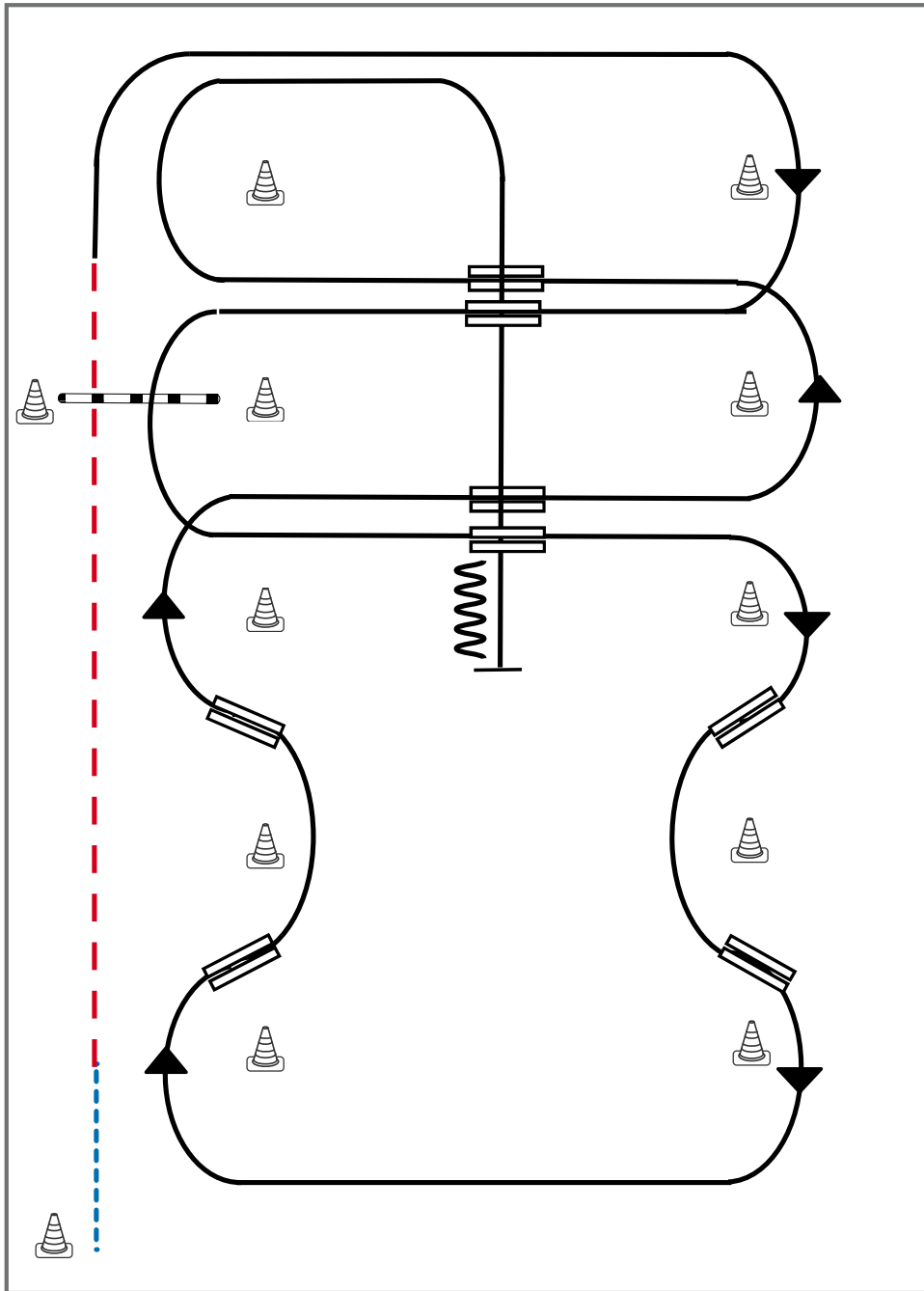

- 1) Schritt vom Start-Pylon zum ersten Marker, Übergang zum Trab, Trab über die Stange
- 2) Übergang zum Rechtsgalopp, Galopp an der kurzen Seite
- 3) 1. Galoppwechsel mit Seitenwechsel
- 4) Galopp über die Stange
- 5) 2. Galoppwechsel mit Seitenwechsel
- 6) 1. Galoppwechsel auf der Linie
- 7) 2. Galoppwechsel auf der Linie
- 8) 3. Galoppwechsel auf der Linie
- 9) 4. Galoppwechsel auf der Linie
- 10) 3. Galoppwechsel mit Seitenwechsel
- 11) 4. Galoppwechsel mit Seitenwechsel
- 12) Mitte der kurzen Seite abwenden, Stop auf Höhe des Mittelmarkers, Rückwärtsrichten

**Legende:**

Schritt	.....
Trab	- - - - -
Galopp	—————
Wechselzone	▬▬▬▬
Rückwärts	~~~~~

M LK 1/2 jun  
Western Riding Pattern 13 (für Junior-Pferde)

Western Riding

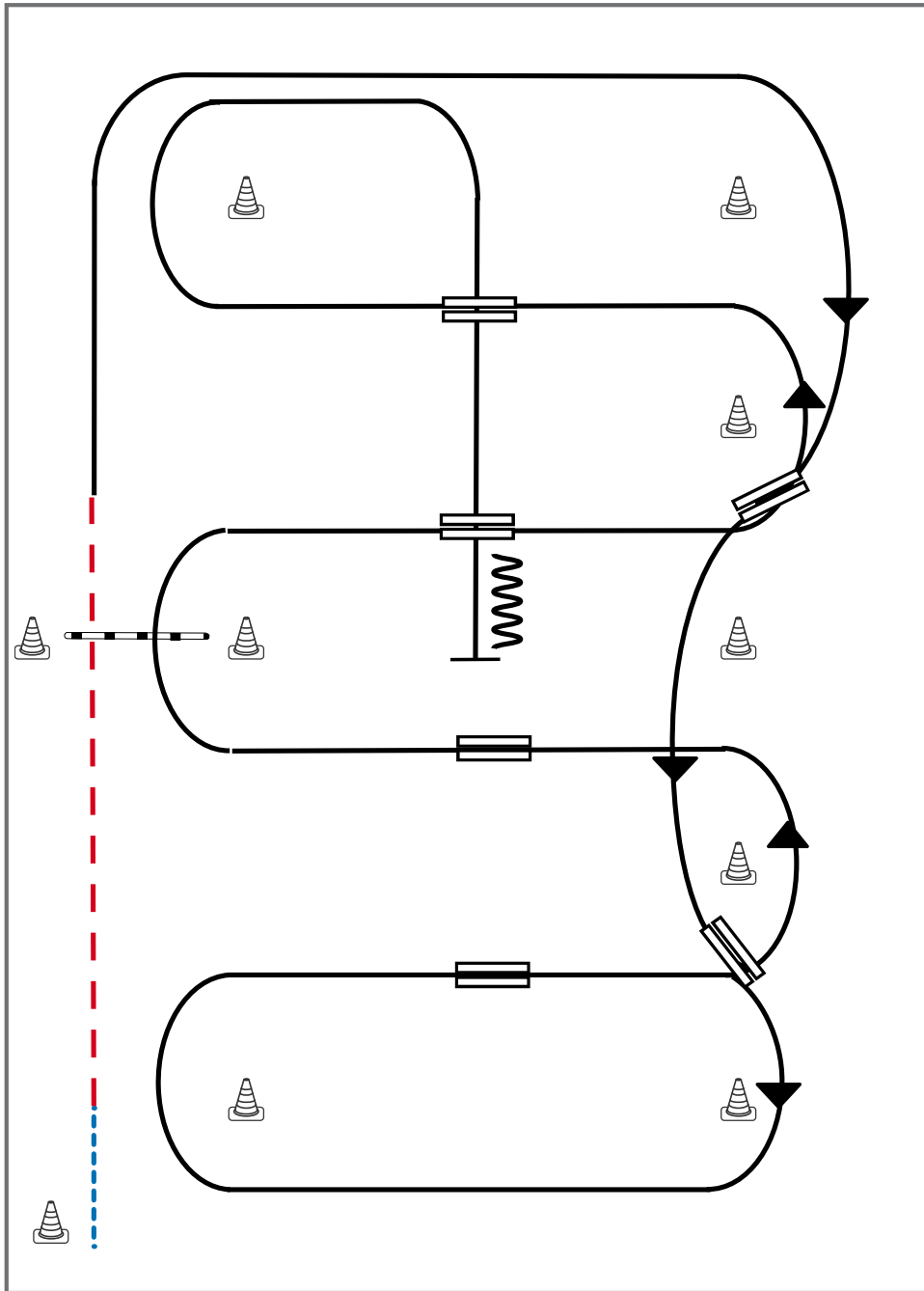

- 1) Schritt vom Start-Pylon zum ersten Marker, Übergang zum Trab, Trab über die Stange
- 2) Übergang zum Rechtsgalopp, Galopp an der kurzen Seite
- 3) 1. Galoppwechsel auf der Linie
- 4) 2. Galoppwechsel auf der Linie
- 5) 1. Galoppwechsel mit Seitenwechsel
- 6) 2. Galoppwechsel mit Seitenwechsel
- 7) Galopp über die Stange
- 8) 3. Galoppwechsel mit Seitenwechsel
- 9) 4. Galoppwechsel mit Seitenwechsel
- 10) Mitte der kurzen Seite abwenden, Stop auf Höhe des Mittelmarkers, Rückwärtsrichten

**Legende:**

Schritt	
Trab	
Galopp	
Wechselzone	
Rückwärts	

ERSTE WESTERNREITER UNION DEUTSCHLAND E.V.