

41. EWU-TURNIER AUF DER SHERWOODRANCH

09.-12.07.2026



Sherwood Summer
Special 2026

Programmheft



AQ-TURNIER
QUALI-TURNIER
GERMANOPEN 2026

EWU C-TURNIER
FÜR LK 4 UND 5



EWU – AQ-C-Turnier Niedertaufkirchen-Hinteralbing - Sherwoodranch

Turnierkategorie: EWU AQ-C-Turnier
Datum: 09. - 12.07.2026
Veranstaltungsort: Sherwoodranch, Hinteralbing 1, 84494 Niedertaufkirchen

Veranstalter: Josef Fuchs
Turnierorganisation/
Nennstelle: Volkhard Hummel - Tel.: 0170 380 25 52

Turnierleiter: Christine Hummel
Richter: Bettina Egenter
Ringsteward: Sabine Kotzschmar
EWU-Steward: Maria Holz

Meldestelle: Stefan Pietsch – Tel.: 0151 - 68585446

Turniersprecher: Janina Löschner
Doorman: Sigi Jahnel, Michi Stikar, Michi Haak,
Parcours- und Micha Hagendorn, Heike Kramer, Leni Demmelhuber, Luna
Schleifendienst: Schnitzler, Renate Lichtmannecker, Hanna Hobmeier

Turniertierarzt: Marcus Menzel - Tel.: 0171 699 00 11
Sanitätsdienst: Nina Knapp - 0151 445 15 979
Hufschmied: Franzi Lorbeer - 01515 079 26 86

Rettungsdienst: **112**

Turnierfotograf: Armin Pollak - www.arminpollak-fotografie.de



EWU - Steward: Maria Holz

0176 382 666 12

Unser Hauptsponsor

Dieses mal leider nicht vor Ort dabei



alex mundorff
western riding & country lifestyle



zum Onlineshop: www.alex-mundorff.de



EWU-Turnier: A+Q+C II/2026 Niedertaufkirchen
84494 Niedertaufkirchen, Hinteralbing 1 - Sherwoodranch

vorl. Zeitplan



Öffnungszeiten der Meldestelle

08.07.2026:	16:00 -	19:00
09.07.2026:	07:00 -	19:00
10.07.2026:	07:00 -	19:00
11.07.2026:	07:00 -	19:00
12.07.2026:	07:00 - Turnierende	

Abreitezeiten

08.07.2026:	16:30 - 19:30
09.07.2026:	07:00 - 19:00
10.07.2026:	07:00 - 19:00
11.07.2026:	07:00 - 19:00
12.07.2026:	07:00 - bis Turnierende

Donnerstag, 9. Juli 2026

08:00 - 08:15	LK 1/2 Showmanship at Halter	Nennungen: 5
08:15 - 08:30	Q LK 2/1 Showmanship at Halter	Nennungen: 6
08:30 - 09:00	LK 4/5 Showmanship at Halter	Nennungen: 12
09:00 - 09:15	LK 3 Showmanship at Halter	Nennungen: 5
09:15 - 09:30	Walk Trot Pleasure	Nennungen: 4
09:30 - 09:45	LK 1/2 jun. Western Pleasure	Nennungen: 6
09:45 - 10:00	LK 1-3B Western Pleasure	Nennungen: 7
10:00 - 10:25	LK 1/2A sen. Western Pleasure	Nennungen: 16
10:25 - 10:50	LK 3A Western Pleasure	Nennungen: 17
10:50 - 11:45	Jungpferde Basis 4jährig	Nennungen: 13
11:45 - 12:05	Jungpferde Basis 5jährig	Nennungen: 4
12:05 - 12:40	Youngstars Challenge 6jährig	Nennungen: 8
12:40 - 13:10	Pause	
13:10 - 13:45	LK 4/5A Western Horsemanship	Nennungen: 17
13:45 - 14:00	LK 4/5B Western Horsemanship	Nennungen: 6
14:00 - 14:10	Walk Trot Horsemanship	Nennungen: 5
14:10 - 14:55	LK 1/2 Western Horsemanship	Nennungen: 20
14:55 - 15:35	LK 4 Reining	Nennungen: 8
15:35 - 16:25	LK 1/2A sen Reining	Nennungen: 11
16:25 - 16:50	LK 1-3B Reining	Nennungen: 5
16:50 - 17:30	LK 1/2 jun Reining	Nennungen: 8
17:30 - 17:55	LK 3A Reining	Nennungen: 5
17:55 - 18:20	LK 1/2A sen Western Ranch Rail	Nennungen: 20
18:20 - 18:30	LK 1/2B Western Ranch Rail	Nennungen: 4
18:30 - 18:50	LK 1/2 jun Western Ranch Rail	Nennungen: 10

...

EWU-Turnier: A+Q+C II/2026 Niedertaufkirchen
84494 Niedertaufkirchen, Hinteralbing 1 - Sherwoodranch

vorl. Zeitplan



Freitag, 10. Juli 2026

08:00	-	08:40	LK 1/2 jun Ranch Riding	Nennungen: 16
08:40	-	08:55	LK 1/2B Ranch Riding	Nennungen: 4
08:55	-	10:10	LK 1/2A sen Ranch Riding	Nennungen: 32
10:10	-	10:25	LK 4/5B Ranch Riding	Nennungen: 5
10:25	-	11:15	LK 4/5A Ranch Riding	Nennungen: 22
11:15	-	11:40	Jungpferde Reining 4jährig	Nennungen: 6
11:40	-	12:00	Jungpferde Reining 5jährig	Nennungen: 4
12:00	-	12:15	Youngstars Reining 6jährig	Nennungen: 3
12:15	-	13:05	Q LK 2/1 A/B sen Reining	Nennungen: 11
13:05	-	13:35	Pause	
13:35	-	14:20	Q LK 2/1 jun Reining	Nennungen: 9
14:20	-	14:45	LK 4 Western Ranch Rail	Nennungen: 16
14:45	-	15:25	LK 3 Western Ranch Rail	Nennungen: 24
15:25	-	16:05	Q LK 2/1A sen Western Ranch Rail	Nennungen: 24
16:05	-	16:15	Q LK 2/1B Western Ranch Rail	Nennungen: 5
16:15	-	16:35	Q LK 2/1 jun Western Ranch Rail	Nennungen: 12
16:35	-	17:05	LK 1/2A sen Western Riding	Nennungen: 9
17:05	-	17:15	LK 1/2 jun Western Riding	Nennungen: 3
17:15	-	17:40	Q LK 2/1A sen Western Riding	Nennungen: 8
17:40	-	17:50	Q LK 2/1 jun Western Riding	Nennungen: 2
17:50	-	18:30	Jungpferde Trail 4jährig	Nennungen: 9
18:30	-	18:40	Jungpferde Trail 5jährig	Nennungen: 2

...

TIERARZTPRAXIS
THURMADING
www.tierarztpraxis-thurmading.de

☎ **08728-445 oder**
08728-911 90 80

24

Auch am Wochenende
und in der Nacht

EWU-Turnier: A+Q+C II/2026 Niedertaufkirchen
84494 Niedertaufkirchen, Hinteralbing 1 - Sherwoodranch

vorl. Zeitplan



Samstag, 11. Juli 2026

08:00	-	08:30	Walk Trot Trail	Nennungen: 8
08:30	-	09:40	LK 4/5A Trail	Nennungen: 20
09:40	-	10:05	LK 4/5B Trail	Nennungen: 7
10:05	-	11:30	LK 3 Trail	Nennungen: 23
11:30	-	11:55	LK 1/2 jun Trail	Nennungen: 6
11:55	-	12:20	LK 1/2B Trail	Nennungen: 6
12:20	-	12:50	Pause	
12:50	-	14:35	LK 1/2A sen Trail	Nennungen: 30
14:35	-	15:10	Q LK 2/1 jun Trail	Nennungen: 10
15:10	-	15:30	Q LK 2/1B Trail	Nennungen: 5
15:30	-	16:50	Q LK 2/1A sen. Trail	Nennungen: 23
16:50	-	17:55	LK 1/2 sen Superhorse	Nennungen: 18
17:55	-	19:05	Q LK 2/1 sen Superhorse	Nennungen: 19

...



www.frames-sportswear.de

EWU-Turnier: A+Q+C II/2026 Niedertaufkirchen
84494 Niedertaufkirchen, Hinteralbing 1 - Sherwoodranch

vorl. Zeitplan



Sonntag, 12. Juli 2026

08:00	-	08:40	Q LK 2/1 Western Horsemanship	Nennungen: 15
08:40	-	09:30	LK 3A Western Horsemanship	Nennungen: 20
09:30	-	09:45	LK 3B Western Horsemanship	Nennungen: 5
09:45	-	10:20	Q LK 2/1 A/B sen Western Pleasure	Nennungen: 13
10:20	-	10:40	Q LK 2/1 jun Western Pleasure	Nennungen: 7
10:40	-	11:00	LK 4/5B Western Pleasure	Nennungen: 7
11:00	-	11:30	LK 4/5A Western Pleasure	Nennungen: 18
11:30	-	11:45	Sonderprüfung Führzügelklasse	Nennungen: 4
11:45	-	12:15	Pause	
12:15	-	12:45	Jungpferde Ranch Riding 4jährig	Nennungen: 12
anschl.			Jungpferde Ranch Riding 5jährig	Nennungen: 6
anschl.			Walk Trot Ranch Riding Erwachsene	Nennungen: 4
anschl.			Walk Trot Ranch Riding Jugend	Nennungen: 5
anschl.			LK 3A Ranch Riding	Nennungen: 24
anschl.			LK 3B Ranch Riding	Nennungen: 6
anschl.			Q LK 2/1 jun Ranch Riding	Nennungen: 15
anschl.			Q LK 2/1B Ranch Riding	Nennungen: 4
anschl.			Q LK 2/1A sen Ranch Riding	Nennungen: 28

...



DIE STICKEREI FÜR FIRMEN UND VEREINE

Große Auswahl
an Textilien
und Farben!

Wir arbeiten mit hochmodernen und aktuellen Maschinen, um Ihnen schnell und hochwertig produzierte Produkte garantieren zu können!

- günstig nachbestellen
- schon ab kleinen Stückzahlen
- passende Arbeitskleidung für jede Branche



Wir sind ein Familienunternehmen in 3. Generation und feiern dieses Jahr unser

60 JÄHRIGES JUBILÄUM

seit 1964



STICKEREI
MADE IN
GERMANY

WIR BERATEN SIE GERNE PERSÖNLICH!

08724/1750 ☎

www.ausweger.de 🌐

info@ausweger.de ✉

[stickerei_ausweger](https://www.instagram.com/stickerei_ausweger) 📷

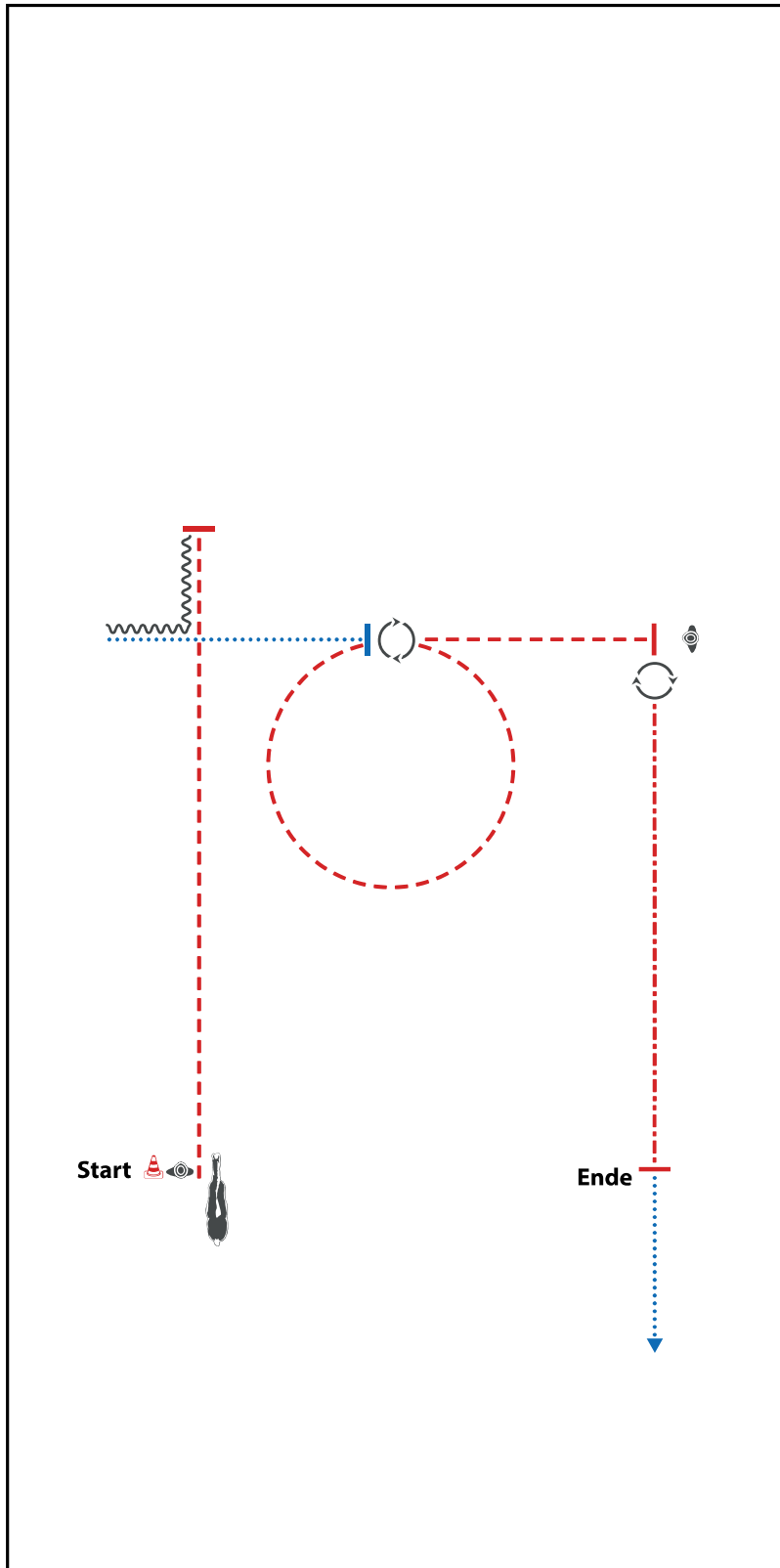

BE READY AT MARKER

- 1) TROT
- 2) STOP, BACK UP
- 3) WALK
- 4) STOP, TURN 360°
- 5) TROT, SMALL CIRCLE
- 6) TROT STRAIGHT TO JUDGE, STOP
- 7) SET UP
- 8) INSPECTION
- 9) TURN 450°
- 10) EXTENDED TROT, STOP, WALK OUT

WALK (SCHRITT)
EXTENDED WALK	— — — — —
JOG/TROT (TRAB)	- - - - -
EXTENDED TROT	- - - - -
LOPE (GALOPP)	—————
EXTENDED LOPE	—————
BACK UP (RÜCKWÄRTS)	~~~~~
LEAD CHANGE (GALOPPWECHSEL)	=====
TURN (DREHUNG)	⦿

ERSTE WESTERNREITER UNION
 WESTERNSPORTVERBAND WESTERRITZEN

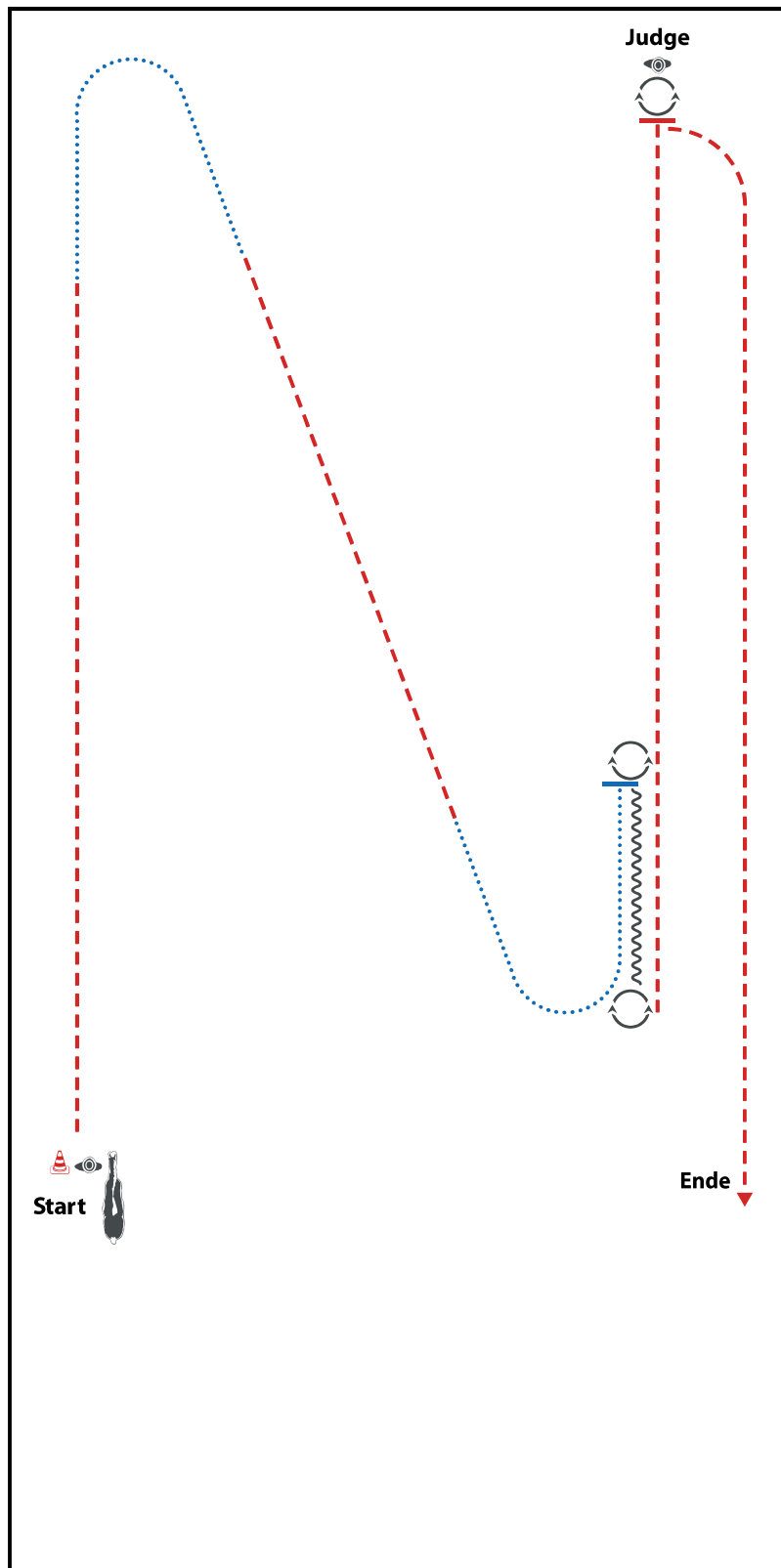

BE READY AT MARKER

- 1) TROT, WALK
- 2) TROT, WALK, STOP
- 3) TURN 360°
- 4) BACK UP
- 5) TURN 360°
- 6) TROT, STOP
- 7) SET UP
- 8) INSPECTION
- 9) TURN 90°, TROT TROT OUT

WALK (SCHRITT)	
EXTENDED WALK	
JOG/TROT (TRAB)	
EXTENDED TROT	
LOPE (GALOPP)	
EXTENDED LOPE	
BACK UP (RÜCKWÄRTS)	
LEAD CHANGE (GALOPPWECHSEL)	
TURN (DREHUNG)	

ERSTE WESTERNREITER UNION FÖRDERBUND WESTERNREITEN

Pattern Showmanship at Halter #1 - LK 4-5

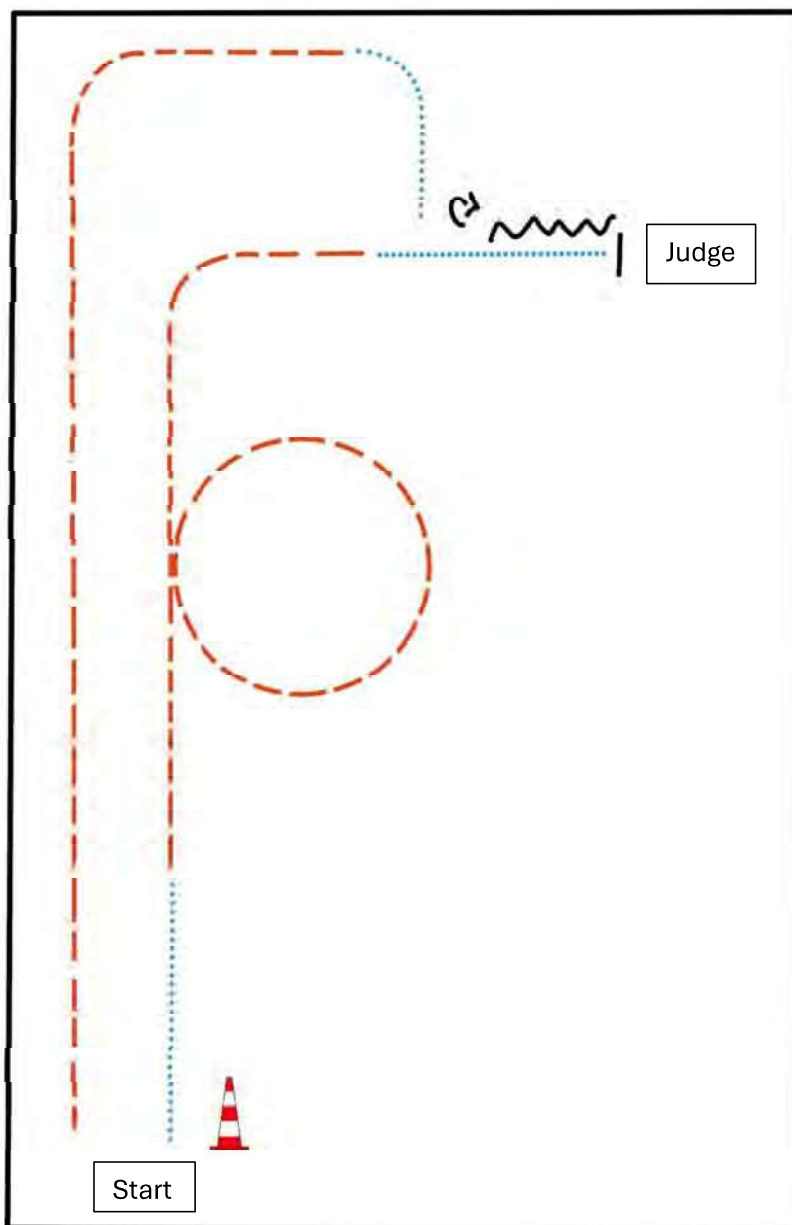

- BE READY AT MARKER
- 1) WALK
 - 2) TROT
 - 3) WALK, STOP
 - 4) SET UP
 - 5) INSPECTION
 - 6) BACK UP
 - 7) TURN 270°
 - 8) WALK, TROT
 - 9)

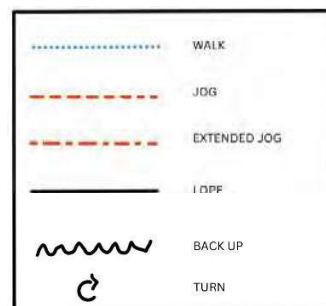

Pattern Showmanship at Halter #1 - LK 3

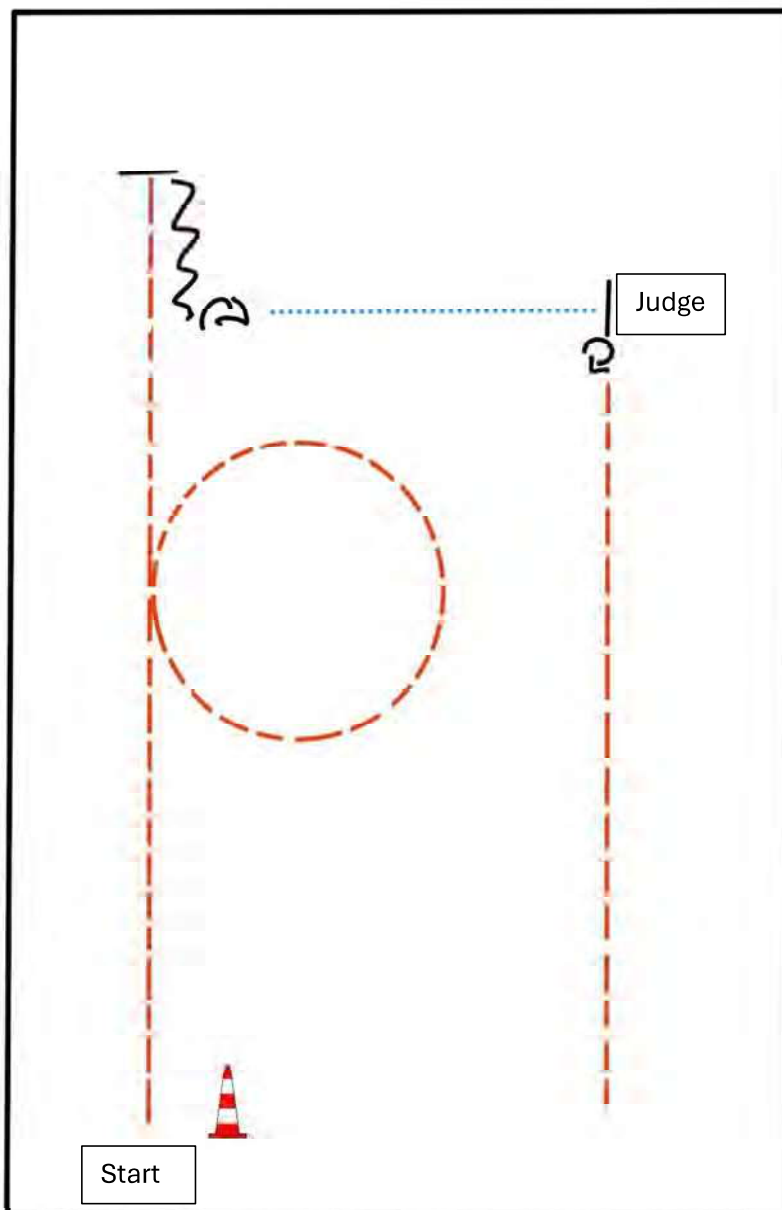

BE READY AT MARKER

- 1) TROT
- 2) TROT SMALL CIRCLE
- 3) STOP, BACK UP
- 4) TURN 45°
- 5) WALK, STOP
- 6) SET UP
- 7) INSPECTION
- 8) TURN 90°
- 9) TROT

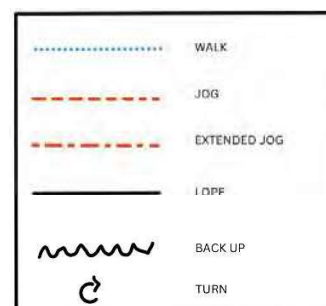



❧ Pferdepension ❧

Alle Haltungsformen - Westernreitunterricht - Beritt
Wanderreitstation - Urlaubsranch mit und ohne Pferd



Hinteralbing 1

84494 Niedertaufkirchen

Mobil: +49.(0)172.8139739

Tel.: +49.(0)8635.693860

Fax: +49.(0)8635.693859

eMail: info@sherwoodranch.de

www.sherwoodranch.de



Jungpferde Basis Pattern 5 (4jährig)

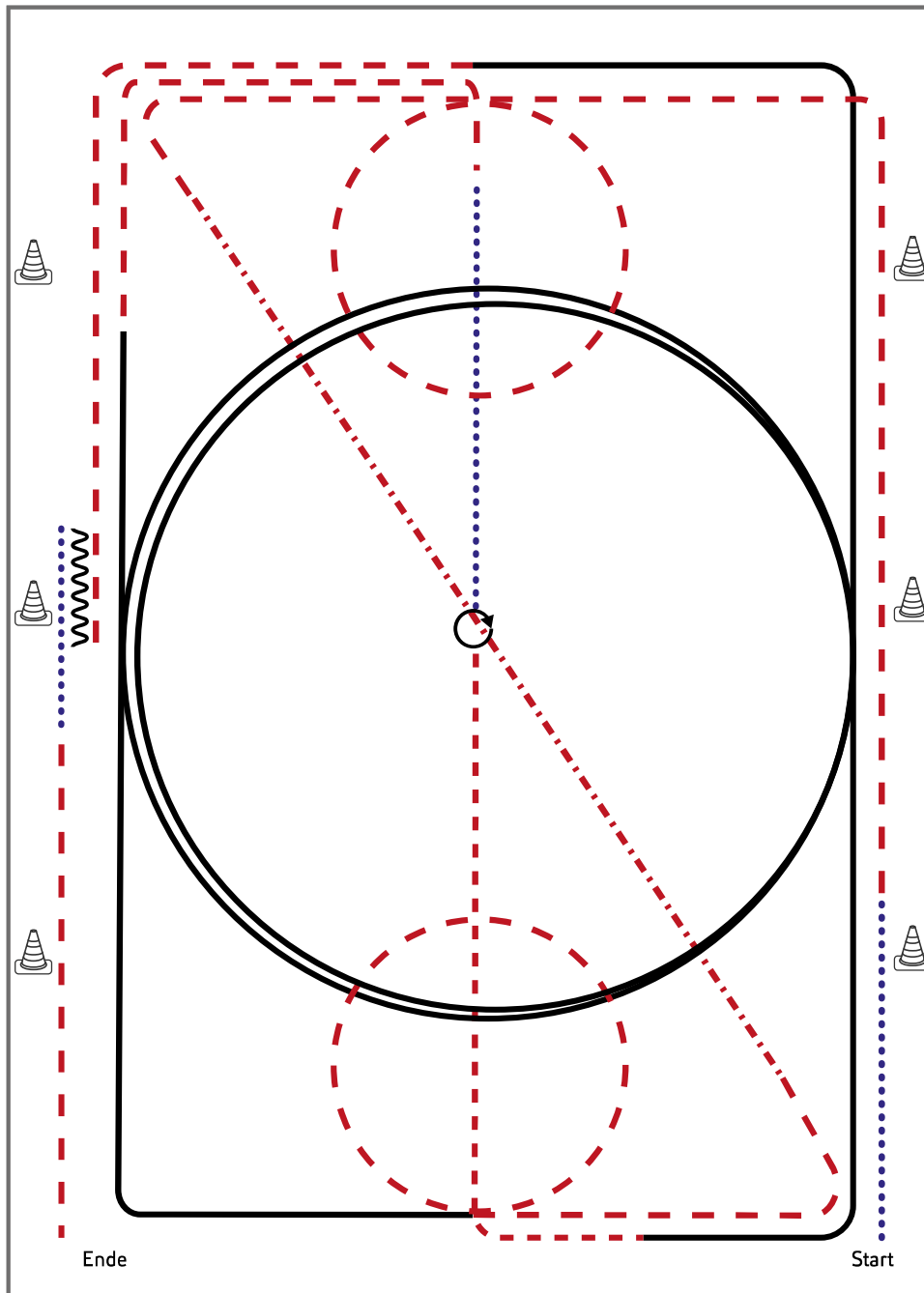

Jungpferde

- 1) Schritt, Trab, Volte (links), ganze Bahn
- 2) Tritte verlängern auf der Diagonalen
- 3) Trab, Volte (rechts)
- 4) Rechtsgalopp ganze Bahn, Mittelzirkel, ganze Bahn
- 5) Trab, Schritt bis X, bei X Stopp
- 6) HHW 360° (rechts oder links)
- 7) Trab, Linksgalopp ganze Bahn, Mittelzirkel, ganze Bahn
- 8) Trab, Stopp
- 9) Rückwärtsrichten (mind. 2 Pferdelängen), Schritt, im Trab die Arena verlassen

Legende:	
Schritt	
Trab	
Galopp	
Wechselzone	
Rückwärts	



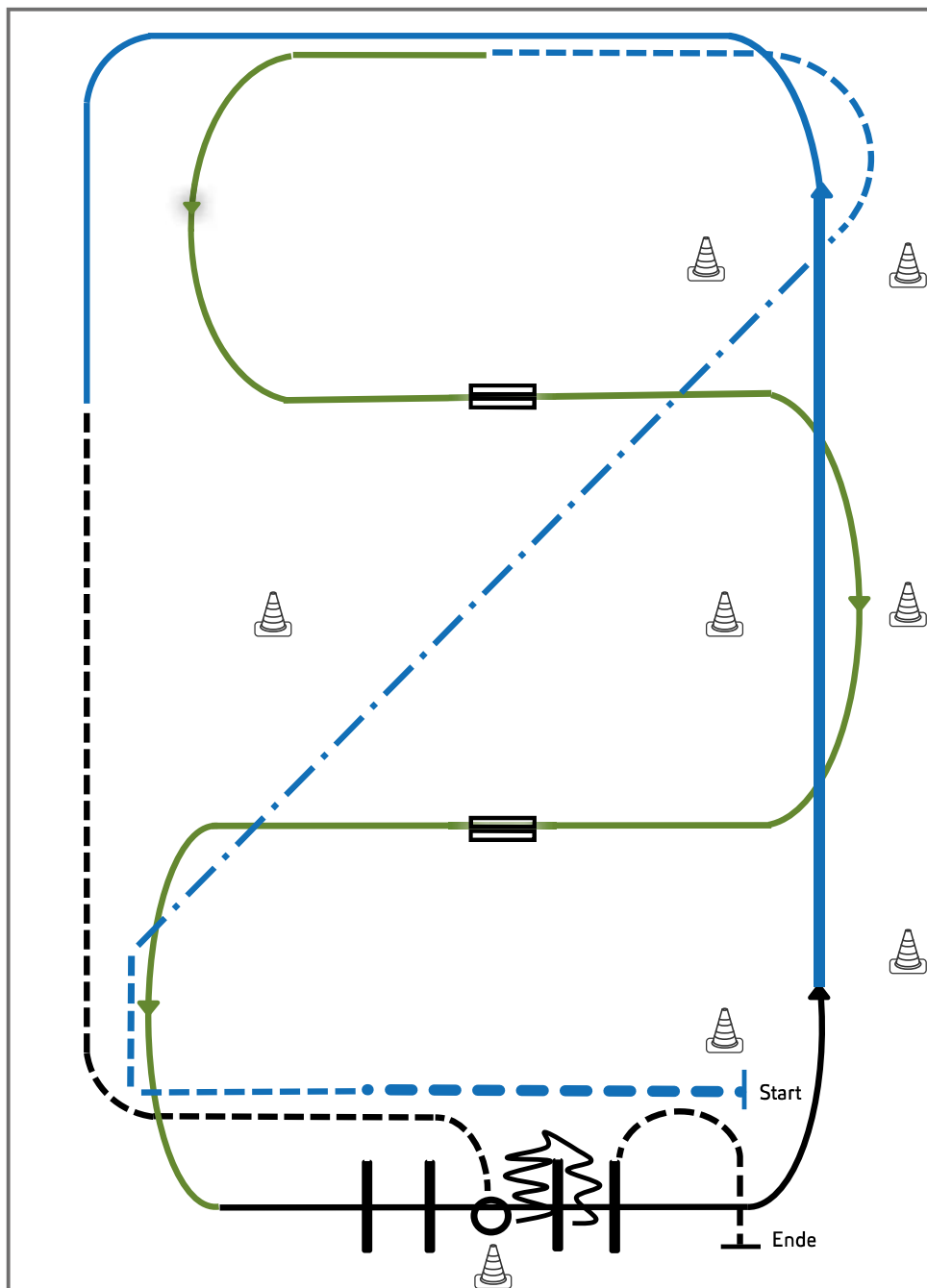

Youngstars Challenge Pattern 3 (6j.) (Empfohlen für Hallen oder Plätze ab 20x40m)



- 1) Extended Walk (RR)
- 2) Trot, Extended Trot, Trot (RR)
- 3) Galoppwechsel mit Seitenwechsel (WR)
- 4) Galoppwechsel mit Seitenwechsel (WR)
- 5) Lope over Linksgalopp (TH)
- 6) Extended Lope, Lope (RR)
- 7) Jog, Jog in, 360° Turn either way (TH)
- 8) Back up, Jog out (TH)

Legende:	
Schritt
Trab
Galopp
Wechselzone	=====
Rückwärts	~~~~~

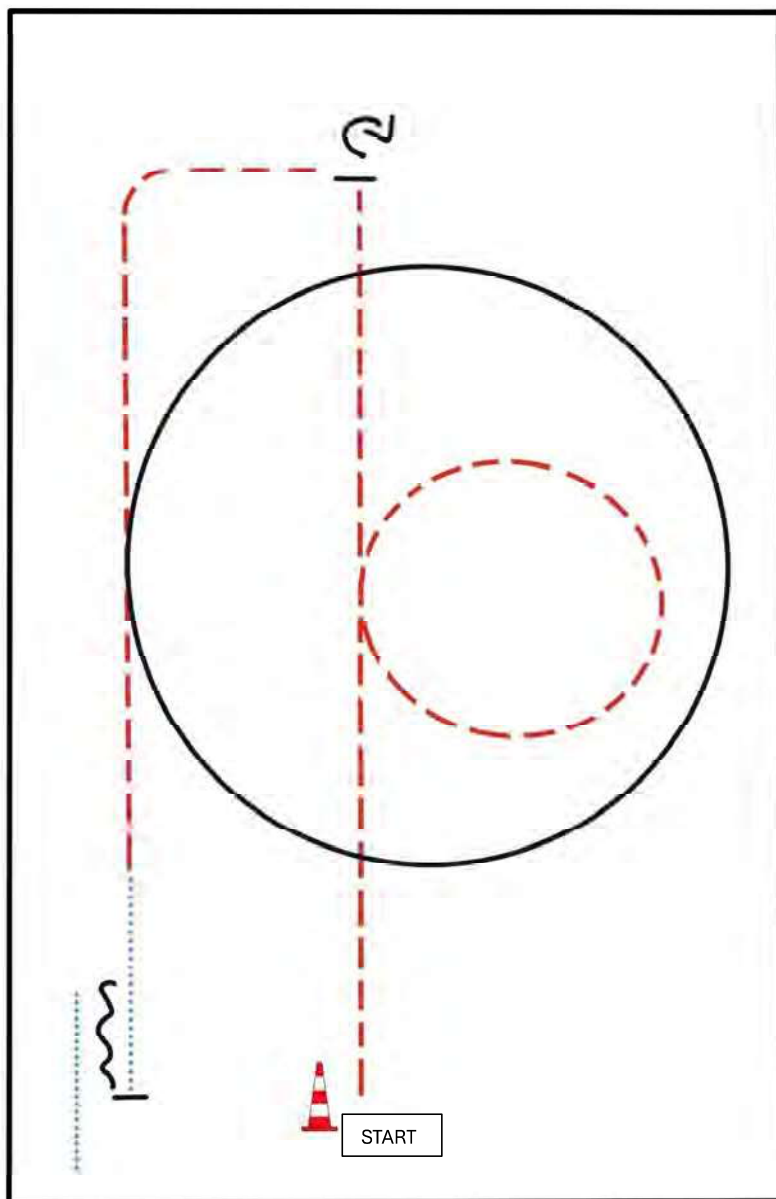
EWU
Erste Westernreiter Union
Deutschland e.V.



BE READY AT MARKER

1. JOG
2. STOP, TURN 270° Right
3. JOG
4. LOPE (LL)
5. JOG
6. WALK
7. STOP, BACK UP

WALK OUT

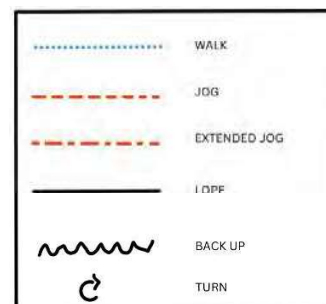

Pattern Western Horsemanship #2 - WT

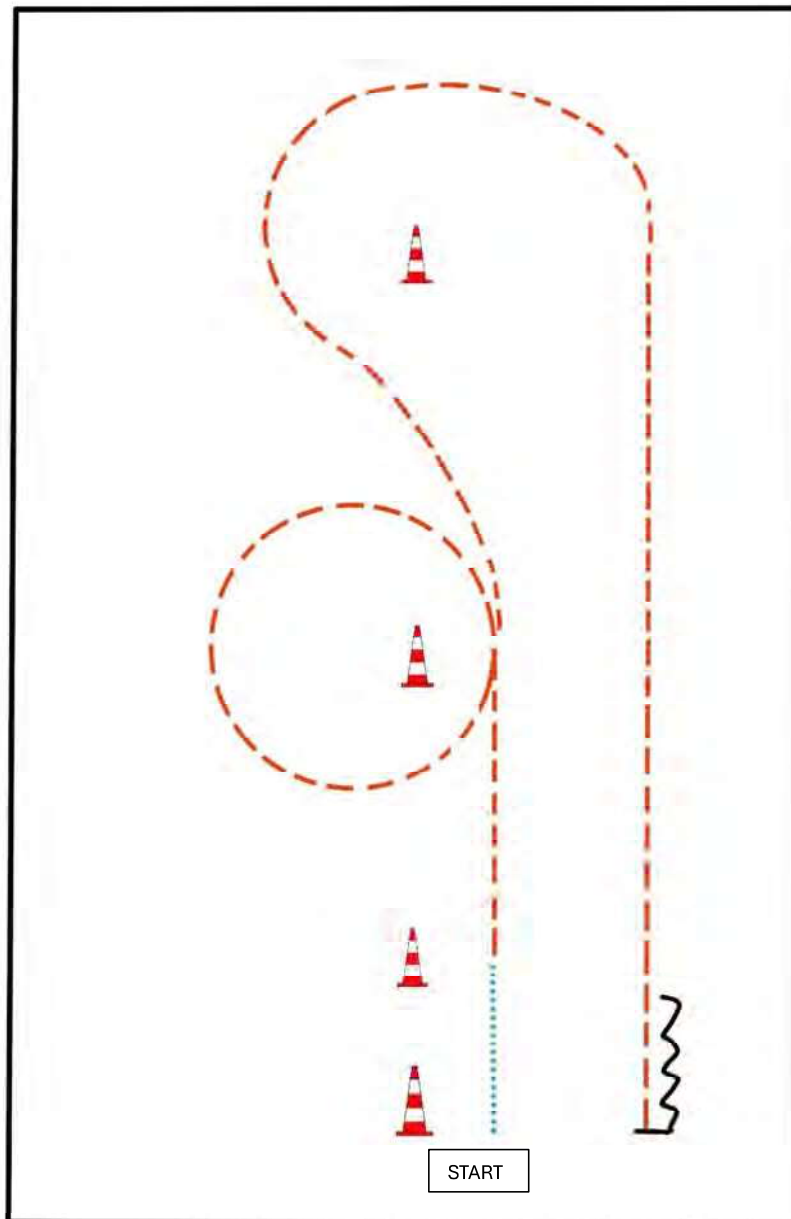

BE READY AT MARKER

- 1) WALK
- 2) JOG CIRCLE LEFT
- 3) JOG
- 4) STOP
- 5) BACK UP

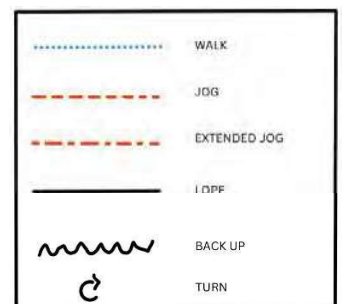

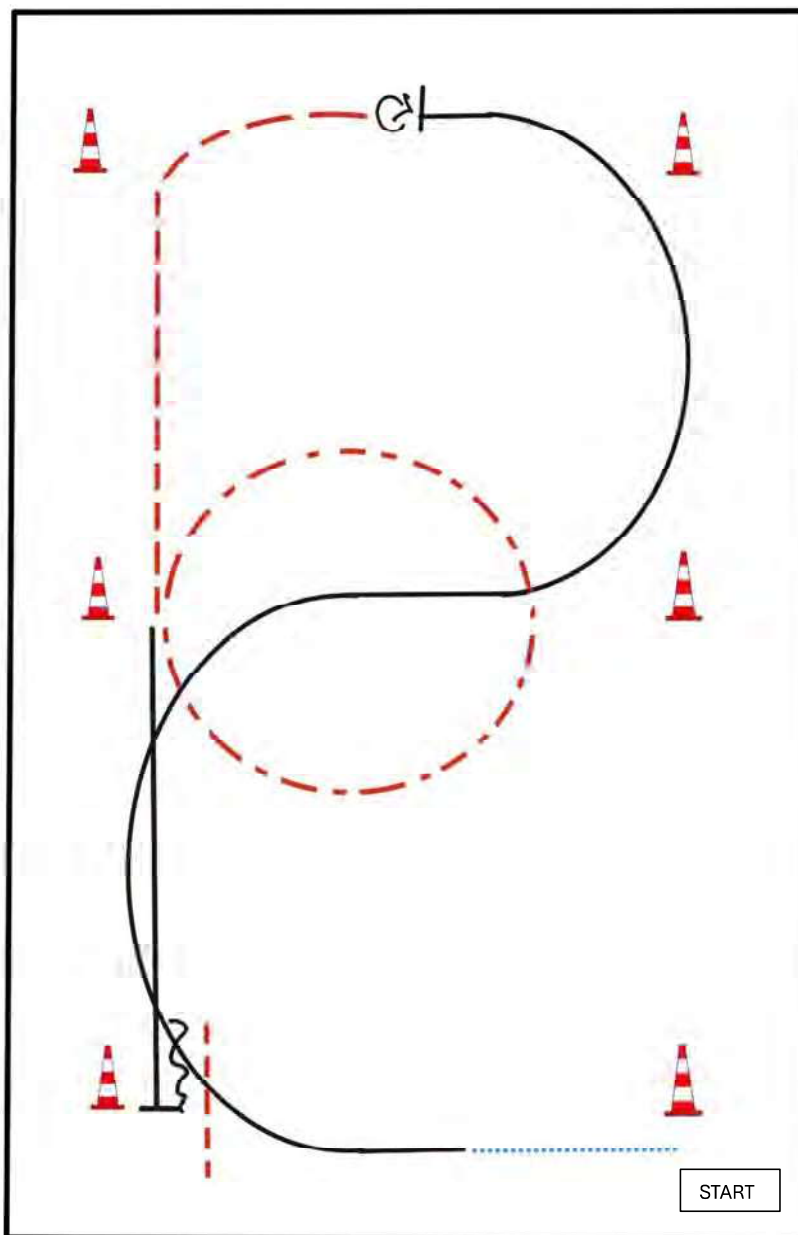

BE READY AT MARKER

- 1) WALK
 - 2) LOPE (RL)
 - 3) STOP, TURN 360° LEFT OR RIGHT
 - 4) JOG
 - 5) EXTENDED JOG CIRCLE
 - 6) LOPE (LL)
 - 7) STOP, BACK UP
- JOG OUT

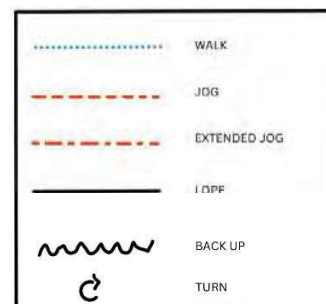

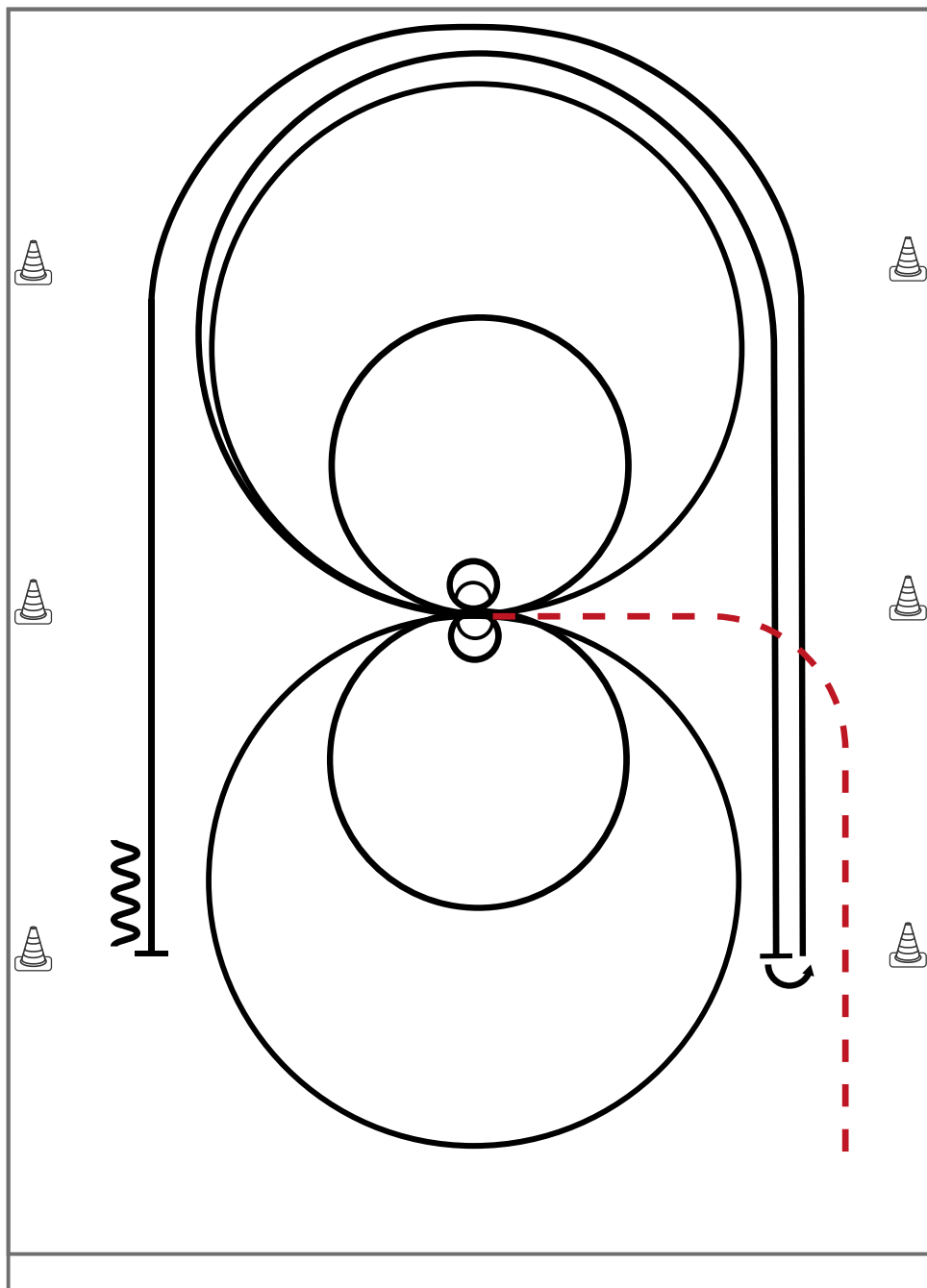

Im Trab zur Mitte der Bahn. Beginn der Aufgabe aus dem Schritt oder Stand.

Trab	---
Galopp	—
Rückwärts	~~~~~

- 1) 2 Zirkel rechts, 1. groß und schnell, **2. klein** und langsam, Stop bei X, verharren
- 2) 2 Spins rechts, verharren
- 3) 2 Zirkel links, 1. groß und schnell, **2. klein** und langsam, Stop bei X, verharren
- 4) 2 Spins **links**, verharren
- 5) Galopp (**rechts**) auf dem Zirkel, der nicht geschlossen wird, Run Down entlang der langen Seite, Stop mind. 6,00m von der Bande entfernt hinter dem **Mittelmarker**, Rollback **links**, kein Verharren
- 6) Galopp (**links**) auf dem Zirkel, der nicht geschlossen wird, Run Down entlang der langen Seite, Stop mind. 6,00m von der Bande entfernt hinter dem **Mittelmarker**, Rückwärtsrichten mind. 3,00m, Verharren

Der Reiter muss das Kopfstück zur Gebisskontrolle vor dem Richter abnehmen.

Reining Pattern 11

LK 1/2 A sen.

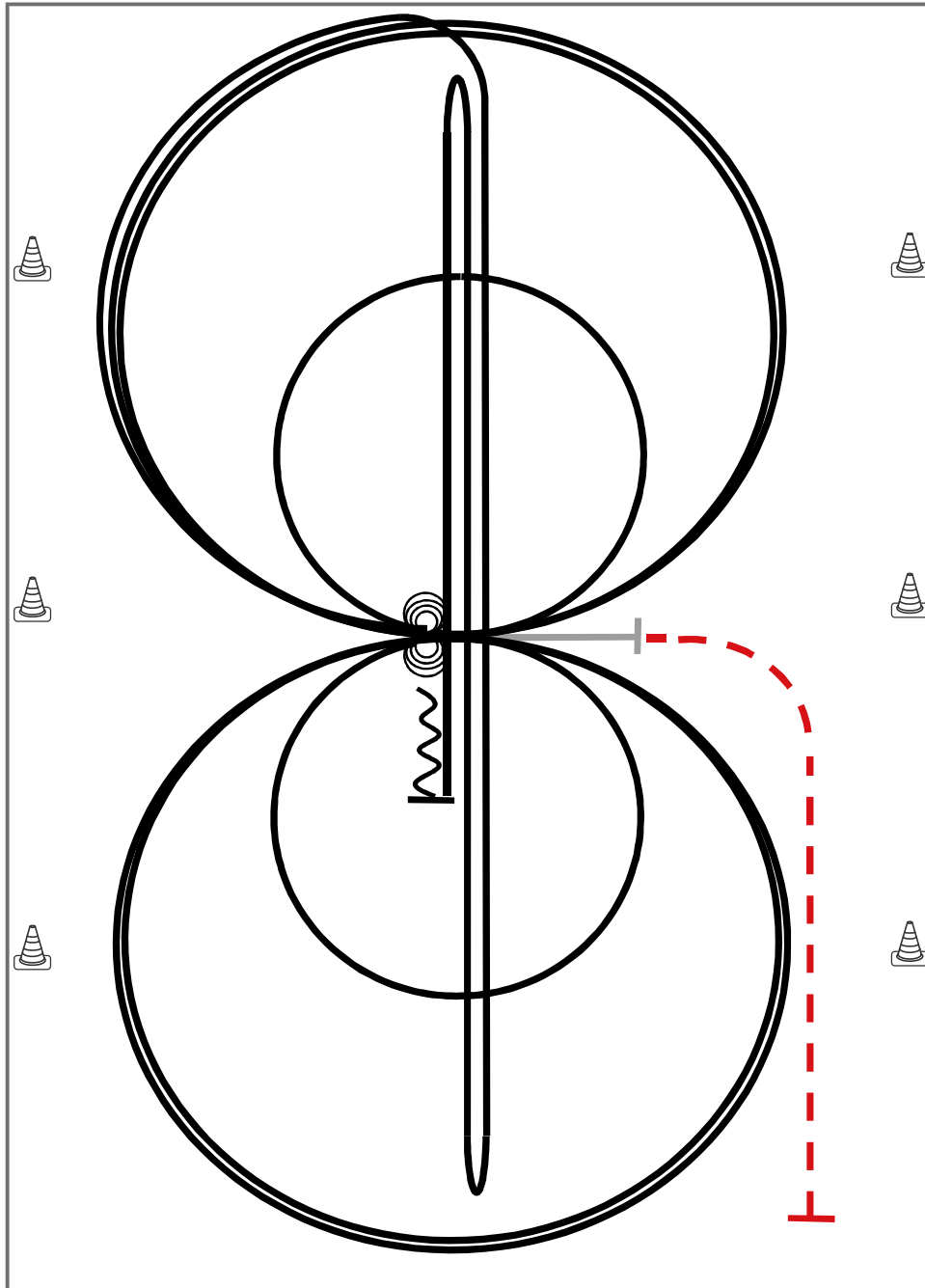

Reining

Im Trab zur Mitte der Bahn.

Beginn der Aufgabe aus dem Schritt oder aus dem Stand.

Trab	---
Galopp	—
Rückwärts	⋈⋈⋈

- 1) 4 Spins **links**, Verharren
- 2) 4 Spins **rechts**, Verharren
- 3) 3 Zirkel Galopp (**rechts**), **1. klein** und langsam, 2. + 3. groß und schnell, Galoppwechsel bei X
- 4) 3 Zirkel Galopp (**links**), **1. klein** und langsam, 2. + 3. groß und schnell, Galoppwechsel bei X
- 5) Galopp (**rechts**) auf dem Zirkel, der nicht geschlossen wird, Run Down auf der Mittellinie, Sliding Stop hinter dem **Endmarker**, Rollback **rechts**, kein Verharren
- 6) Run Down auf der Mittellinie, Sliding Stop hinter dem **Endmarker**, Rollback **links**, kein Verharren
- 7) Run Down auf der Mittellinie, Sliding Stop hinter dem **Mittelmarker**, Rückwärtsrichten bis zur Mitte der Bahn oder mind. 3,00 m, Verharren

Der Reiter muss das Kopfstück zur Gebisskontrolle vor dem Richter abnehmen.

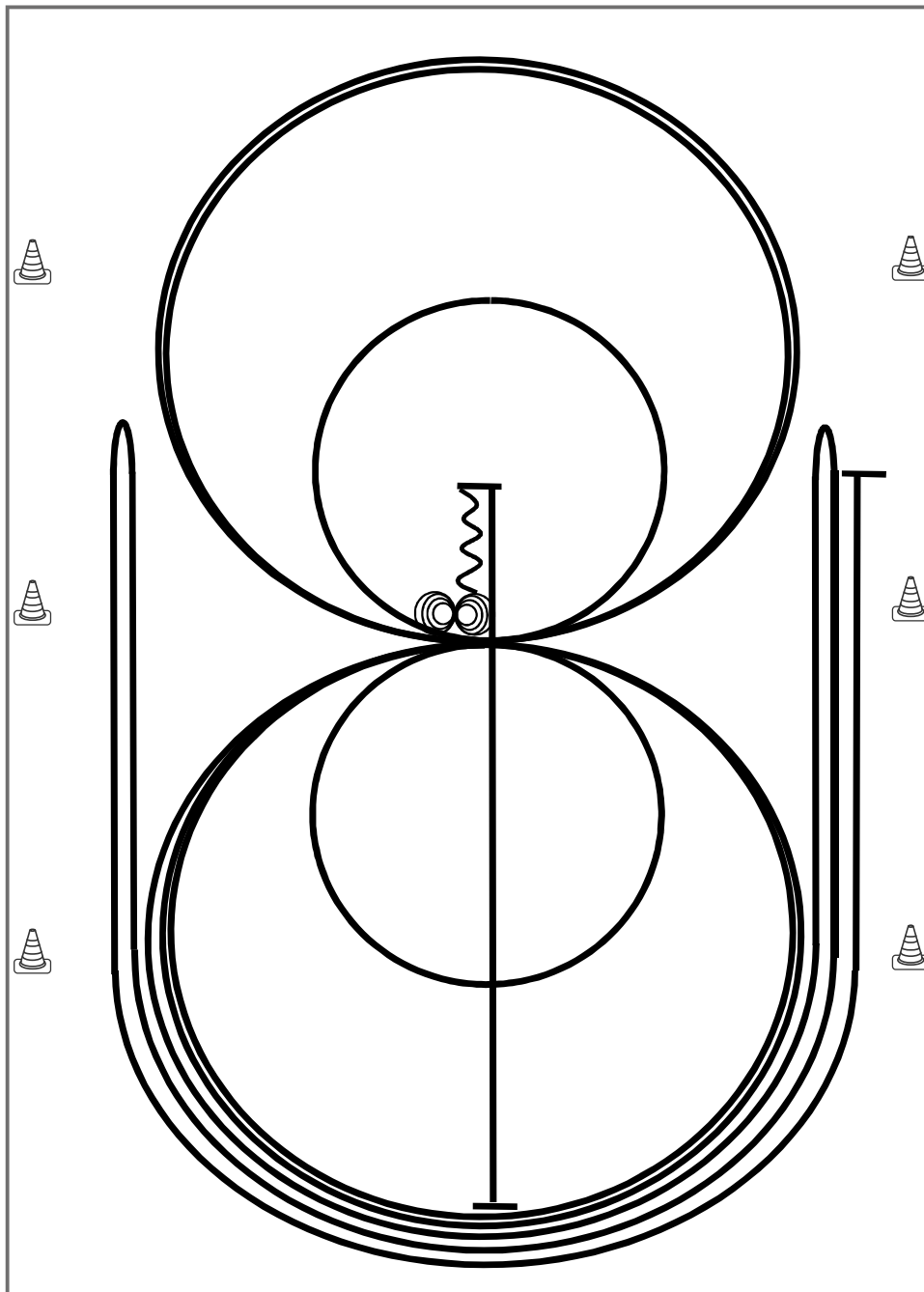

- 1) Run Down auf der Mittellinie, Sliding Stop hinter dem **Mittelmarker**, Rückwärtsrichten bis zur Mitte der Bahn oder mind. 3,00 m, Verharren
- 2) 4 Spins **rechts**, Verharren
- 3) 4¼ Spins **links**, Verharren
- 4) 3 Zirkel Galopp (links), **1. klein** und langsam, 2. + 3. groß und schnell, Galoppwechsel bei X
- 5) 3 Zirkel Galopp (**rechts**), **1. klein** und langsam, 2. + 3. groß und schnell, Galoppwechsel bei X
- 6) Galopp (**links**) auf dem Zirkel, der nicht geschlossen wird, Run Down entlang der langen Seite, Sliding Stop mind. 6,00 m von der Bande entfernt hinter dem **Mittelmarker**, Rollback rechts, kein Verharren
- 7) Galopp (**rechts**) auf dem Zirkel, der nicht geschlossen wird, Run Down entlang der langen Seite, Sliding Stop mind. 6,00 m von der Bande entfernt hinter dem **Mittelmarker**, Rollback links, kein Verharren
- 8) Galopp (**links**) auf dem Zirkel, der nicht geschlossen wird, Run Down entlang der langen Seite, Sliding Stop mind. 6,00 m von der Bande entfernt hinter dem **Mittelmarker**, Verharren

Trab	----
Galopp	————
Rückwärts	~~~~~

Der Reiter muss das Kopfstück zur Gebisskontrolle vor dem Richter abnehmen.

Reining

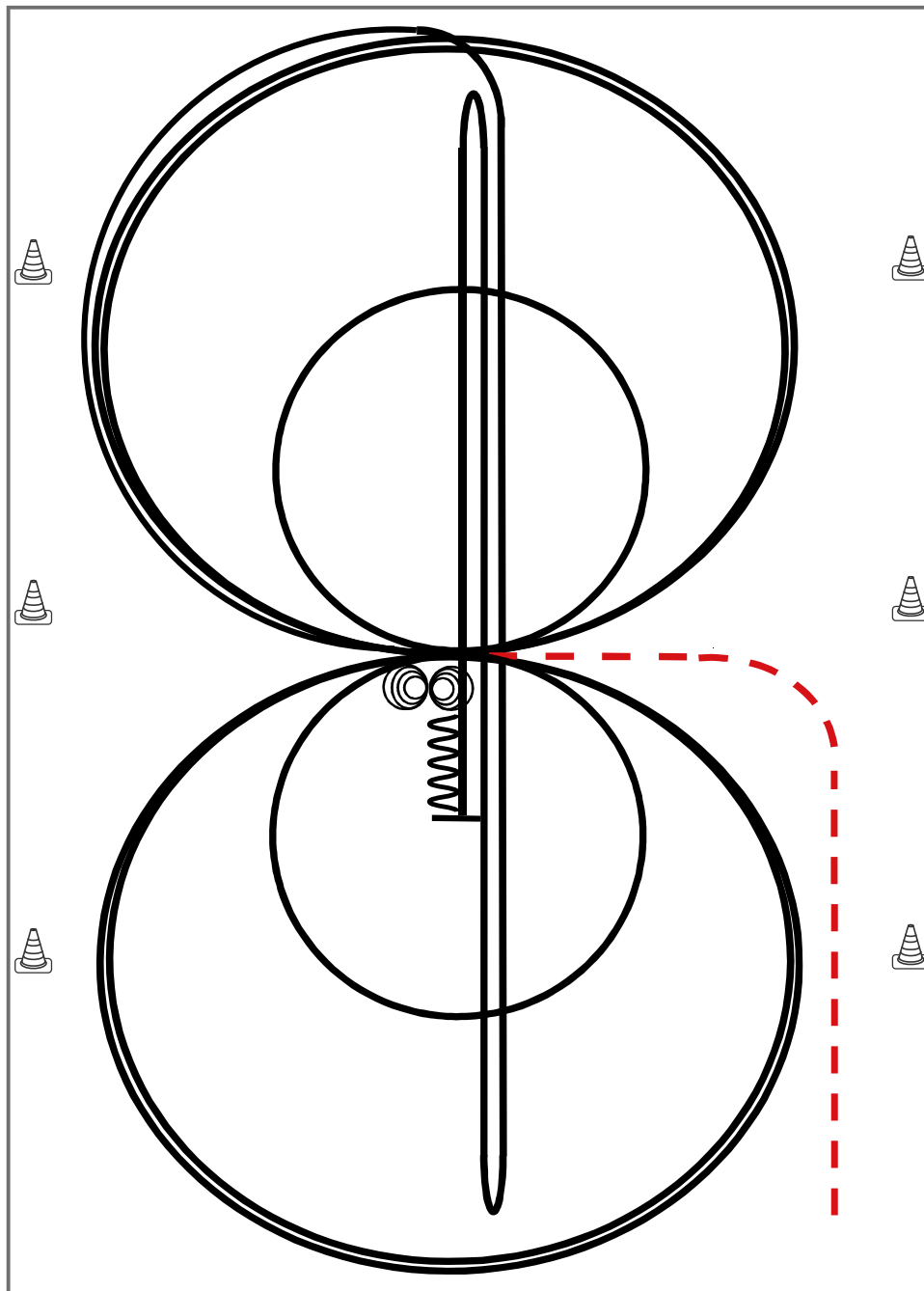

Im Trab zur Mitte der Bahn. Beginn der Aufgabe aus dem Schritt oder Stand.

- 1) 3 Zirkel Galopp (**rechts**), **1. klein** und langsam, 2. + 3. groß und schnell, Galoppwechsel bei X
- 2) 3 Zirkel Galopp (**links**), **1. klein** und langsam, 2. + 3. groß und schnell, Galoppwechsel bei X
- 3) Galopp (**rechts**) auf dem Zirkel, der nicht geschlossen wird, Run Down auf der Mittellinie, Sliding Stop hinter dem **Endmarker**, Rollback **rechts**, kein Verharren
- 4) Run Down auf der Mittellinie, Sliding Stop hinter dem **Endmarker**, Rollback **links** kein Verharren
- 5) Run Down auf der Mittellinie, Sliding Stop hinter dem **Mittelmarker**, Rückwärtsrichten bis zur Mitte der Bahn oder mind. 3,00 m, Verharren
- 6) 4 Spins rechts, Verharren
- 7) 4 Spins links, Verharren

Der Reiter muss das Kopfstück zur Gebisskontrolle vor dem Richter abnehmen.

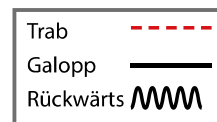

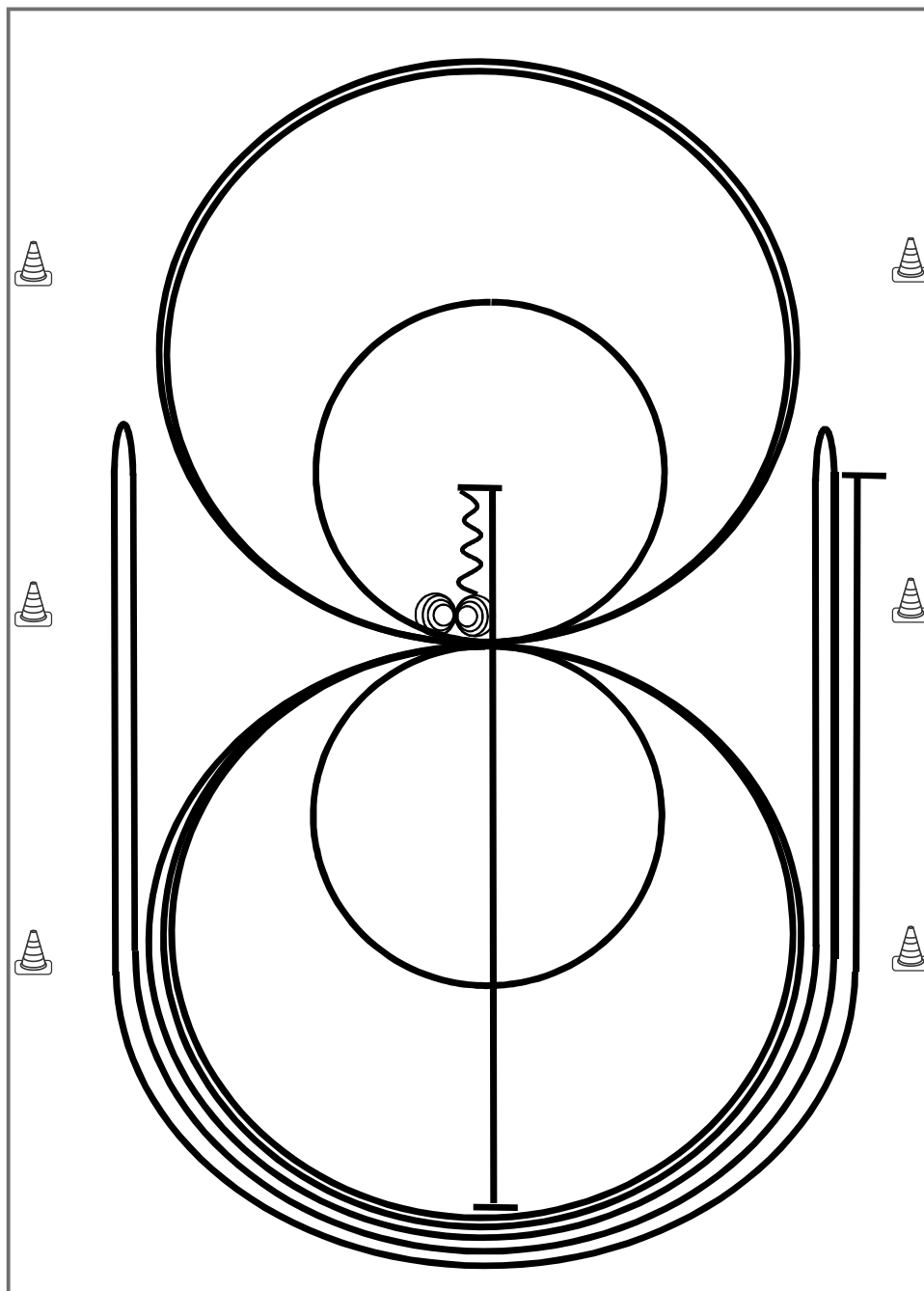

- 1) Run Down auf der Mittellinie, Sliding Stop hinter dem **Mittelmarker**, Rückwärtsrichten bis zur Mitte der Bahn oder mind. 3,00 m, Verharren
- 2) 4 Spins **rechts**, Verharren
- 3) 4¼ Spins **links**, Verharren
- 4) 3 Zirkel Galopp (links), **1. klein** und langsam, 2. + 3. groß und schnell, Galoppwechsel bei X
- 5) 3 Zirkel Galopp (**rechts**), **1. klein** und langsam, 2. + 3. groß und schnell, Galoppwechsel bei X
- 6) Galopp (**links**) auf dem Zirkel, der nicht geschlossen wird, Run Down entlang der langen Seite, Sliding Stop mind. 6,00 m von der Bande entfernt hinter dem **Mittelmarker**, Rollback rechts, kein Verharren
- 7) Galopp (**rechts**) auf dem Zirkel, der nicht geschlossen wird, Run Down entlang der langen Seite, Sliding Stop mind. 6,00 m von der Bande entfernt hinter dem **Mittelmarker**, Rollback links, kein Verharren
- 8) Galopp (**links**) auf dem Zirkel, der nicht geschlossen wird, Run Down entlang der langen Seite, Sliding Stop mind. 6,00 m von der Bande entfernt hinter dem **Mittelmarker**, Verharren

Trab	----
Galopp	————
Rückwärts	~~~~~

Der Reiter muss das Kopfstück zur Gebisskontrolle vor dem Richter abnehmen.

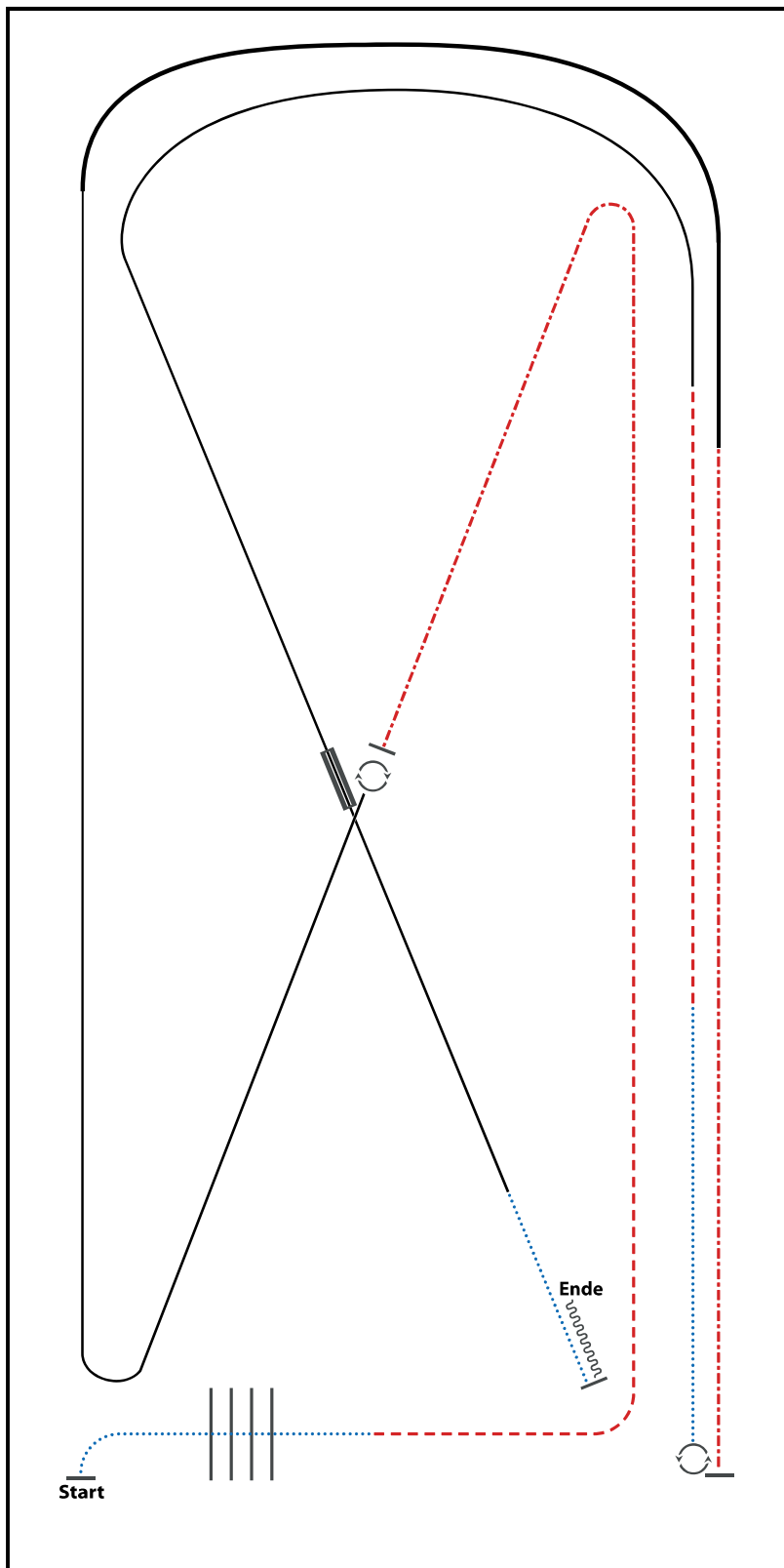

- 1) WALK OVER
- 2) TROT
- 3) EXTENDED TROT
- 4) STOP, 360° TURN RIGHT
- 5) LOPE (RL)
- 6) EXTENDED LOPE (RL), LOPE (RL)
- 7) EXTENDED TROT
- 8) STOP, 540° TURN LEFT
- 9) WALK
- 10) TROT
- 11) LOPE (LL)
- 12) CHANGE LEADS (SIMPLE OR FLYING), LOPE (RL)
- 13) WALK, STOP, BACK UP

WALK (SCHRITT)	
EXTENDED WALK	
JOG/TROT (TRAB)	
EXTENDED TROT	
LOPE (GALOPP)	
EXTENDED LOPE	
BACK UP (RÜCKWÄRTS)	
LEAD CHANGE (GALOPPWECHSEL)	
TURN (DREHUNG)	

ERSTE WESTERNREITER UNION

Handmade Saddles & Tack



Inhaber: Josef Fuchs
Werkstattleiter & Sattelpauer:
Manfred Aimer

Sherwood Ranch Saddlery

D-84494 Niedertaufkirchen
Hinteralbing 1

Mobil: +49 (0) 172 / 8 13 97 39
Telefon: +49 (0) 86 35 / 69 38 59

eMail: info@sherwoodranch.de

DIREKT AUF DER SHERWOODRANCH IN NIEDERTAUFKIRCHEN

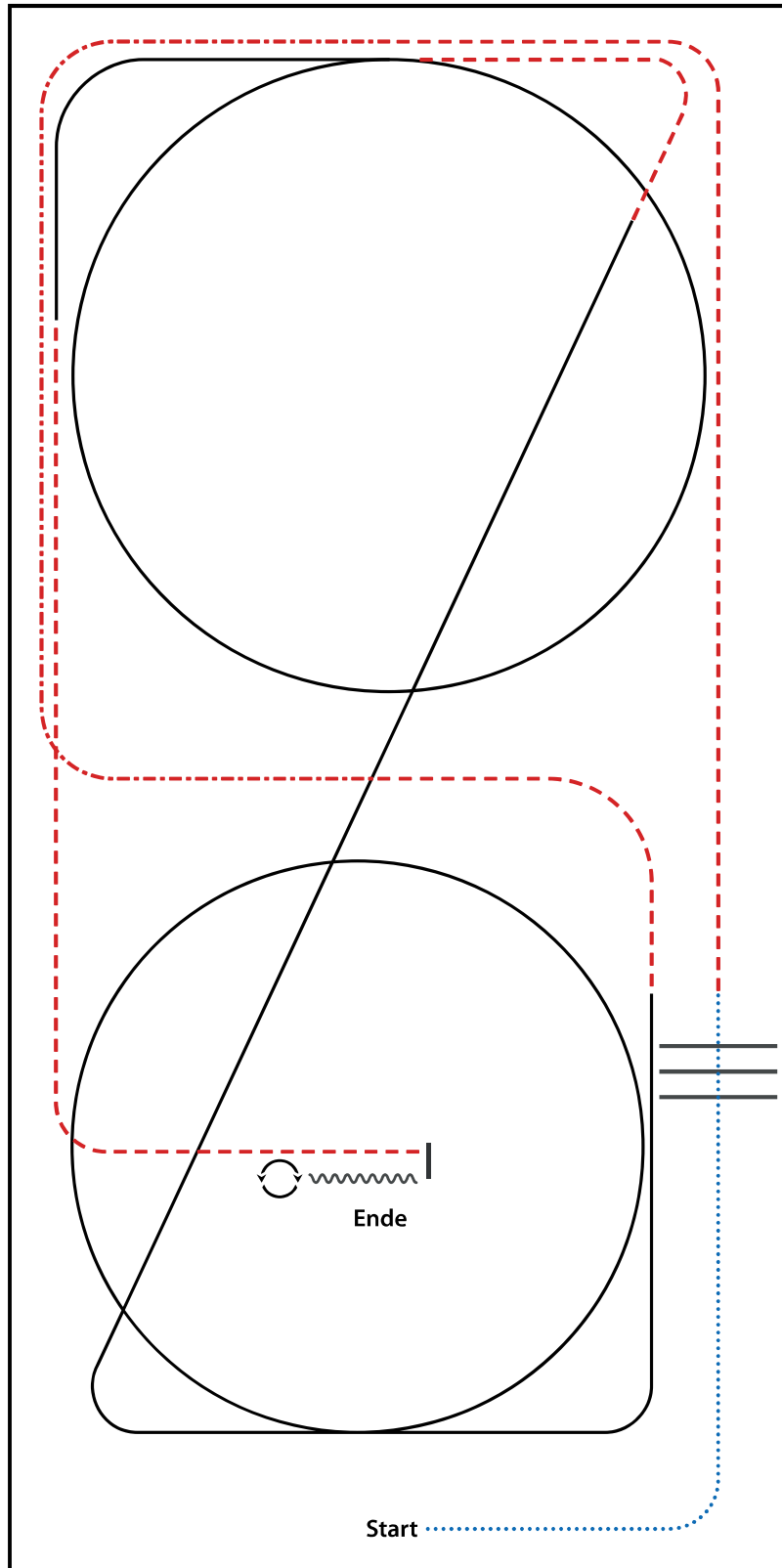

- 1) WALK,
- 2) WALK OVER, WALK
- 3) TROT
- 4) EXTENDED TROT CORNERS, TROT
- 5) LOPE (RL) CIRCLE, LOPE
- 6) TROT
- 7) LOPE (LL) CIRCLE
- 8) TROT
- 9) STOP, BACK UP
- 10) TURN 360° LEFT OR RIGHT

WALK (SCHRITT)	
EXTENDED WALK	
JOG/TROT (TRAB)	
EXTENDED TROT	
LOPE (GALOPP)	
EXTENDED LOPE	
BACK UP (RÜCKWÄRTS)	
LEAD CHANGE (GALOPPWECHSEL)	
TURN (DREHUNG)	

ERSTE WESTERNREITER UNION
 PFERDESPORTVERBAND WESTERREITEN

Reining

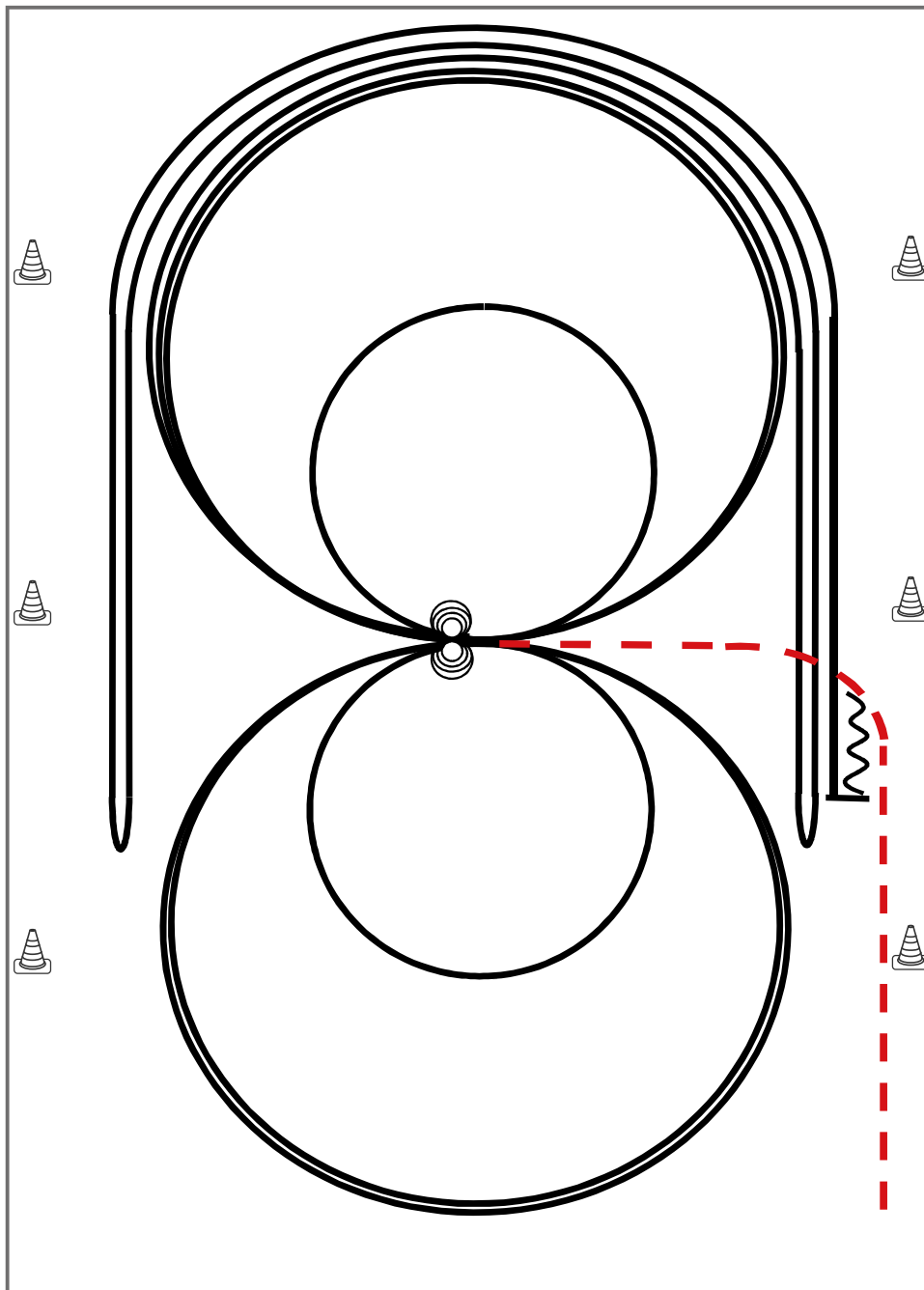

Im Trab zur Mitte der Bahn. Beginn der Aufgabe aus dem Schritt oder aus dem Stand.

- 1) 4 Spins **links**, Verharren
- 2) 4 Spins **rechts**, Verharren
- 3) 3 Zirkel Galopp (**rechts**), 1. groß und schnell, 2. **klein** und langsam, 3. groß und schnell, Galoppwechsel bei X
- 4) 3 Zirkel Galopp (**links**), 1. groß und schnell, 2. **klein** und langsam, 3. groß und schnell, Galoppwechsel bei X
- 5) Galopp (**rechts**) auf dem Zirkel, der nicht geschlossen wird, Run Down entlang der langen Seite, Sliding Stop mind. 6,00 m von der Bande entfernt hinter dem **Mittelmarker**, Rollback **links**, kein Verharren
- 6) Galopp (**links**) auf dem Zirkel, der nicht geschlossen wird, Run Down entlang der langen Seite, Sliding Stop mind. 6,00 m von der Bande entfernt hinter dem **Mittelmarker**, Rollback **rechts**, kein Verharren
- 7) Galopp (rechts) auf dem Zirkel, der nicht geschlossen wird, Run Down entlang der langen Seite, Sliding Stop mind. 6,00 m von der Bande entfernt hinter dem **Mittelmarker**, Rückwärtsrichten mind. 3,00 m, Verharren

Der Reiter muss das Kopfstück zur Gebisskontrolle vor dem Richter abnehmen.

Trab	---
Galopp	—
Rückwärts	⋈

Reining

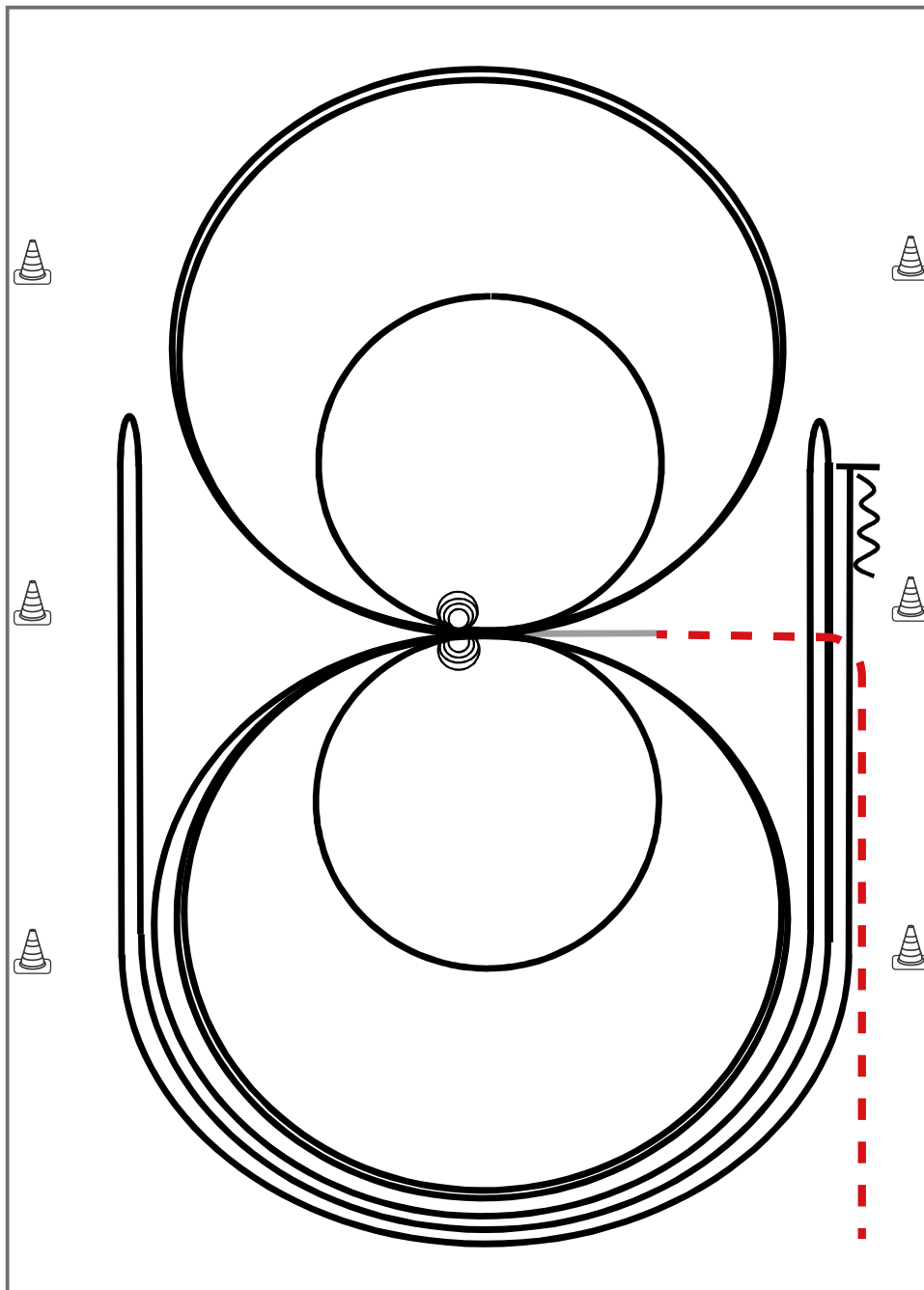

Im Trab zur Mitte der Bahn. Beginn der Aufgabe aus dem Schritt oder aus dem Stand.

- 1) 2 Zirkel Galopp (**links**), 1. groß und schnell, **2. klein** und langsam, Stop bei X
- 2) 4 Spins **links**, Verharren
- 3) 2 Zirkel Galopp (**rechts**), 1. groß und schnell, **2. klein** und langsam, Stop bei X
- 4) 4 Spins **rechts**, Verharren
- 5) 1 Zirkel Galopp (**links**) groß und schnell, Galoppwechsel bei X, 1 Zirkel Galopp (**rechts**) groß und schnell, Galoppwechsel bei X (figure 8)
- 6) Galopp (**links**) auf dem Zirkel, der nicht geschlossen wird, Run Down entlang der langen Seite, Sliding Stop mind. 6,00 m von der Bande entfernt hinter dem **Mittelmarker**, Rollback **rechts**, kein Verharren
- 7) Galopp (**rechts**) auf dem Zirkel, der nicht geschlossen wird, Run Down entlang der langen Seite, Sliding Stop mind. 6,00 m von der Bande entfernt hinter dem **Mittelmarker**, Rollback **links**, kein Verharren
- 8) Galopp (**links**) auf dem Zirkel, der nicht geschlossen wird, Run Down entlang der langen Seite, Sliding Stop mind. 6,00 m von der Bande entfernt hinter dem **Mittelmarker**, Rückwärtsrichten mind. 3,00 m, Verharren

Der Reiter muss das Kopfstück zur Gebisskontrolle vor dem Richter abnehmen.

Trab	---
Galopp	—
Rückwärts	~~~~~

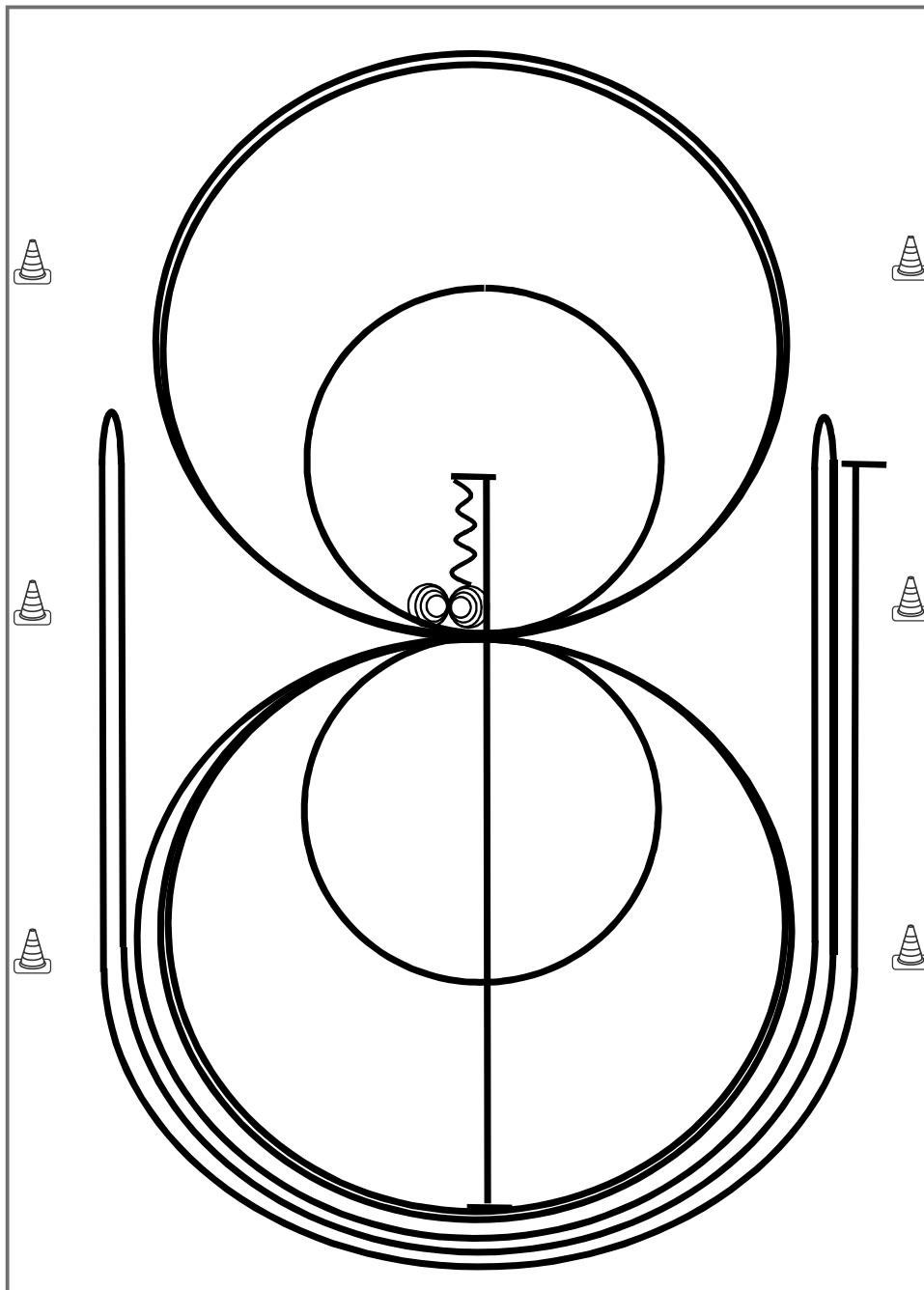

Reining

- 1) Run Down auf der Mittellinie, Sliding Stop hinter dem **Mittelmarker**, Rückwärtsrichten bis zur Mitte der Bahn oder mind. 3,00 m, Verharren
- 2) 4 Spins **rechts**, Verharren
- 3) 4¼ Spins **links**, Verharren
- 4) 3 Zirkel Galopp (**links**), 1. + 2. groß und schnell, **3. klein** und langsam, Galoppwechsel bei X
- 5) 3 Zirkel Galopp (**rechts**), 1. + 2. groß und schnell, **3. klein** und langsam, Galoppwechsel bei X
- 6) Galopp (**links**) auf dem Zirkel, der nicht geschlossen wird, Run Down entlang der langen Seite, Sliding Stop mind. 6,00 m von der Bande entfernt hinter dem **Mittelmarker**, Rollback **rechts**, kein Verharren
- 7) Galopp (**rechts**) auf dem Zirkel, der nicht geschlossen wird, Run Down entlang der langen Seite, Sliding Stop mind. 6,00 m von der Bande entfernt hinter dem **Mittelmarker**, Rollback **links**, kein Verharren
- 8) Galopp (**links**) auf dem Zirkel, der nicht geschlossen wird, Run Down entlang der langen Seite, Sliding Stop mind. 6,00 m von der Bande entfernt hinter dem **Mittelmarker**, Verharren

Trab	----
Galopp	————
Rückwärts	~~~~~

Der Reiter muss das Kopfstück zur Gebisskontrolle vor dem Richter abnehmen.

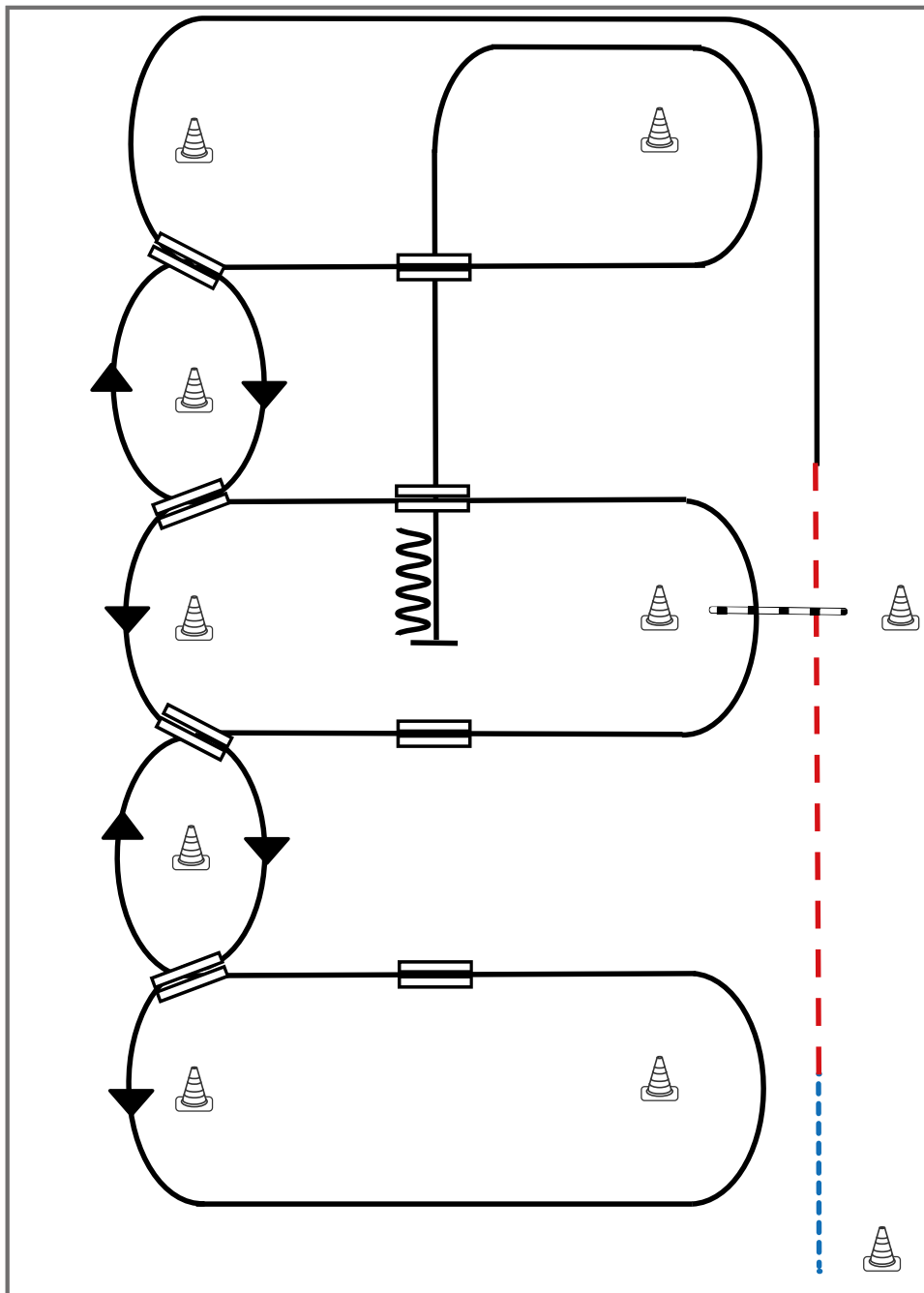

- 1) Schritt vom Start-Pylon zum ersten Marker, Übergang zum Trab, Trab über die Stange
- 2) Übergang zum Linksgalopp, Galopp an der kurzen Seite
- 3) 1. Galoppwechsel auf der Linie
- 4) 2. Galoppwechsel auf der Linie
- 5) 3. Galoppwechsel auf der Linie
- 6) 4. Galoppwechsel auf der Linie, Galopp an der kurzen Seite
- 7) 1. Galoppwechsel mit Seitenwechsel
- 8) 2. Galoppwechsel mit Seitenwechsel
- 9) Galopp über die Stange
- 10) 3. Galoppwechsel mit Seitenwechsel
- 11) 4. Galoppwechsel mit Seitenwechsel
- 12) Mitte der kurzen Seite abwenden, Stop auf Höhe des Mittelmarkers, Rückwärtsrichten

Legende:

Schritt
Trab	- - - - -
Galopp	—————
Wechselzone	=====
Rückwärts	~~~~~

Western Riding

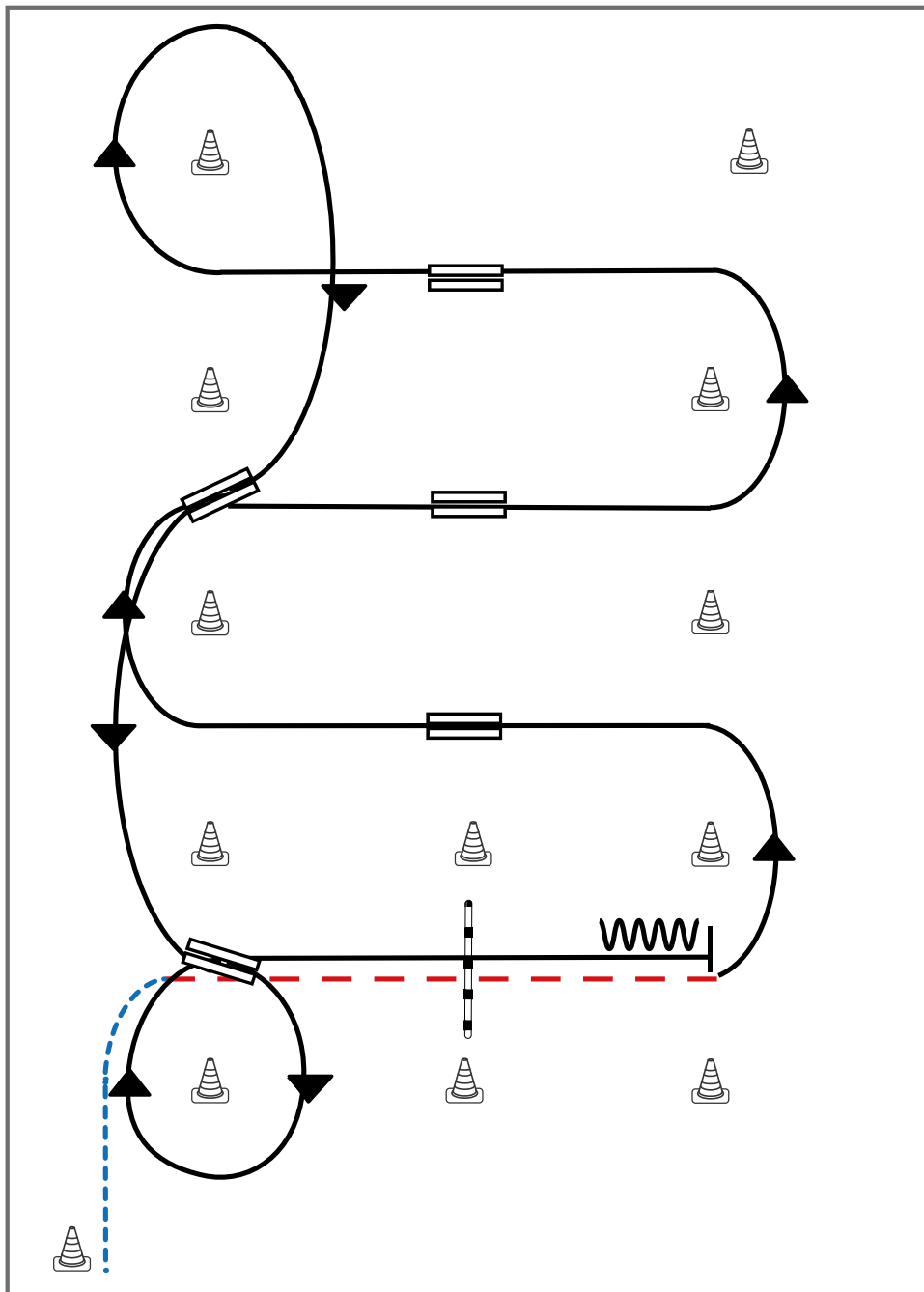

- 1) Schritt vom Start-Pylon, Übergang zum Trab zwischen den Markern, Trab über die Stange
- 2) Übergang zum Linksgalopp zwischen den Markern
- 3) 1. Galoppwechsel mit Seitenwechsel
- 4) 2. Galoppwechsel mit Seitenwechsel
- 5) 3. Galoppwechsel mit Seitenwechsel
- 6) Volte, 1. Galoppwechsel auf der Linie
- 7) 2. Galoppwechsel auf der Linie, Volte
- 8) Galopp über die Stange
- 9) Stop zwischen den Markern, Rückwärtsrichten

Legende:

- | | |
|-------------|--|
| Schritt | |
| Trab | |
| Galopp | |
| Wechselzone | |
| Rückwärts | |

Western Riding

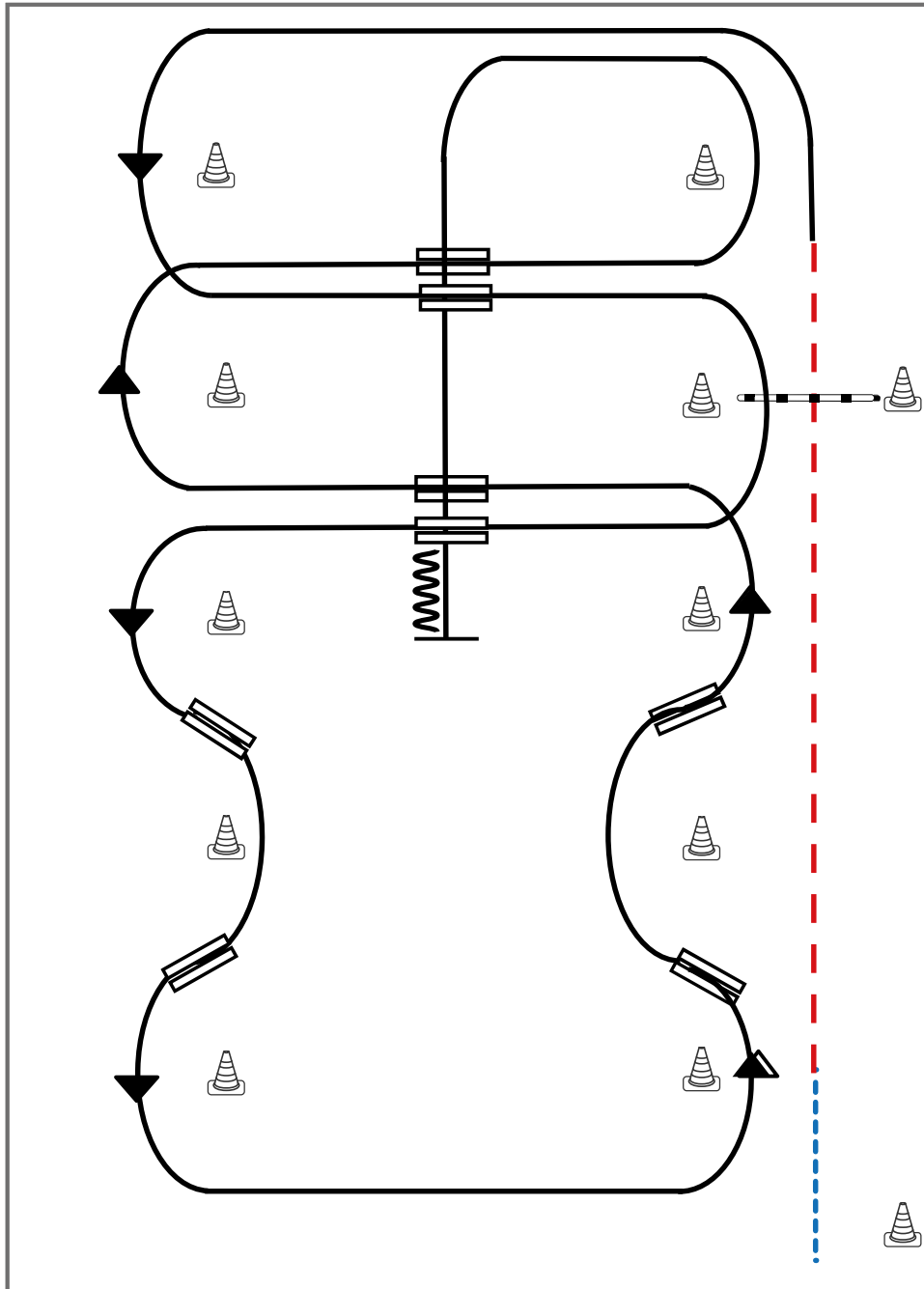

- 1) Schritt vom Start-Pylon zum ersten Marker, Übergang zum Trab, Trab über die Stange
- 2) Übergang zum Linksgalopp, Galopp an der kurzen Seite
- 3) 1. Galoppwechsel mit Seitenwechsel
- 4) Galopp über die Stange
- 5) 2. Galoppwechsel mit Seitenwechsel
- 6) 1. Galoppwechsel auf der Linie
- 7) 2. Galoppwechsel auf der Linie
- 8) 3. Galoppwechsel auf der Linie
- 9) 4. Galoppwechsel auf der Linie
- 10) 3. Galoppwechsel mit Seitenwechsel.
- 11) 4. Galoppwechsel mit Seitenwechsel
- 12) Mitte der kurzen Seite abwenden, Stop auf Höhe des Mittelmarkers, Rückwärtsrichten

Legende:

Schritt	
Trab	
Galopp	
Wechselzone	
Rückwärts	



www.carat-automaten.de

Alles rund ums Pferd
www.RASP-Online.de



Jungpferde

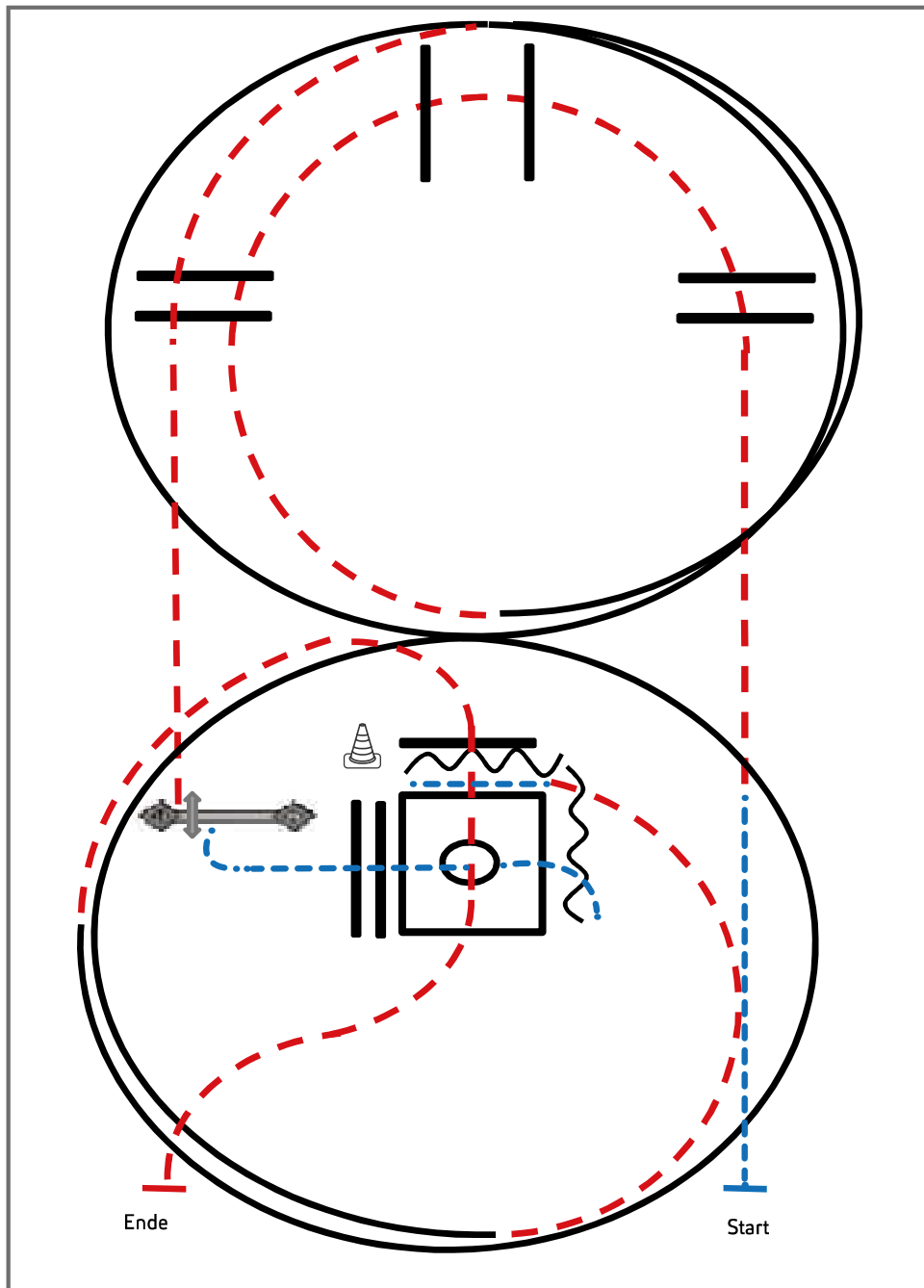

- 1) Schritt, Trab, Trabstangen (Abstand 1 m, 2m, 1m)
- 2) 1 ½ Zirkel Linksgalopp
- 3) Trabstangen
- 4) Tor
- 5) Schritt, Schrittstangen (Abstand 0,6 m)
- 6) Box 360° rechts oder links
- 7) Rückwärts-L (Abstand 1m), Schritt
- 8) ½ Zirkel Trab, 1 ¼ Zirkel Rechtsgalopp
- 9) Trabstangen, Anhalten

Legende:

- | | |
|-------------|--|
| Schritt | |
| Trab | |
| Galopp | |
| Wechselzone | |
| Rückwärts | |

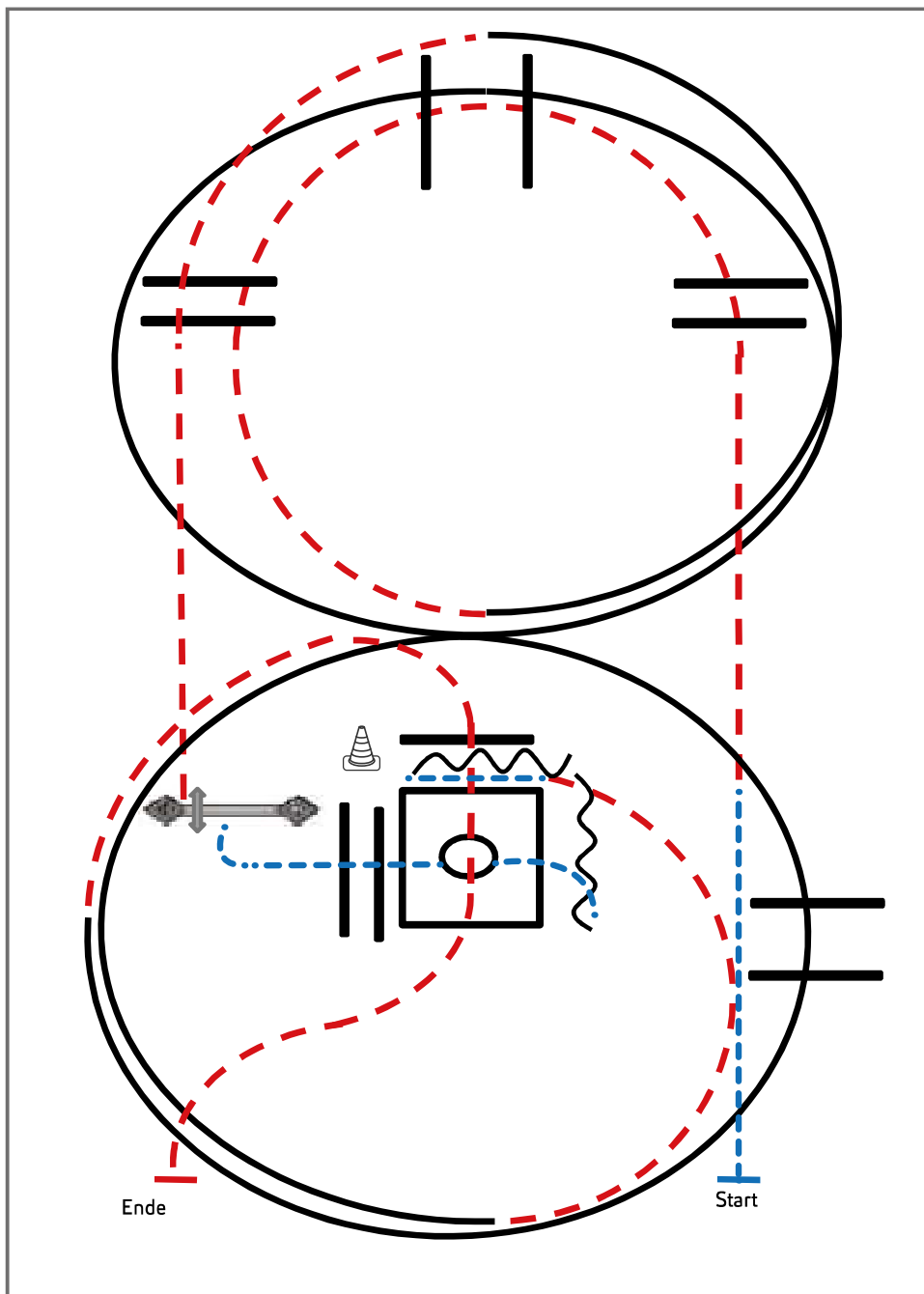

Jungferde

- 1) Schritt, Trab, Trabstangen (Abstand 1 m, 2m, 1m)
- 2) 1 ½ Zirkel Linksgalopp, Galoppstangen
- 3) Trabstangen
- 4) Tor
- 5) Schritt, Schrittstangen (Abstand 0,6 m)
- 6) Box 360° rechts oder links
- 7) Rückwärts-L (Abstand 1m), Schritt
- 8) ½ Zirkel Trab, 1 ¼ Zirkel Rechtsgalopp, Galoppstangen (Abstand 2m)
- 9) Trabstangen, Anhalten

Legende:	
Schritt	
Trab	
Galopp	
Wechselzone	
Rückwärts	

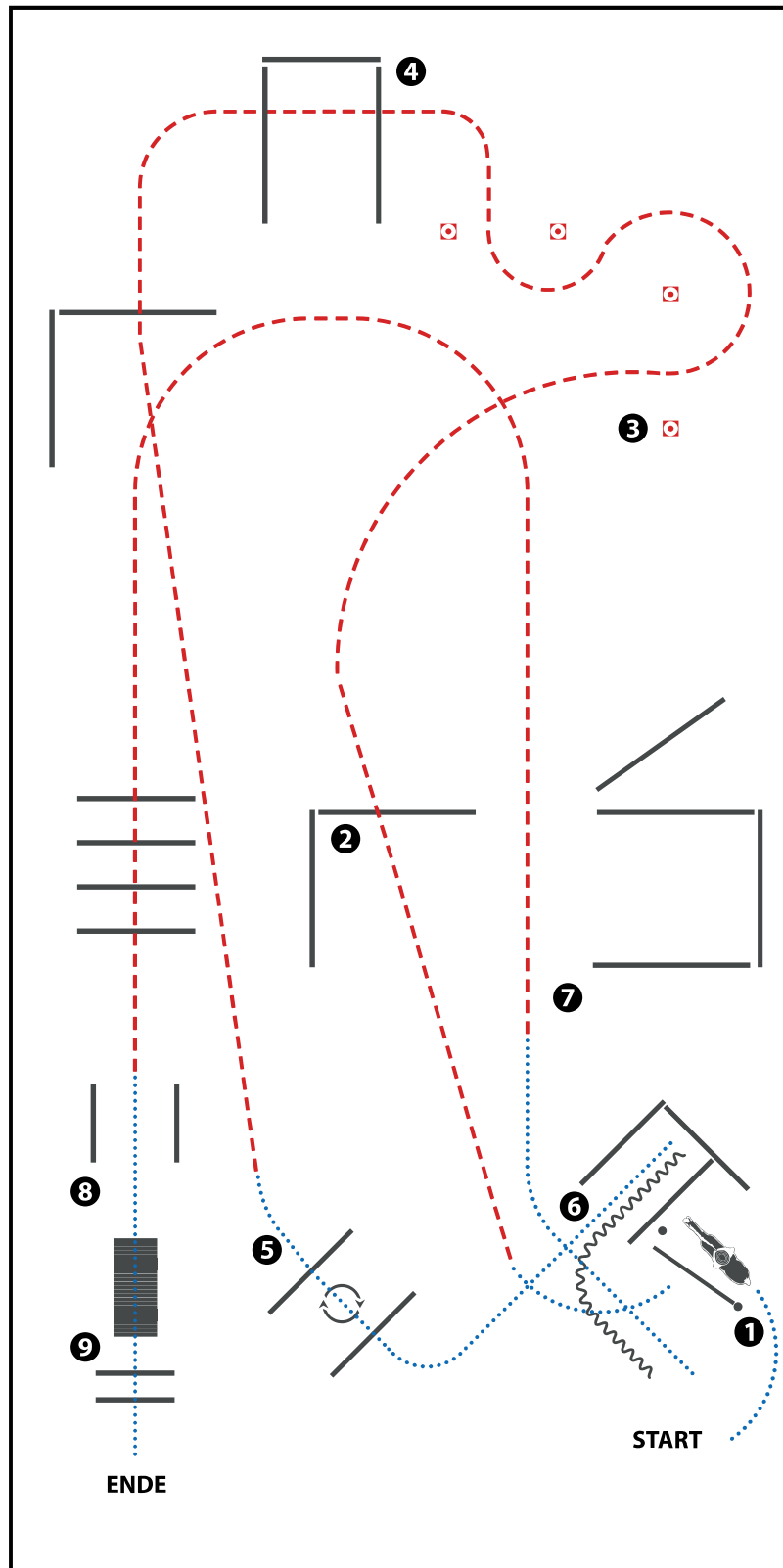

(Tor ist optional)

- 1) WALK, GATE, WALK (Schritt, Tor, schritt)
- 2) JOG OVER (Trabstangen)
- 3) JOG THRU MARKER (Trab durch Marker)
- 4) JOG OVER (Trabstangen)
- 5) WALK IN BOX, 360° TURN RIGHT, WALK OUT
(Im Schritt in die Box, 360° Wendung rechts, im Schritt aus der Box)
- 6) WALK INTO CHUTE, BACK UP
(Im Schritt in die Gasse, Rückwärts)
- 7) WALK, JOG OVER (Schritt, Trabstangen)
- 8) WALK OVER BRIDGE (Schritt über die Brücke)
- 9) WALK OVER (Schrittstangen)

WALK (SCHRITT)
EXTENDED WALK
JOG/TROT (TRAB)	-----
EXTENDED TROT	-----
LOPE (GALOPP)	=====
EXTENDED LOPE	=====
BACK UP (RÜCKWÄRTS)	~~~~~
LEAD CHANGE (GALOPPWECHSEL)	=====
TURN (DREHUNG)	⦿
	ERSTE WESTERNREITER UNION FEDERATION/WESTERNREITER

A[®] BERUFSKLEIDUNG USWEGER -TEXTILSTICKEREI-

Rennbahnstraße 3 84323 Massing

Tel. 08724/1750

www.ausweger.de ausweger@t-online.de

Fax 08724/8324



BP.

HAKRO
ACTIVEWEAR

CLIQUE
REG. TRADEMARK

Printer
ACTIVE WEAR



www.Muehdorfer-Pferdefutter.de

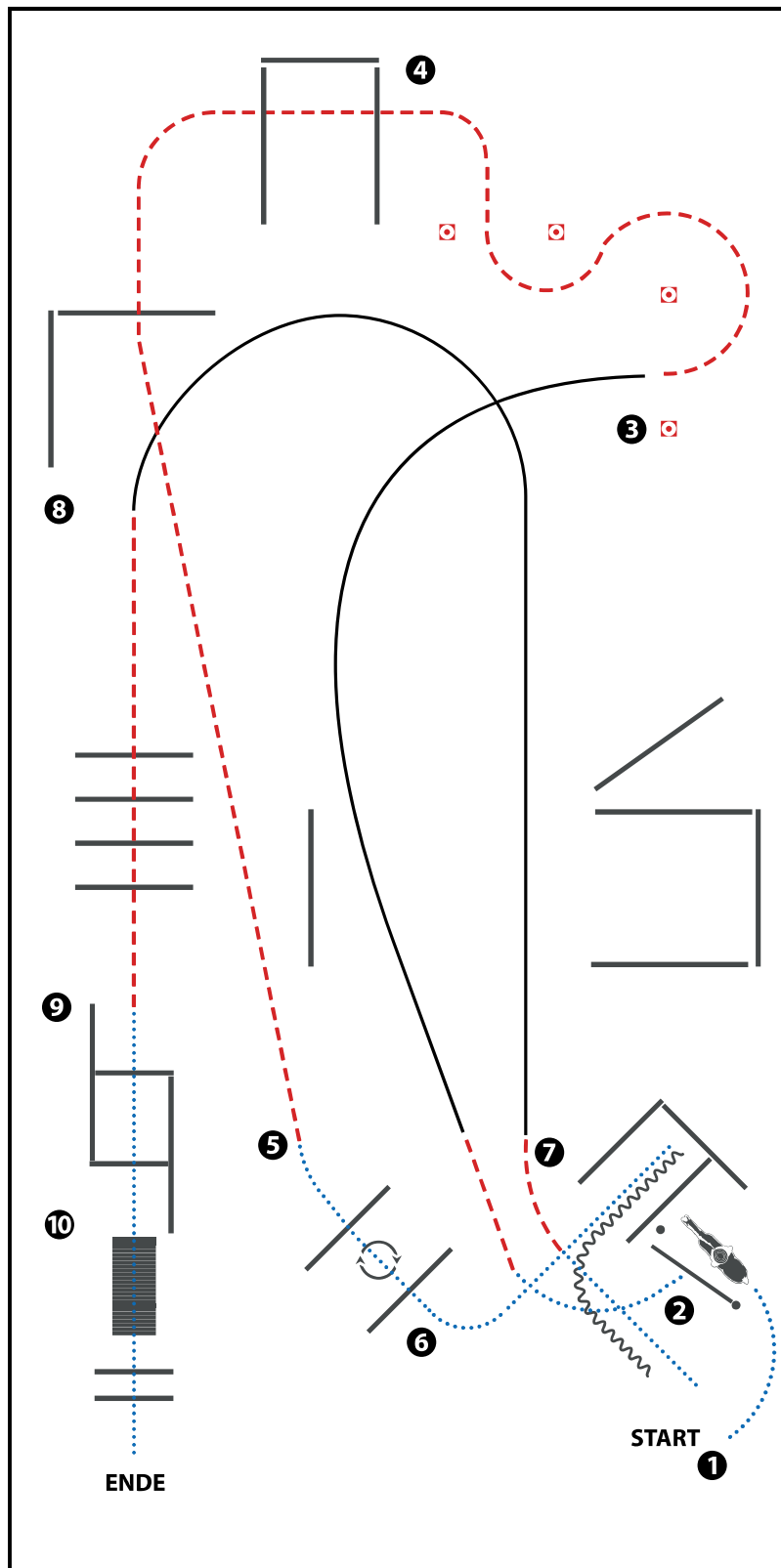

- 1) WALK, GATE, WALK
- 2) WALK, JOG, LOPE (RL)
- 3) JOG THRU MARKER
- 4) JOG OVER
- 5) WALK IN BOX, 360° TURN, WALK OUT
- 6) WALK INTO CHUTE, BACK UP
- 7) WALK, JOG, LOPE (LL)
- 8) JOG OVER
- 9) WALK OVER BRDGE
- 10) WALK OVER

WALK (SCHRITT)	
EXTENDED WALK	
JOG/TROT (TRAB)	
EXTENDED TROT	
LOPE (GALOPP)	
EXTENDED LOPE	
BACK UP (RÜCKWÄRTS)	
LEAD CHANGE (GALOPPWECHSEL)	
TURN (DREHUNG)	
	ERSTE WESTERNREITER UNION FÜR DEN SÜDPAZIFISCHEN WESTERNREITEN

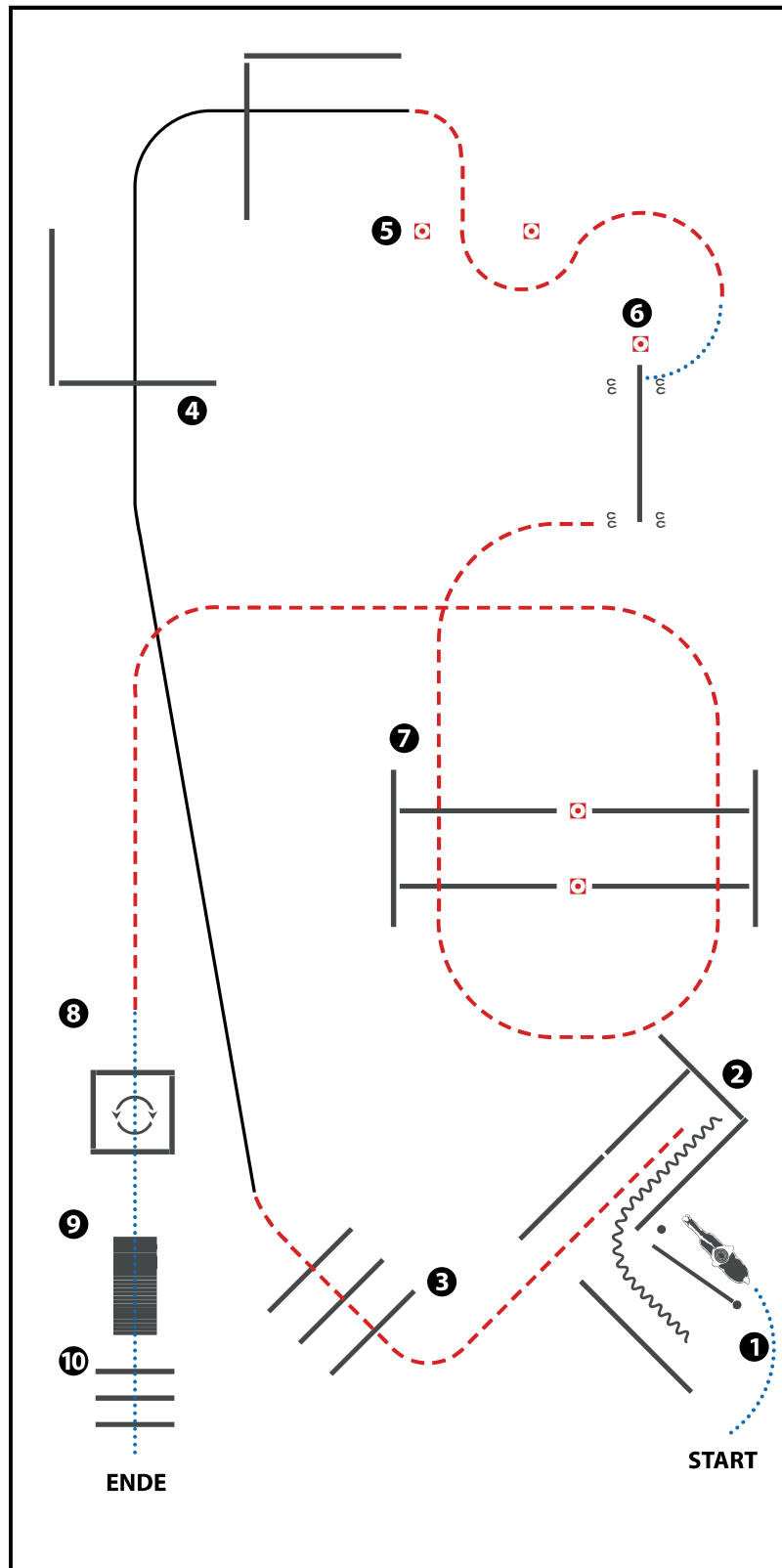

(Erhöhungen optional)

- 1) WALK, GATE
- 2) BACK UP, JOG OUT
- 3) JOG OVER
- 4) LOPE OVER (RL)
- 5) JOG THRU MARKER
- 6) WALK, SIDEPASS LEFT
- 7) JOG OVER
- 8) WALK INTO BOX, 360° TURN EITHER WAY (LEFT OR RIGHT), WALK OUT
- 9) BRIDGE
- 10) WALK OVER

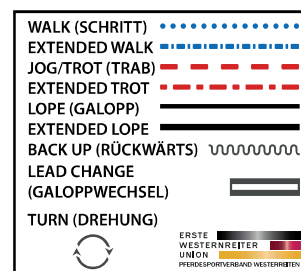

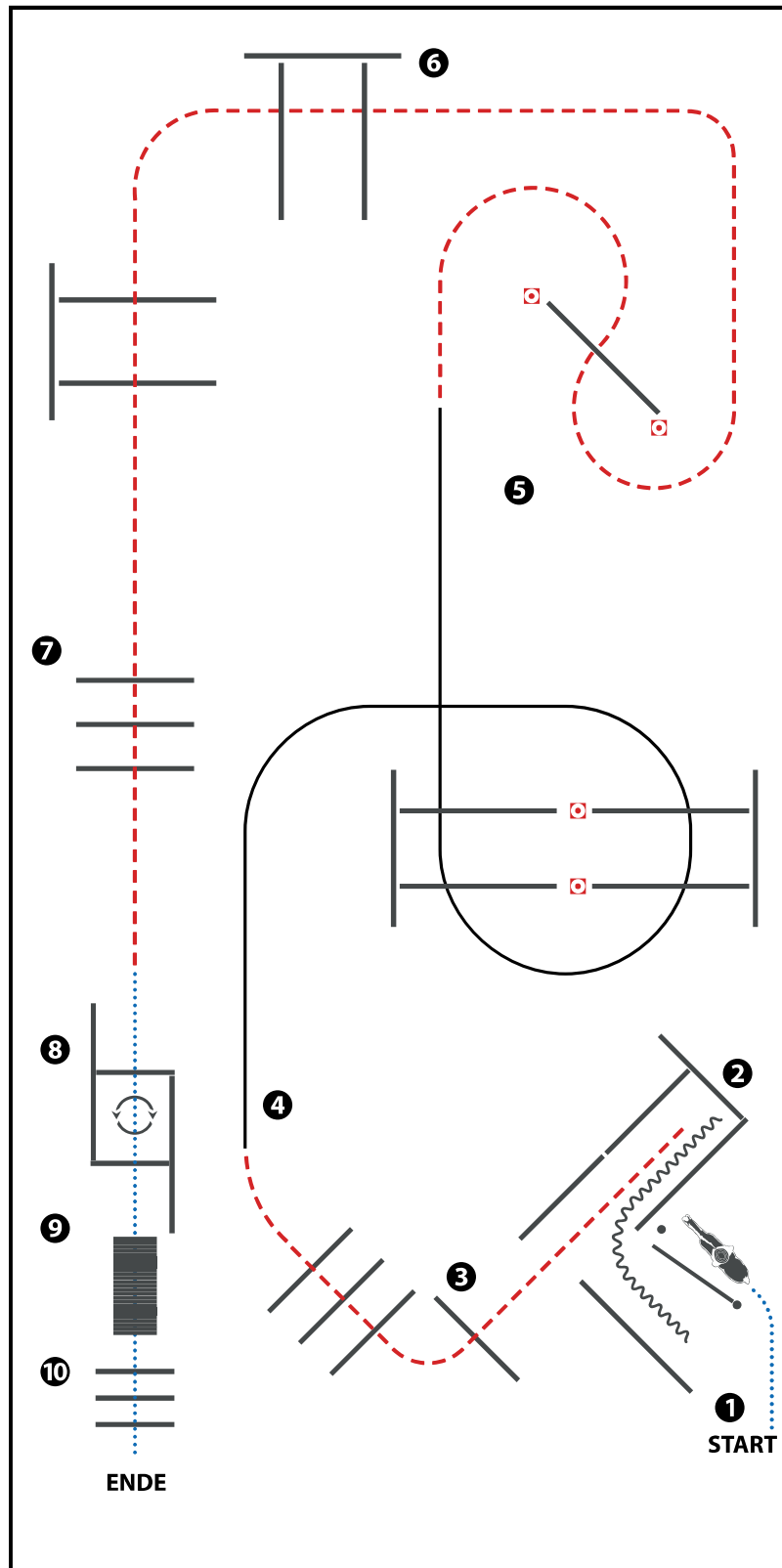

(Erhöhungen optional)

- 1) GATE LH
- 2) BACK UP, JOG OUT
- 3) JOG OVER
- 4) LOPE OVER (RL)
- 5) JOG OVER
- 6) JOG OVER
- 7) JOG OVER
- 8) WALK INTO BOX, 360° TURN EITHER WAY (LEFT OR RIGHT), WALK OUT
- 9) BRIDGE
- 10) WALK OVER

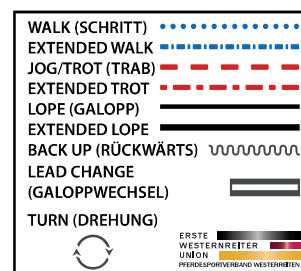

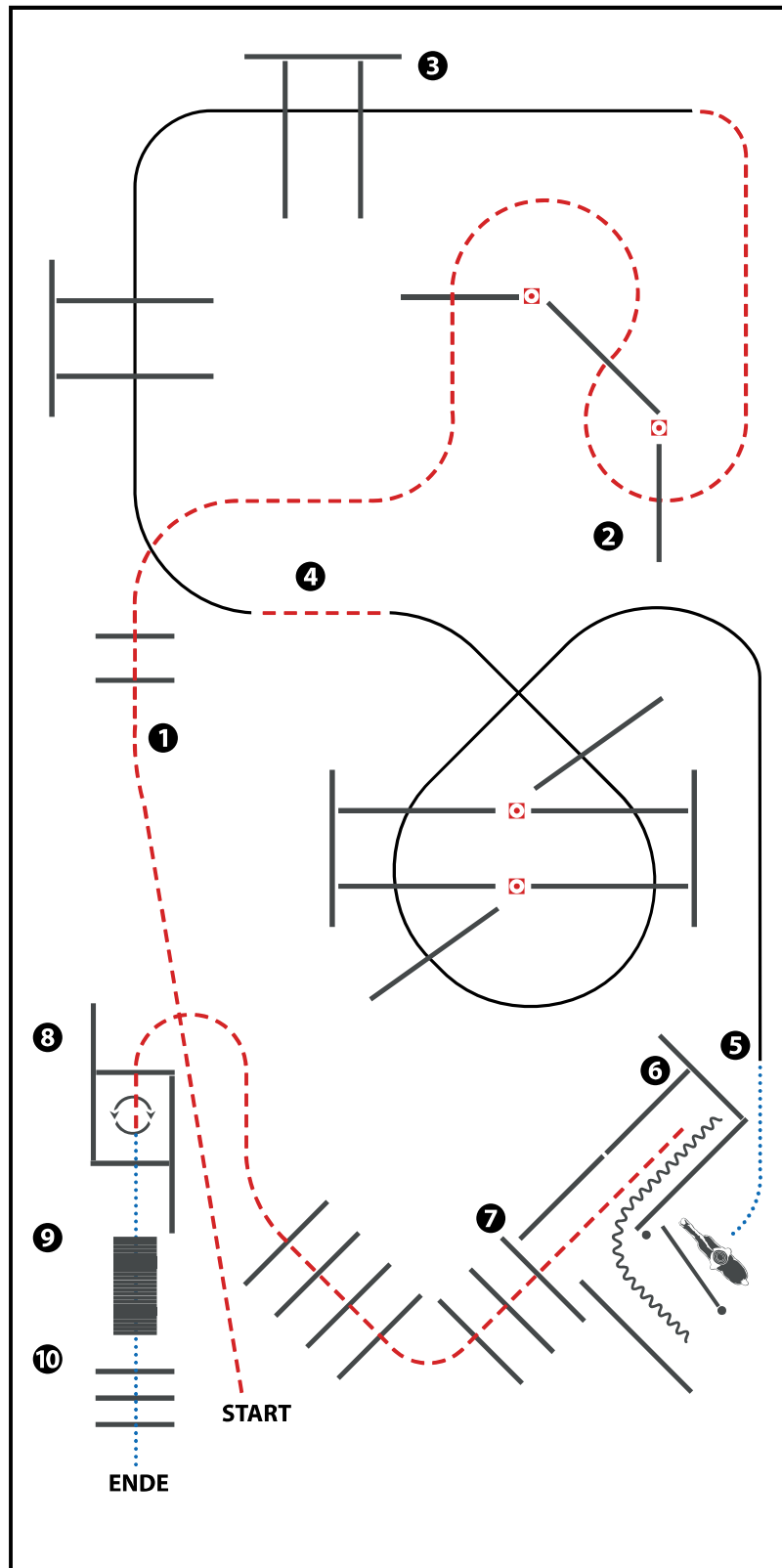

(Erhöhungen optional)

- 1) JOG OVER
- 2) JOG OVER
- 3) LOPE OVER (LL)
- 4) JOG, LOPE OVER (RL)
- 5) WALK, GATE
- 6) BACK UP, JOG OUT
- 7) JOG OVER
- 8) JOG INTO BOX, 360° TURN EITHER WAY (LEFT OR RIGHT), WALK OUT
- 9) BRIDGE
- 10) WALK OVER

WALK (SCHRITT)
EXTENDED WALK
JOG/TROT (TRAB)	-----
EXTENDED TROT	-----
LOPE (GALOPP)	-----
EXTENDED LOPE	-----
BACK UP (RÜCKWÄRTS)	~~~~~
LEAD CHANGE (GALOPPWECHSEL)	=====
TURN (DREHUNG)	⊙
	ERSTE WESTERNREIFER UNION FÜR DEN WESTERNREIFER



Jetzt entdecken!



Muskelaufbau beginnt im Futtertrog

Echte Stärke braucht die richtigen Nährstoffe

- Mit 100 % verwertbaren Aminosäuren & Vitamin E
- Für eine kräftige Muskulatur
- Für optimale Knochen-, Haar-, Haut- & Antikörperproduktion



Für sichtbaren Muskelaufbau, schnelle Regeneration und maximale Leistungsfähigkeit.



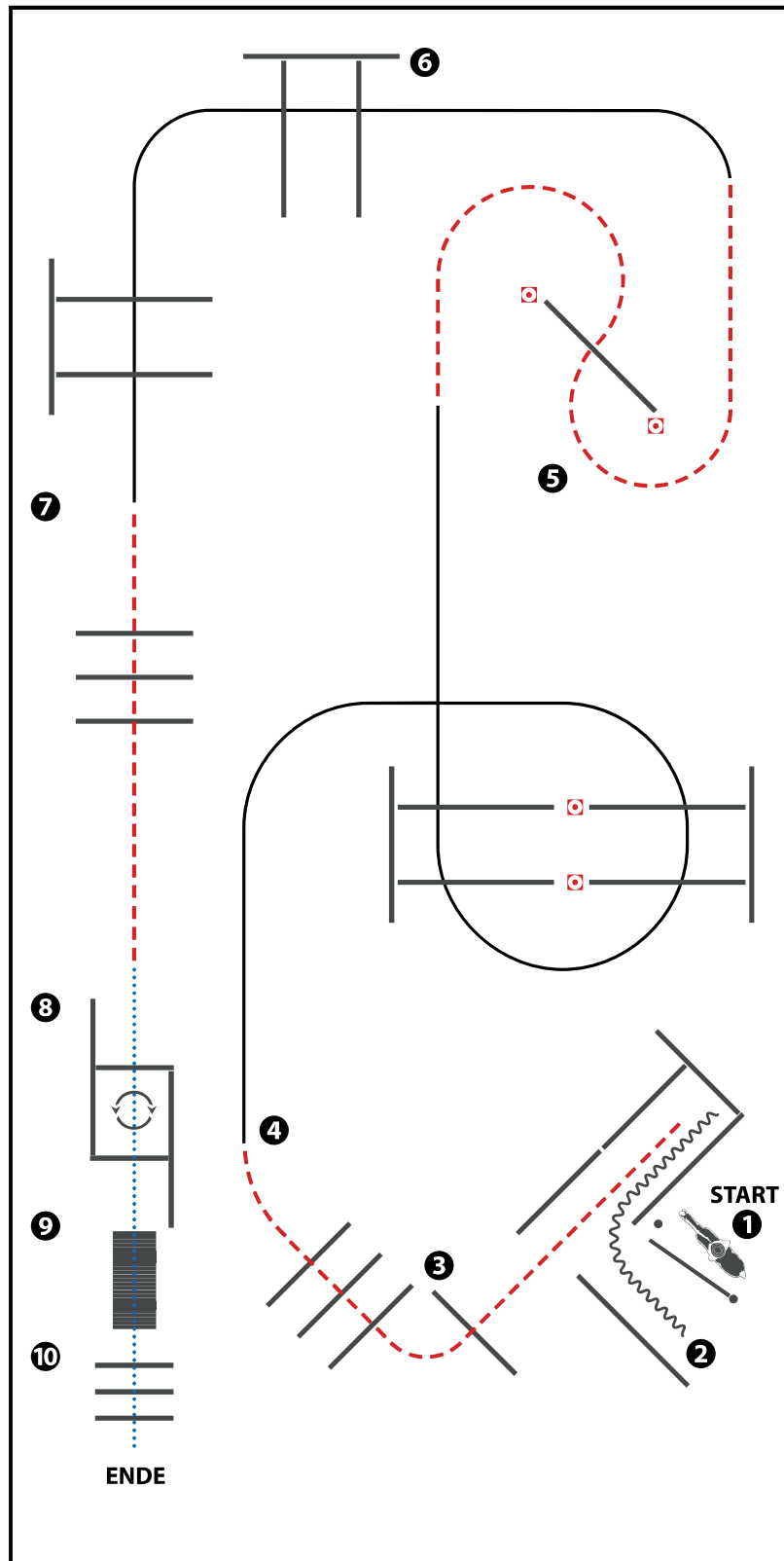

(Erhöhungen optional)

- 1) GATE LH
- 2) BACK UP, JOG OUT
- 3) JOG OVER
- 4) LOPE OVER (RL)
- 5) JOG OVER
- 6) LOPE OVER (LL)
- 7) JOG OVER
- 8) WALK INTO BOX, 360° TURN EITHER WAY (LEFT OR RIGHT), WALK OUT
- 9) BRIDGE
- 10) WALK OVER

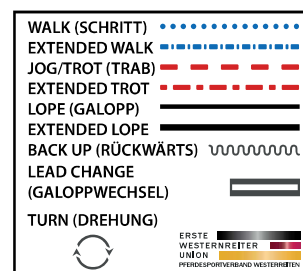

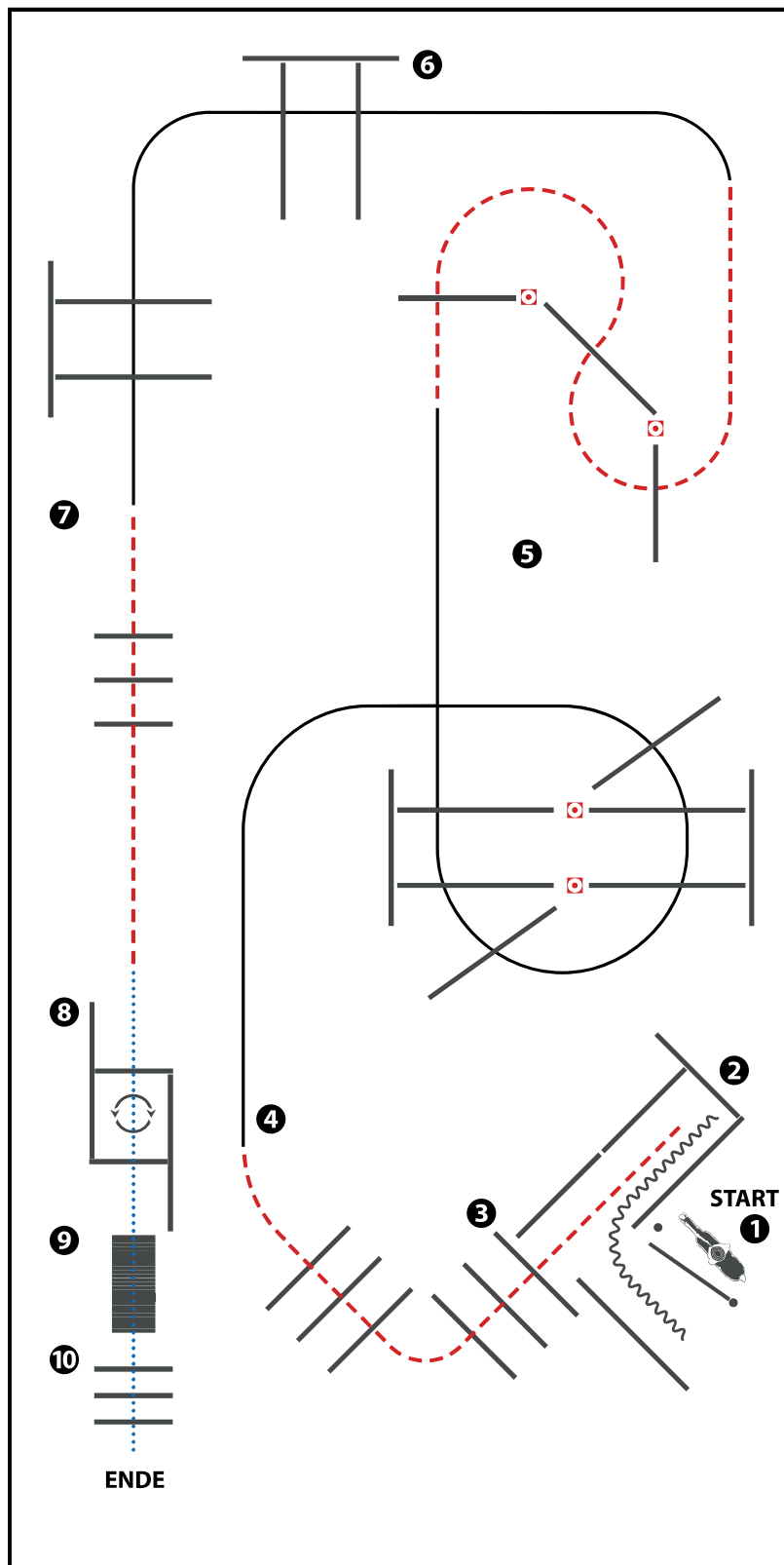

(Erhöhungen optional)

- 1) GATE LH
- 2) BACK UP, JOG OUT
- 3) JOG OVER
- 4) LOPE OVER (RL)
- 5) JOG OVER
- 6) LOPE OVER (LL)
- 7) JOG OVER
- 8) WALK INTO BOX, 360° TURN EITHER WAY (LEFT OR RIGHT), WALK OUT
- 9) BRIDGE
- 10) WALK OVER

WALK (SCHRITT)
EXTENDED WALK
JOG/TROT (TRAB)	-----
EXTENDED TROT	-----
LOPE (GALOPP)	-----
EXTENDED LOPE	-----
BACK UP (RÜCKWÄRTS)	~~~~~
LEAD CHANGE (GALOPPWECHSEL)	=====
TURN (DREHUNG)	⊙
	ERSTE WESTERNREITER UNION FÜR DEN VERBAND WESTERREITEN

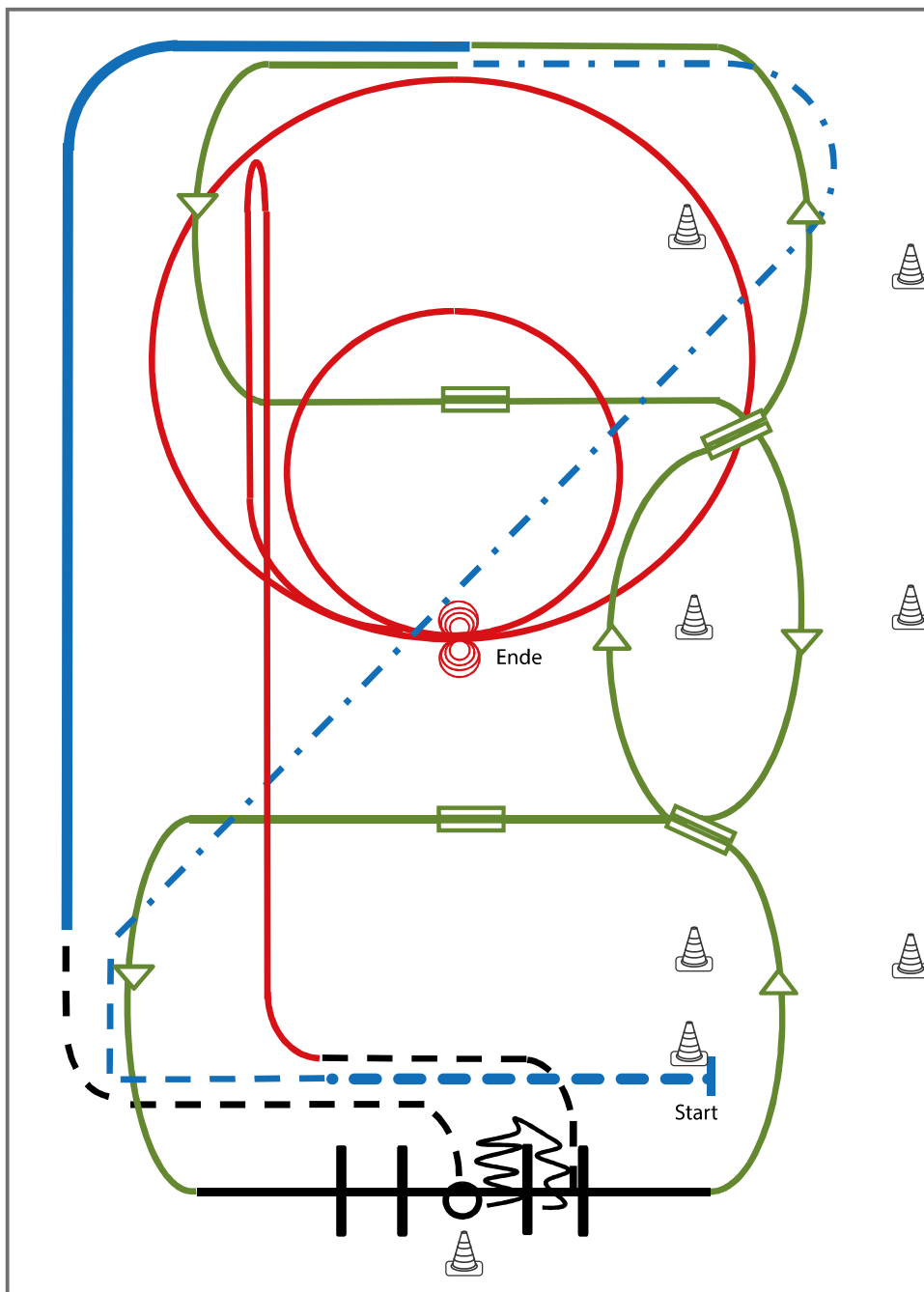

Superhorse

- 1) Extended Walk (RR)
- 2) Trot, Extended Trot (RR)
- 3) Galoppwechsel mit Seitenwechsel (WR)
- 4) Galoppwechsel mit Seitenwechsel (WR)
- 5) Lope over Linksgalopp (TH)
- 6) 2 Galoppwechsel auf der Linie (WR)
- 7) Extended Lope (RR)
- 8) Jog, Jog in, 360° Turn either way (TH)
- 9) Back up, Jog out (TH)
- 10) Rechtsgalopp, Run Down entlang der langen Seite, Sliding Stop mind. 6,00 m von der Bande entfernt hinter dem Mittelmarker, Rollback links, kein Verharren (RN)
- 11) 2 Zirkel Galopp (**links**), 1. groß und schnell, 2. **klein** und langsam, Stop bei X (RN)
- 12) 4 Spins **links**, 4 Spins **rechts** (RN)

Legende:	
Schritt
Trab	- . - . - .
Galopp	— — —
Wechselzone	▬▬▬
Rückwärts	〰〰〰

Superhorse

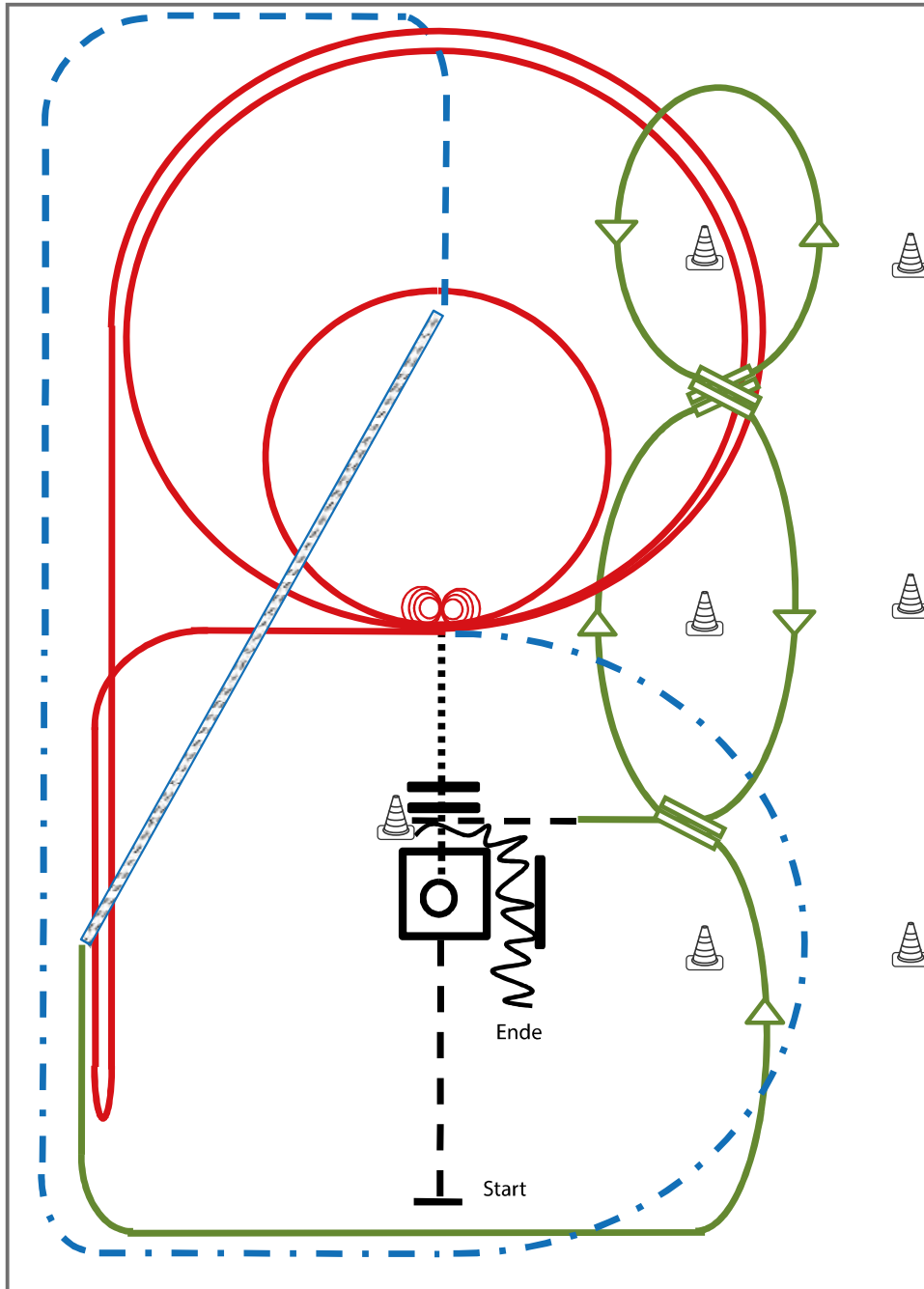

- 1) Jog, Jog in, 360° Turn either way (TH)
- 2) Walk out and Walk over (TH)
- 3) 4 Spins links, 4 ¼ Spins rechts (RN)
- 4) 2 Zirkel Galopp (links), 1. groß und schnell, 2. klein und langsam (RN)
- 5) Galopp (links) auf dem Zirkel, der nicht geschlossen wird, Run Down entlang der langen Seite, Sliding Stop mind. 6,00 m von der Bande entfernt hinter dem Mittelmarker, Rollback rechts, kein Verharren, Lope bis X (RN),
- 6) Extended Trot (RR)
- 7) Trot Corners (RR)
- 8) Two-Track rechts (RR)
- 9) Galoppwechsel auf der Linie (WR)
- 10) Galoppwechsel auf der Linie (WR)
- 11) Galoppwechsel auf der Linie (WR)
- 12) Jog in, Back up (TH)

Legende:

- Schritt
- Trab
- Galopp
- Wechselzone
- Rückwärts

HAUPTSPONSOREN



Bayern Kooperation 2026



ALLAROUND
ACADEMY



alex mundorff
western riding & country lifestyle

Amin Pollak
FOTOGRAFIE

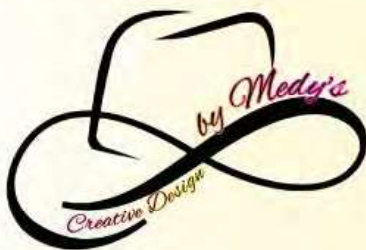

AM TRATHL 17 * 93142 MAKHÜTTE-PIRKENSEE
FACEBOOK.COM/DEINWESTERNSHOP
WWW.EDITION-WESTERN-SHOP.DE



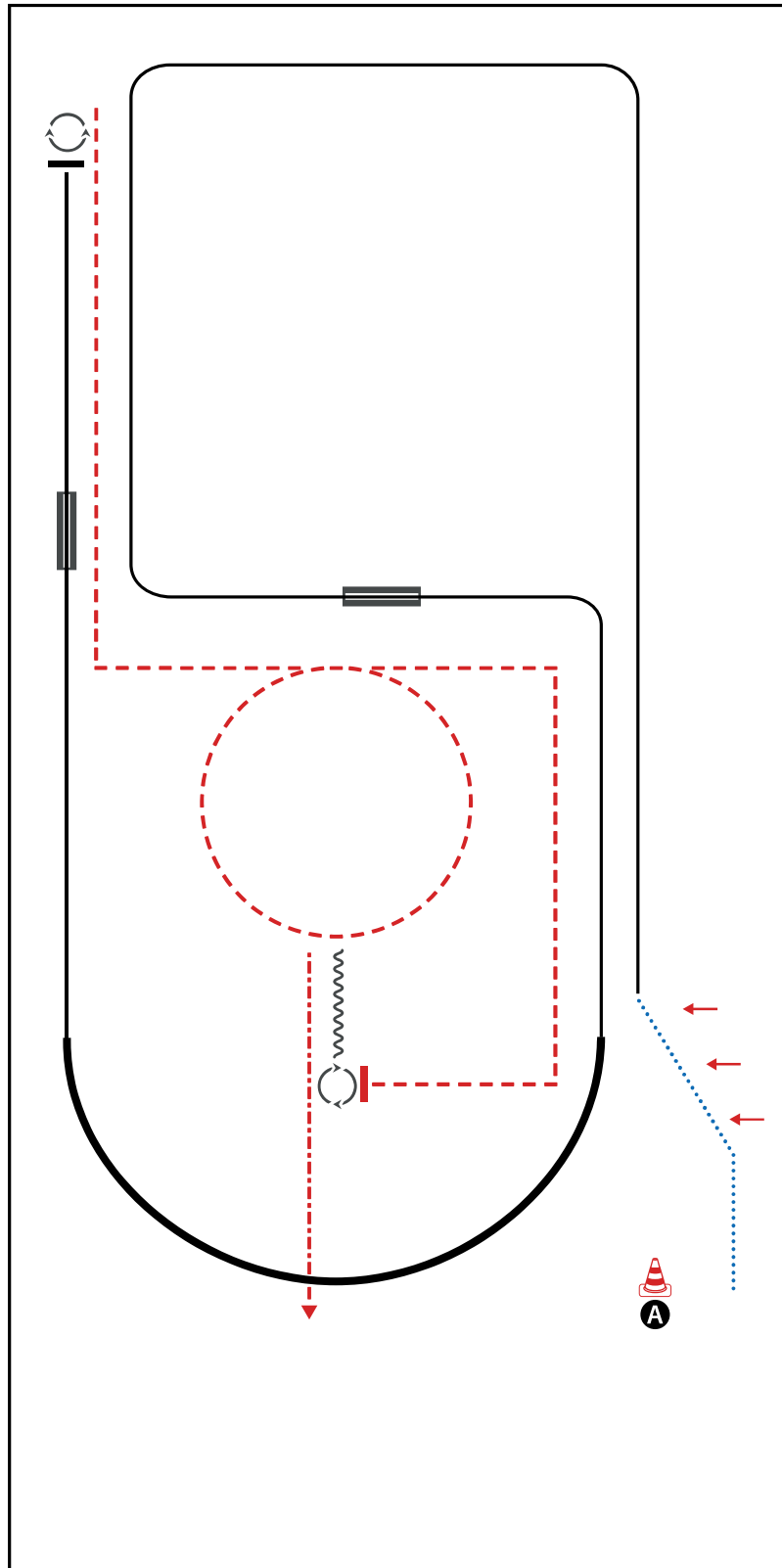

BE READY AT MARKER A

- 1) WALK, TWO TRACK LEFT
- 2) LOPE (LL)
- 3) CHANGE LEADS (SIMPLE OR FLYING)
- 4) LOPE (RL), EXTENDED LOPE (RL), COLLECTED LOPE (RL)
- 5) CHANGE LEADS (SIMPLE OR FLYING), LOPE (LL)
- 6) STOP, TURN 180° (LEFT OR RIGHT)
- 7) JOG CORNER, SMALL CIRCLE, JOG CORNERS
- 8) STOP, TURN 630° LEFT
- 9) TURN 540° RIGHT
- 10) BACK UP (AT LEAST ONE HORSE LENGTH),
EXTENDED JOG OUT

WALK (SCHRITT)	
EXTENDED WALK	
JOG/TROT (TRAB)	
EXTENDED TROT	
LOPE (GALOPP)	
EXTENDED LOPE	
BACK UP (RÜCKWÄRTS)	
LEAD CHANGE (GALOPPWECHSEL)	
TURN (DREHUNG)	

ERSTE
 WESTERNREITER
 UNION
 FÜR DEN SÜDWESTEN WESTERHOFEN

Pattern Western Horsemanship #4 - LK 3A --- LK 3B

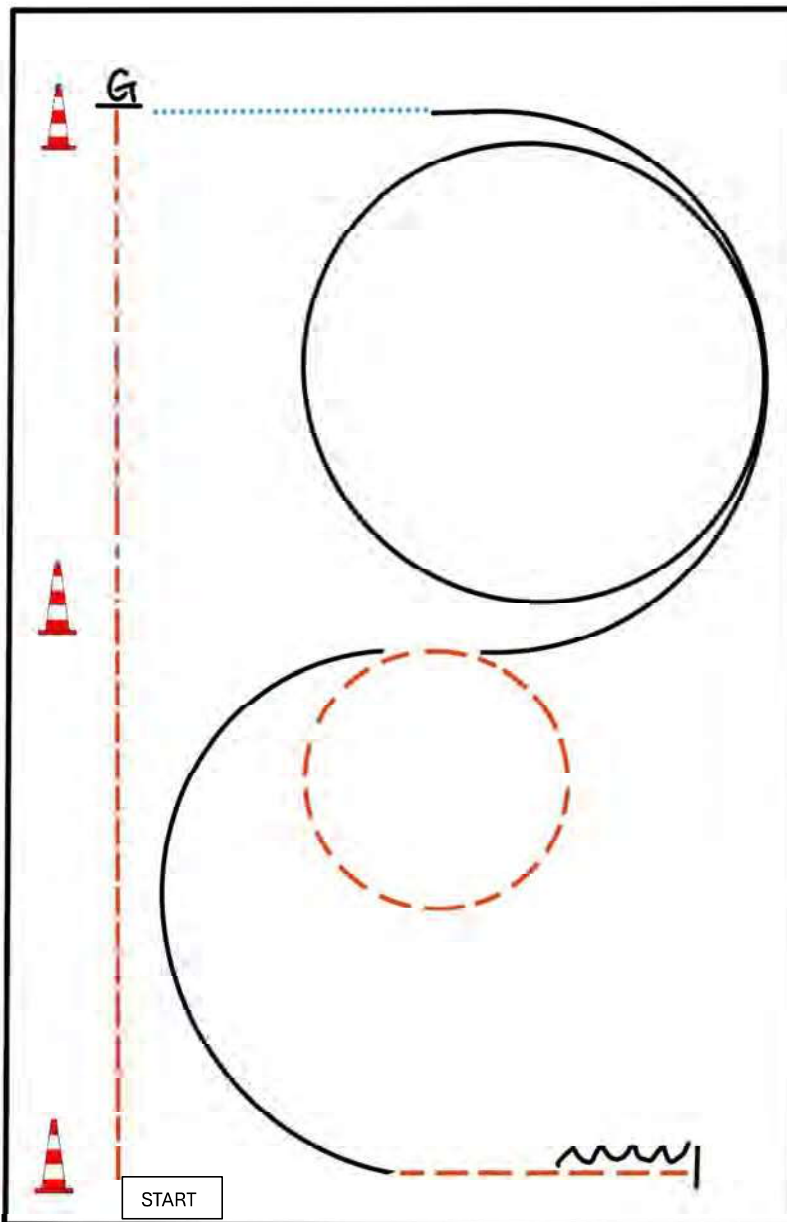

BE READY AT MARKER

- 1) JOG
- 2) EXTENDED JOG
- 3) STOP, TURN 270° LEFT
- 4) WALK
- 5) LOPE (RL)
- 6) JOG SMALL CIRCLE
- 7) LOPE (LL)
- 8) JOG
- 9) STOP, BACK UP

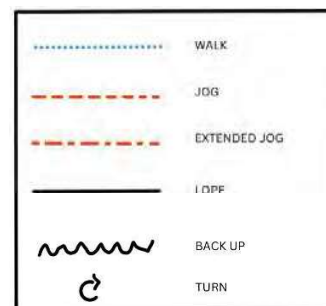

Führzügelklasse Niedertaufkirchen

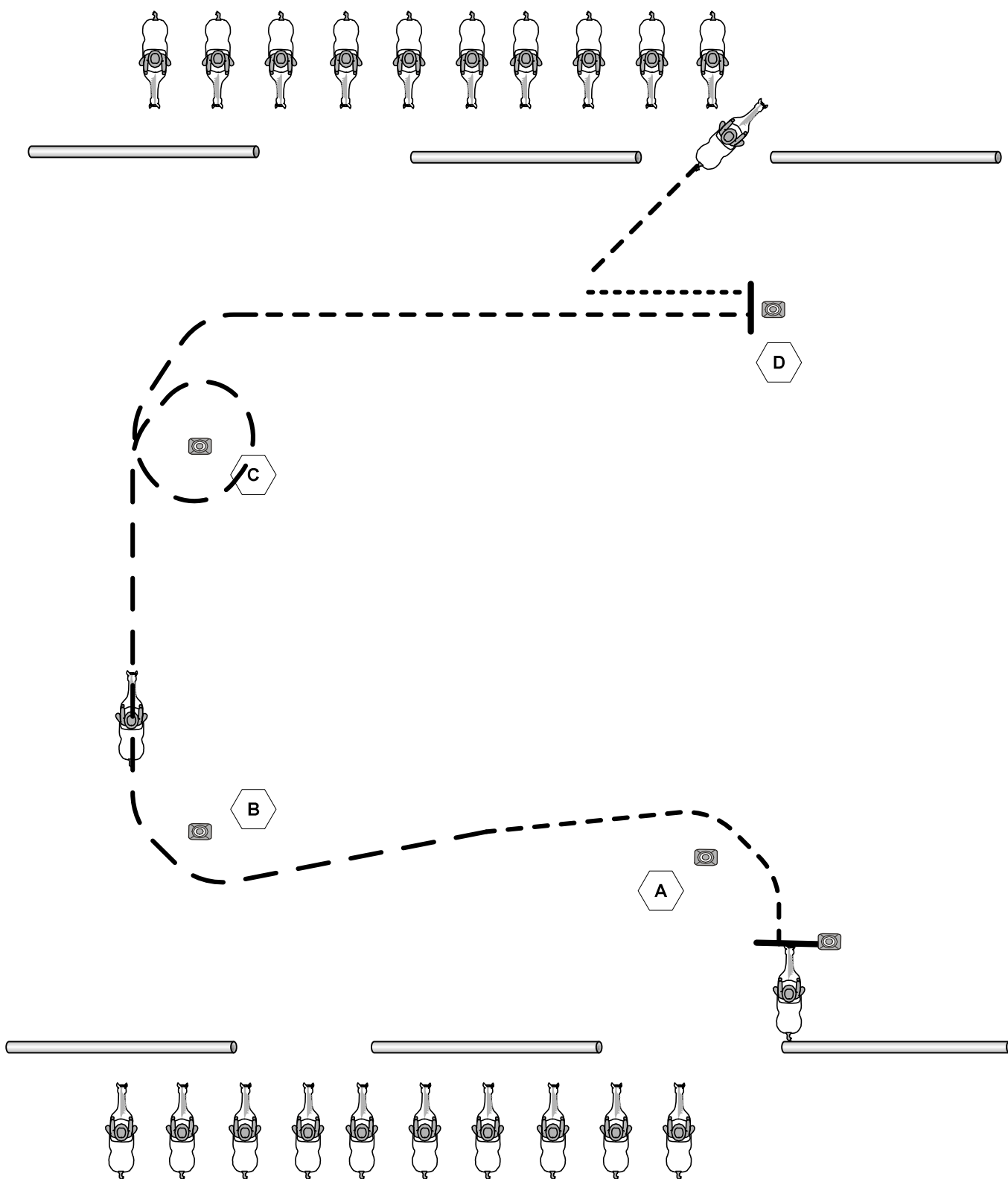

Alle Teilnehmer befinden sich im WarmUp-Bereich

- 1 Vom Start um A im Walk (Schritt)
 - 2 Zwischen A und B Übergang zum Jog (Trab)
 - 3 Jog um B bis C
 - 4 Kleine Volte im Jog um C
 - 5 Übergang zum Walk – Walk bis D
 - 6 Stop vor D – 5 Tritte Rückwärts richten – Ende der Aufgabe
- Im Walk zum WarmUp-Bereich hinter der Abgrenzung

Walk

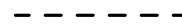

Jog

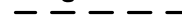

Lope



Back

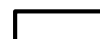
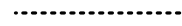

HAUPTSPONSOREN



2026

Jugendkade-Sponsoren



AM TRATHL 17 * 93142 MAXHÜTTE-PIRKENSEE
FACEBOOK.COM/DEINWESTERNSHOP
WWW.EDITION-WESTERN-SHOP.DE

German Open Kader - Sponsoren



CALIFORNIA STABLE
WESTERNTRAINING



Nadine Hartmann

Unterricht · Beritt · Working Cowhorse
www.nh-westernriding.de



Hanfeinstreu.de
Deine Tiere lieben's – du auch!



Next Level Trail Trophy 2026
Young Performance Trophy 2026



Deutsche
Vermögensberatung
TOBIAS KARG

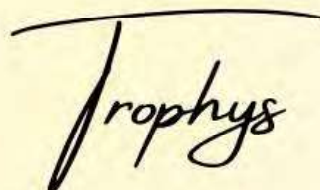

Wild Horse Arts -
Champion Of The Year 2026



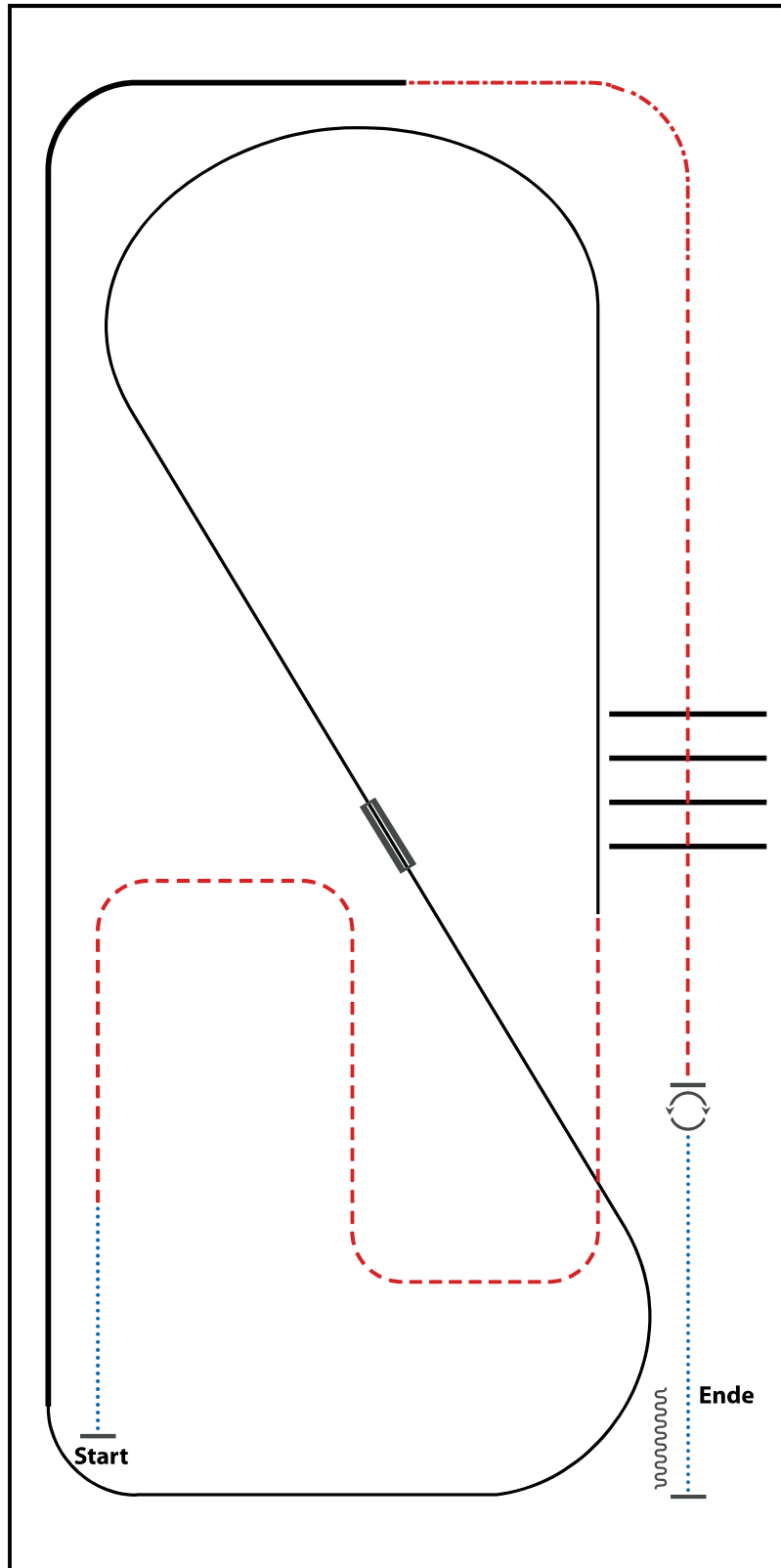

- 1) WALK
- 2) TROT
- 3) LOPE (LL)
- 4) CHANGE LEADS (SIMPLE OR FLYING)
- 5) LOPE (RL)
- 6) EXTENDED LOPE (RL)
- 7) EXTENDED TROT
- 8) TROT
- 9) TROT OVER
- 10) STOP, TURNS 360° (EACH DIRECTION)
- 11) WALK, STOP, BACK UP

WALK (SCHRITT)	
EXTENDED WALK	
JOG/TROT (TRAB)	
EXTENDED TROT	
LOPE (GALOPP)	
EXTENDED LOPE	
BACK UP (RÜCKWÄRTS)	
LEAD CHANGE (GALOPPWECHSEL)	
TURN (DREHUNG)	

ERSTE WESTERNREITER UNION
 PFERDESPORTVERBAND WESTERREITEN

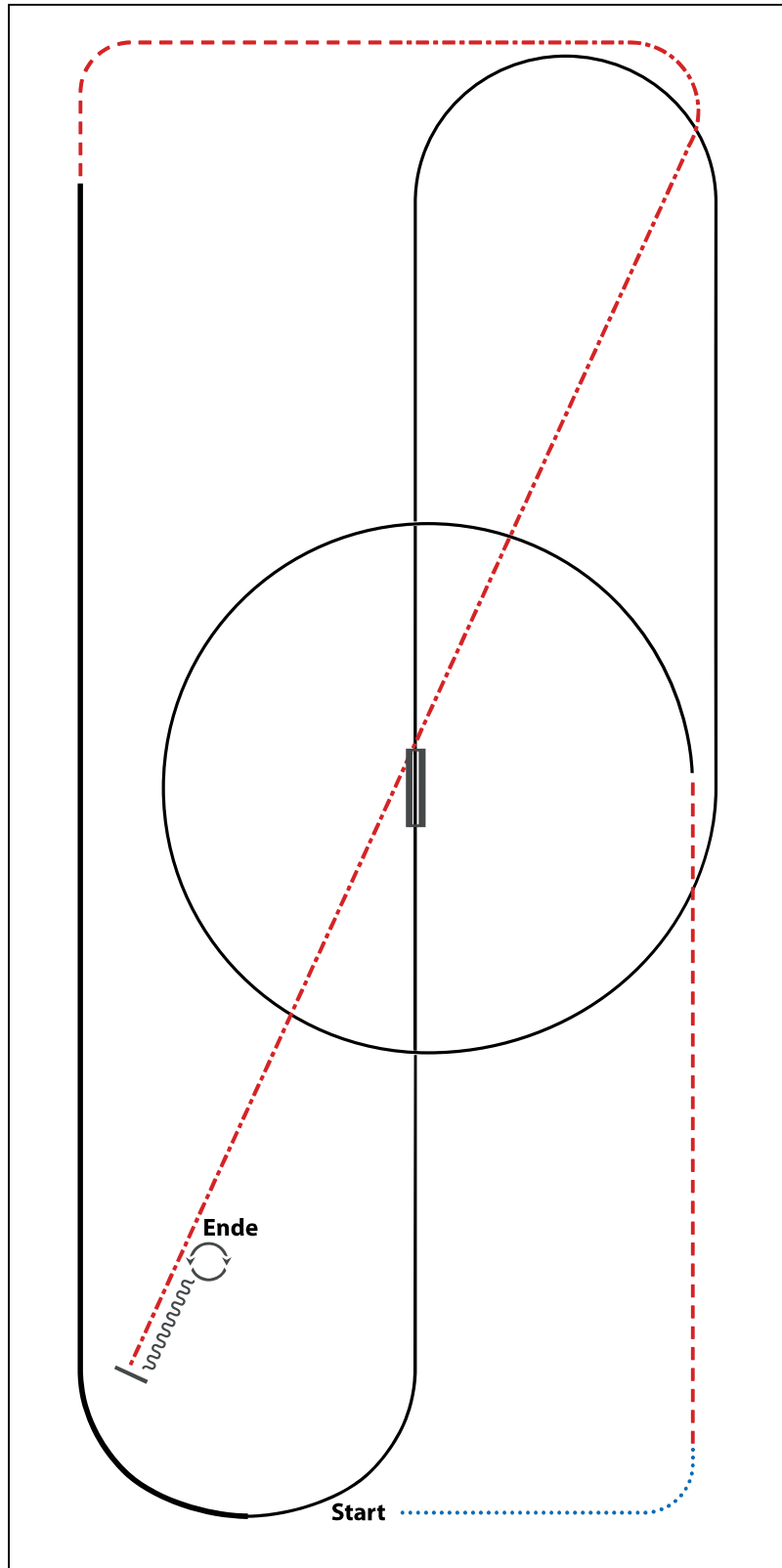

- 1) WALK
- 2) TROT
- 3) LOPE (LL) CIRCLE
- 4) LEADCHANGE (SIMPLE OR FLYING)
- 5) LOPE (RL)
- 6) EXTENDED LOPE (RL)
- 7) TROT
- 8) EXTENDED TROT
- 9) STOP, BACK UP
- 10) 360° TURNS (EACH DIRECTION)

WALK (SCHRITT)	
EXTENDED WALK	
JOG/TROT (TRAB)	
EXTENDED TROT	
LOPE (GALOPP)	
EXTENDED LOPE	
BACK UP (RÜCKWÄRTS)	
LEAD CHANGE (GALOPPWECHSEL)	
TURN (DREHUNG)	

ERSTE WESTERNREITER UNION FÜR DEN VERBAND WESTERNREITER

Für ein starkes Miteinander

Weil Vertrauen verbindet.

Jetzt
rundum
absichern!



Unsere neuen, noch besseren Pferdeversicherungen vom Experten. Der beste Schutz für dich und dein Pferd – OP-, Kranken-, Kolik-, Herden- und Haftpflicht-Versicherung.

Tel. 0581 8070-4646
uelzener.de/pferd



Uelzener
Mensch.Tier.Wir.

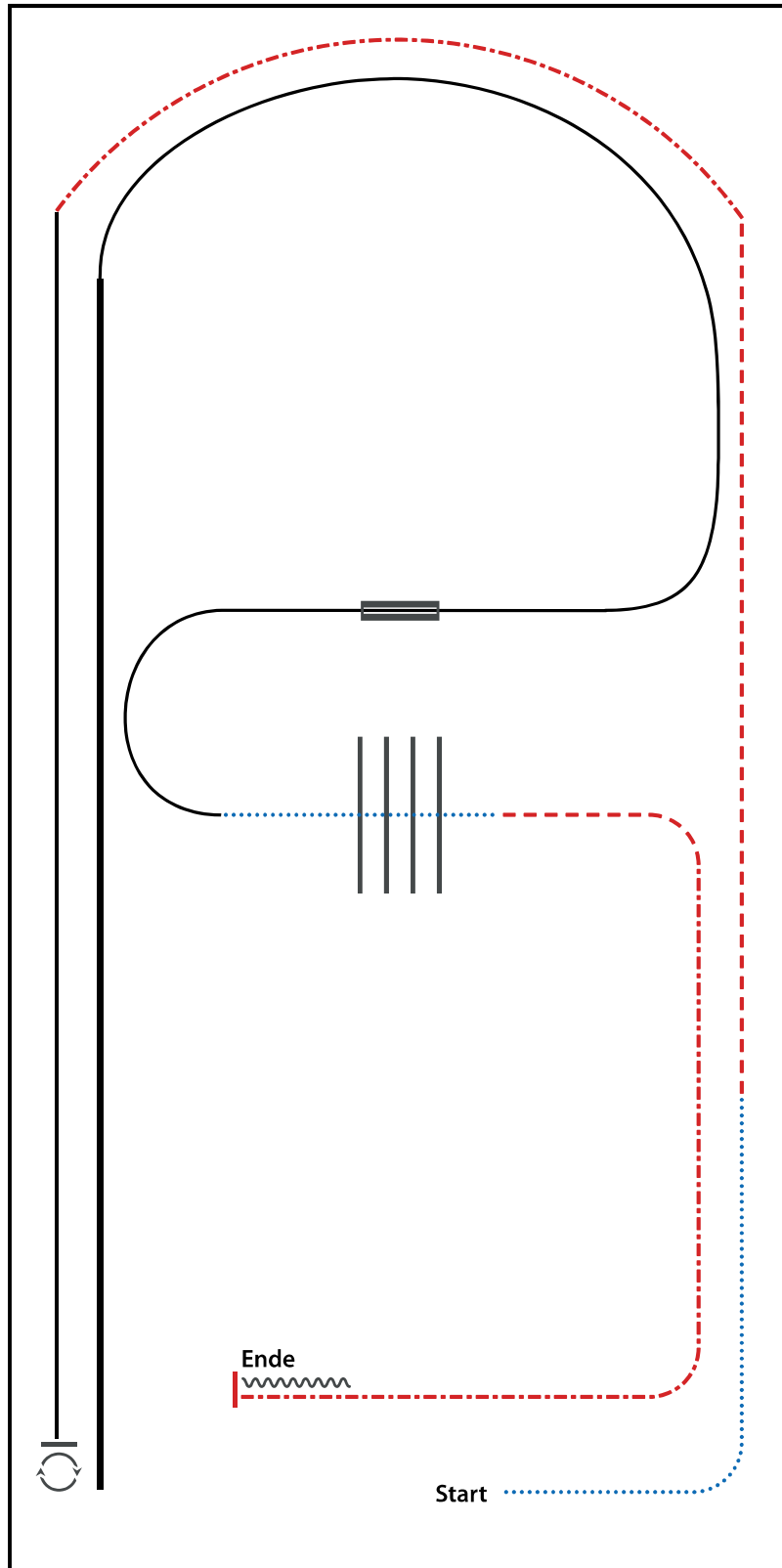

- 1) WALK
- 2) TROT
- 3) EXTENDET TROT
- 4) LOPE (LL)
- 5) STOP, 1½ TURN RIGHT
- 6) EXTENDED LOPE (RL)
- 7) LOPE (RL)
- 8) LEADCHANGE (SIMPLE OR FLYING), LOPE (LL)
- 9) WALK, WALK OVER
- 10) TROT
- 11) EXTENDED TROT
- 12) STOP, BACK UP

WALK (SCHRITT)	
EXTENDED WALK	
JOG/TROT (TRAB)	
EXTENDED TROT	
LOPE (GALOPP)	
EXTENDED LOPE	
BACK UP (RÜCKWÄRTS)	
LEAD CHANGE (GALOPPWECHSEL)	
TURN (DREHUNG)	

ERSTE WESTERNREITER UNION FÜR DEN VERBAND WESTERNREITER

Teilnehmerliste:

EWU Turnier: A+Q+C II/2026 Niedertaufkirchen

Start Nr.	Reiter	LK	LV	Pferd	Rasse
1	Samuel Fuchs SO SO FZ	LK 5B	BAY	Spat Dry Lena	QH
2	Barbara Schlor LK 3 TH ,LK 3A RR ,LK 3A WHS ,LK 3A WPL	LK 3A	BAY	Shirkan 86	ARA/Hal
3	Kathleen Graf LK 4 WRR ,LK 4/5 A RR ,LK 4/5 A TH ,LK 4/5 A WHS ,LK 4/5 SSH	LK 4A	BAY	Zora	FR
4	Tanja Graf-Holten LK 1/2 A sen TH ,LK 1/2 A sen WPL ,LK 1/2 A sen WRR ,LK 1/2A sen RR ,Q LK 2/1 A sen RR ,Q LK 2/1 A sen TH ,Q LK 2/1 A/B sen WPL ,Q LK 2/1A sen WRR	LK 1A	BAY	HQ Onlys Commander	QH
5	Bianca Wandinger LK 3 TH ,LK 3 WRR ,LK 3A RR ,LK 3A WHS ,LK 3A WPL	LK 3A	BAY	My Colonel Gunlight	QH
6	Lina Pfaffinger LK 1/2 A sen WPL ,LK 1/2 sen SUHO ,Q LK 2/1A sen WRR	LK 1A	BAY	JS Poco Blue Jac Dun	APP
7	Isabel Meyer LK 3 TH ,LK 3 WRR ,LK 3A RR ,LK 3A WHS ,LK 3A WPL	LK 3A	BAY	Seven Kisses For Me	PH
8	Sandra Krippner LK 4 RN ,LK 4/5 A RR ,LK 4/5 A TH ,LK 4/5 A WPL	LK 4A	BAY	GUNLOVER	QH
9	Nicole Stahff LK 4 WRR ,LK 4/5 A RR ,LK 4/5 A TH ,LK 4/5 A WHS ,LK 4/5 A WPL ,LK 4/5 SSH	LK 4A	BAY	DIAMONDSMASTERTRIP	QH
10	Regina Vilsmeier LK 1/2 A sen TH ,LK 1/2 A sen WPL ,LK 1/2 WHS ,LK 1/2A sen RR ,Q LK 2/1 A sen RR ,Q LK 2/1 A sen TH ,Q LK 2/1 WHS	LK 1A	BAY	Reina Haida	QH
11	Carola Gschwendtner-Doll LK 1/2 jun RR ,LK 1/2 jun TH ,LK 1/2 jun WPL ,LK 1/2 jun WRR ,Q LK 2/1 jun RR ,Q LK 2/1 jun TH ,Q LK 2/1 jun WPL ,Q LK 2/1 jun WRR ,YS CH 6j	LK 2A	BAY	Tobemissmoneyppenny	PH
12	Jasmin Rothaler WT RR B ,WT TH	LK 5B		Haily Hanya-Hanna	Hal
13	Franziska Pledl LK 4/5 SSH ,WT RR A ,WT TH ,WT WHS ,WT WPL	LK 5A		BHK BUBBASLILPRINCESS	QH
14	Lena Linnerer LK 3 TH ,LK 3 WRR ,LK 3A RR ,LK 3A WHS ,LK 3A WPL	LK 3A	BAY	Justice Pay Gold	QH
15	Sabrina Iretzberger LK 4/5 A RR ,LK 4/5 A TH	LK 4A	BAY	Shamain	PIN
16	Caroline Pösl LK 1/2 A sen TH ,LK 1/2 A sen WPL ,LK 1/2 SSH ,LK 1/2 WHS ,Q LK 2/1 A sen TH ,Q LK 2/1 SSH	LK 1A	BAY	Shesa Special Lena	PH
17	Lea-Sophia Gschwendtner LK 1/2 A sen TH ,LK 1/2 A sen WPL ,LK 1/2 A sen WRR ,LK 1/2 WHS ,LK 1/2A sen RR ,Q LK 2/1 A sen RR ,Q LK 2/1 A sen TH ,Q LK 2/1 A/B sen WPL ,Q LK 2/1 WHS ,Q LK 2/1A sen WRR	LK 2A	BAY	Hollywood Shiloh	QH
18	Isabella Meister LK 1-3 B RN ,LK 1-3 B WPL ,LK 3 SSH ,LK 3 TH ,LK 3 WRR ,LK 3B RR ,LK 3B WHS	LK 3B	BAY	TD Captain Amerika	QH
19	Katharina Brost LK 4/5 A TH ,LK 4/5 A WHS	LK 5A		JS Poco Blue Jac Dun	APP
20	Luna Schnitzler JUPF BA 4j ,JUPF RR 4j ,JUPF TH 4j	LK 1A	BAY	Cappucino Commander	QHM
21	Luna Schnitzler LK 1/2A sen WR ,Q LK 2/1A sen WR	LK 1A	BAY	Glory Diamonds Rock	QH

EWU Turnier: A+Q+C II/2026 Niedertaufkirchen

22 Dagmar Dietl	LK 1A	BAY	RR Diesel Power	QH/PH
LK 1/2 jun RR ,LK 1/2 jun TH ,LK 1/2 jun WPL ,LK 1/2 jun WR ,LK 1/2 jun WRR ,Q LK 2/1 jun RR ,Q LK 2/1 jun TH ,Q LK 2/1 jun WPL ,Q LK 2/1 jun WR ,Q LK 2/1 jun WRR ,YS CH 6j				
23 Nicole Sommer	LK 4A	BAY	Ready Eddy GO	WGP
LK 4 WRR ,LK 4/5 A RR ,LK 4/5 A TH ,LK 4/5 A WHS ,LK 4/5 SSH				
24 Julia Hüttinger	LK 3A	BAY	Smokin High Score	QH
LK 3 RN ,LK 3 SSH ,LK 3 TH ,LK 3 WRR ,LK 3A RR ,LK 3A WHS ,LK 3A WPL				
25 Dagmar Dietl	LK 1A	BAY	Be Ice Gotta Gun	QH
LK 1/2 A sen WRR ,LK 1/2 sen SUHO ,LK 1/2A sen RR ,LK 1/2A sen WR ,Q LK 2/1 A sen RR ,Q LK 2/1 sen SUHO ,Q LK 2/1A sen WR ,Q LK 2/1A sen WRR				
26 Lena Buttenberg	LK 4B	BAY	Miss Sloppy Sioux	QH
LK 4 WRR ,LK 4/5 B RR				
27 Johanna Fuchs	LK 2A	BAY	Spat Dry Lena	QH
LK 1/2 A sen RN ,LK 1/2 A sen WRR ,LK 1/2 sen SUHO ,LK 1/2 WHS ,LK 1/2A sen RR ,LK 1/2A sen WR ,Q LK 2/1 A sen RR ,Q LK 2/1 A/B sen RN ,Q LK 2/1 sen SUHO ,Q LK 2/1 WHS ,Q LK 2/1A sen WR ,Q LK 2/1A sen WRR				
28 Eva Hucul	LK 5A		Glory Diamonds Rock	QH
LK 4/5 A WHS ,LK 4/5 A WPL				
29 Sabrina Weide	LK 4A	BAY	Docs Sun Gun	PH
LK 4 RN ,LK 4 WRR ,LK 4/5 A RR ,LK 4/5 A TH ,LK 4/5 A WHS ,LK 4/5 A WPL ,LK 4/5 SSH				
30 Vanessa Mandler	LK 5A		Shirkan 86	ARA/Hal
WT TH ,WT WPL				
31 Magdalena Maschberger	LK 3B	BAY	Rumble Bop	QH
LK 1-3 B RN ,LK 1-3 B WPL ,LK 3 TH ,LK 3 WRR ,LK 3B RR ,LK 3B WHS				
32 Catharina Falch	LK 1A	BAY	Range for the Blues	QH
JUPF BA 4j ,JUPF TH 4j ,LK 1/2 jun TH ,LK 1/2 jun WPL ,Q LK 2/1 jun TH ,Q LK 2/1 jun WPL				
33 Catharina Falch	LK 1A	BAY	High like Sky	QH
JUPF BA 4j ,JUPF RR 4j ,JUPF TH 4j ,LK 1/2 jun TH ,LK 1/2 jun WR ,LK 1/2 jun WRR ,Q LK 2/1 jun RR ,Q LK 2/1 jun TH ,Q LK 2/1 jun WRR				
34 Kathrin Gstorfer	LK 1A	BAY	Dynadark Hot Lover	QH
LK 1/2 A sen TH ,LK 1/2 A sen WPL ,LK 1/2 A sen WRR ,LK 1/2A sen WR ,Q LK 2/1 A/B sen WPL ,Q LK 2/1A sen WR				
35 Paula Gräfe	LK 5A		Leonhards Cortes	S
LK 4/5 A RR ,LK 4/5 A TH ,LK 4/5 A WPL				
36 Melanie Indra	LK 2A	BAY	Enjoy The Revolution	QH
JUPF BA 4j ,JUPF RN 4j ,JUPF RR 4j ,JUPF TH 4j ,LK 1/2 jun RR ,LK 1/2 jun WRR				
37 Viktoria Maria Maier	LK 1A	BAY	Invest In a Sensation	PH
LK 1/2 A sen TH ,LK 1/2 A sen WPL ,LK 1/2 SSH ,LK 1/2 WHS ,LK 1/2A sen WR ,Q LK 2/1 A sen TH ,Q LK 2/1 A/B sen WPL ,Q LK 2/1 SSH ,Q LK 2/1 WHS ,Q LK 2/1A sen WR				
38 Isabel Schertle	LK 1A	BAWÜ, BAY	Mobsterella	QH
LK 1/2 A sen RN ,LK 1/2 A sen TH ,LK 1/2 sen SUHO ,LK 1/2 WHS ,LK 1/2A sen RR ,Q LK 2/1 A sen RR ,Q LK 2/1 A/B sen RN ,Q LK 2/1 sen SUHO				
39 Viktoria Maria Maier	LK 1A	BAY	Double Jac Cody	PH
LK 1/2 A sen TH ,LK 1/2 A sen WRR ,LK 1/2 sen SUHO ,Q LK 2/1 A sen TH ,Q LK 2/1 sen SUHO ,Q LK 2/1A sen WRR				
40 Ulrike Wehner	LK 3A	BAY	Double Jac Cody	PH
LK 3 TH ,LK 3 WRR ,LK 3A RR ,LK 3A WHS ,LK 3A WPL				
41 Theresa Ludwig	LK 1B	BAY	A Redbull	QH
LK 1/2 B RR ,LK 1/2 B TH ,LK 1/2 sen SUHO ,Q LK 2/1 B RR ,Q LK 2/1 B TH ,Q LK 2/1 sen SUHO				



BESTICKUNG



TEAMBEKLEIDUNG

WWW.CIBLU.EU

CIBLU Stich  info@ciblu-stich.eu

EWU Turnier: A+Q+C II/2026 Niedertaufkirchen

42 Alexandra Pilger LK 3 TH ,LK 3 WRR ,LK 3A RR ,LK 3A WHS ,LK 3A WPL	LK 3A	BAY	Granada	AN
43 Alexandra Ludwig LK 4/5 A RR ,LK 4/5 A TH ,LK 4/5 A WHS	LK 4A	BAY	Whoomer	QH
44 Annalena Kirsch WT RR B	LK 5B		Ardelle	Hal
45 Simone Strahl LK 1/2 A sen TH ,LK 1/2 sen SUHO ,LK 1/2 WHS ,LK 1/2A sen RR ,LK 1/2A sen WR ,Q LK 2/1 A sen RR ,Q LK 2/1 A sen TH ,Q LK 2/1 sen SUHO ,Q LK 2/1 WHS ,Q LK 2/1A sen WR	LK 1A	BAY	Voodoo Bit	QH
46 Nadine Taskin LK 3 TH ,LK 3 WRR ,LK 3A RR ,LK 3A WHS ,LK 3A WPL	LK 3A	BAY	KBW Black Vario King	QH
47 Simone Strahl LK 1/2 A sen TH ,LK 1/2 A sen WPL ,LK 1/2 A sen WRR ,LK 1/2A sen RR ,Q LK 2/1 A sen RR ,Q LK 2/1 A sen TH ,Q LK 2/1 A/B sen WPL ,Q LK 2/1A sen WRR	LK 1A	BAY	My Hollywood Pearl	QH
48 Theresa Ludwig LK 1-3 B RN ,LK 1/2 B RR ,LK 1/2 B TH ,LK 1/2B WRR ,Q LK 2/1 B RR ,Q LK 2/1 B TH ,Q LK 2/1 jun RN ,Q LK 2/1B WRR ,YS CH 6j ,YS RN 6j	LK 1B	BAY	Electric Code Red	QH
49 Johannes Taxis LK 1/2 A sen RN ,LK 1/2 A sen WPL ,LK 1/2 A sen WRR ,LK 1/2 sen SUHO ,LK 1/2A sen RR ,Q LK 2/1 A sen RR ,Q LK 2/1 A/B sen RN ,Q LK 2/1A sen WRR	LK 1A	BAY	Face Timer	QH
50 Helena Brunnhuber LK 4 RN ,LK 4 WRR ,LK 4/5 A RR ,LK 4/5 A WPL	LK 4A	BAY	Golden Taco In Ice	QH
51 Emma Strahl LK 1-3 B WPL ,LK 3 TH ,LK 3 WRR ,LK 3B RR ,LK 3B WHS	LK 3B	BAY	Candy (Pinkie Pie 2)	TI
52 Laura Strahl LK 1-3 B WPL ,LK 1/2 B RR ,LK 1/2 B TH ,LK 1/2 WHS ,LK 1/2B WRR ,Q LK 2/1 A/B sen WPL ,Q LK 2/1 B RR ,Q LK 2/1 B TH ,Q LK 2/1 WHS ,Q LK 2/1B WRR	LK 1B	BAY	Candy (Pinkie Pie 2)	TI
53 Sandra Schnell LK 4/5 A WHS ,LK 4/5 A WPL ,LK 4/5 SSH	LK 5A		JK HOLLYGOLIGHTLY	QH
54 Johanna Koch Q LK 2/1 A sen RR ,Q LK 2/1 WHS	LK 1A	BAY	Smart One Shot	QH
55 Daniela Mildhammer LK 4 RN ,LK 4 WRR ,LK 4/5 A RR ,LK 4/5 A WHS ,LK 4/5 A WPL	LK 4A	BAY	Mega Scotch Rocker	QH
56 Lily Maria Moosbrugger Q LK 2/1 sen SUHO	LK 1A	BAY	JP Riff Raff	QH
57 Linda von Rochow LK 1/2 A sen TH ,LK 1/2 WHS ,LK 1/2A sen RR ,Q LK 2/1 A sen RR ,Q LK 2/1 A sen TH ,Q LK 2/1 sen SUHO ,Q LK 2/1 WHS ,Q LK 2/1A sen WR	LK 1A	BAY	Smart Rolene Boss	QH
58 Sonja Riedler LK 4 WRR ,LK 4/5 A RR ,LK 4/5 A TH ,LK 4/5 A WPL	LK 4A	BAY	Royal Spotted Gun	QH
59 Sophia Strein LK 3 SSH ,LK 3A WHS ,LK 3A WPL	LK 3A	BAY	Invest In a Sensation	PH
60 Isabel Löschner LK 1/2 A sen TH ,Q LK 2/1 A sen TH	LK 1A	BAY	CS Elites Just Fun	QH
61 Verena Zierhofer LK 1/2 A sen WRR ,LK 1/2 sen SUHO ,LK 1/2A sen RR ,Q LK 2/1 A sen RR ,Q LK 2/1A sen WRR	LK 1A	BAY	Bombastic Melody	PH
62 Mareike Schilling JUPF BA 4j ,JUPF RR 4j ,JUPF TH 4j ,LK 1/2 jun WPL ,LK 1/2 jun WRR	LK 2A	BAY	GUNDEESILVERDAYLIGHT	QH
63 Johanna Pledl WT RR A ,WT TH	LK 5A		DIAMONDSMASTERTRIP	QH

EWU Turnier: A+Q+C II/2026 Niedertaufkirchen

64 Stefanie Opel LK 4 WRR ,LK 4/5 A RR ,LK 4/5 A TH ,LK 4/5 A WHS ,LK 4/5 A WPL	LK 4A	BAY	Surprise	HalM
65 Sabrina Haunreiter JUPF RN 5j ,JUPF RR 5j ,JUPF TH 5j ,LK 1/2 jun RN ,LK 1/2 jun RR ,LK 1/2 jun WRR ,Q LK 2/1 jun RN ,Q LK 2/1 jun RR ,Q LK 2/1 jun WRR	LK 2A	BAY	Flash Smoking Gun	PH
66 Diana Sterzer JUPF BA 4j ,JUPF RN 4j ,JUPF RR 4j ,LK 1/2 jun RR ,LK 1/2 jun WRR ,Q LK 2/1 jun RR ,Q LK 2/1 jun WRR	LK 1A	BAY	Voodoos Golden Ally	QH
67 Annamaria Weimar LK 1/2 A sen TH ,LK 1/2 A sen WPL ,LK 1/2 SSH ,LK 1/2 WHS ,Q LK 2/1 A sen TH ,Q LK 2/1 A/B sen WPL ,Q LK 2/1 SSH ,Q LK 2/1 WHS	LK 2A	BAY	Hollywoodsinvitation	QH
68 Nadine Norén LK 3 TH ,LK 3A RR ,LK 3A WHS ,LK 3A WPL	LK 3A	BAY	Wisely In My Dreams	PH
69 Nadine Norén LK 3 TH ,LK 3 WRR ,LK 3A RR	LK 3A	BAY	Attila Q	Hal
70 Sophia Alina Hagendorn LK 1/2 A sen RN ,LK 1/2 A sen TH ,LK 1/2 sen SUHO ,LK 1/2A sen RR ,Q LK 2/1 A sen RR ,Q LK 2/1 A sen TH ,Q LK 2/1 A/B sen RN ,Q LK 2/1 sen SUHO ,Q LK 2/1A sen WRR	LK 1A	BAY	KH Miss Tinselgun	QH
71 Daniela Rettenbacher LK 4 RN ,LK 4 WRR ,LK 4/5 A RR	LK 4A	BAY	Gunners Ice Breaker	QH
72 Jana Simon LK 1/2 A sen TH ,LK 1/2 A sen WPL ,LK 1/2 SSH ,LK 1/2 WHS ,Q LK 2/1 A sen TH ,Q LK 2/1 SSH	LK 2A	BAY	Elta Crome	QH
73 Thomas Christ LK 1/2 A sen WRR ,LK 1/2A sen RR ,Q LK 2/1 A sen RR ,Q LK 2/1A sen WRR	LK 1A	BAY	A Classic Yakari	QH
74 Monika Fischer Q LK 2/1 A sen TH	LK 1A	BAY	Sandro	Hal
75 Emelie Zeulner LK 1-3 B RN ,LK 1/2 B TH ,LK 1/2B WRR ,Q LK 2/1 B RR	LK 2B	BAY	Spotted Rocketman	APP
76 Lea Botur JUPF BA 4j ,JUPF RN 4j ,JUPF RR 4j ,JUPF TH 4j ,Q LK 2/1 jun RR ,Q LK 2/1 jun TH ,Q LK 2/1 jun WRR	LK 1A	BAY	MS Trash Hazelgun	QH
77 Isabel Schertle LK 1/2 A sen TH ,Q LK 2/1 sen SUHO	LK 1A	BAWÜ, BAY	Face Timer	QH
78 Theresa Holler LK 3 TH ,LK 3 WRR ,LK 3A RR ,LK 3A WHS ,LK 3A WPL	LK 3A	BAY	Dudes Black Diego	QH
79 Sabrina Botur LK 1/2 A sen RN ,LK 1/2 A sen TH ,LK 1/2 A sen WRR ,LK 1/2 WHS ,LK 1/2A sen RR ,Q LK 2/1 A sen RR ,Q LK 2/1A sen WRR	LK 1A	BAY	Medley`s New Moon	PHM
80 Hanna Hobmeier LK 4/5 B TH ,LK 4/5 B WPL	LK 5B		Aragon	KA
81 Renate Harbich LK 3 TH ,LK 3 WRR ,LK 3A RR ,LK 3A WHS	LK 3A	BAY	Charming Smart Smoky	QH
82 Diana Sterzer LK 1/2 A sen WPL ,LK 1/2 A sen WRR ,LK 1/2 WHS ,LK 1/2A sen RR ,Q LK 2/1 A sen RR ,Q LK 2/1A sen WRR	LK 1A	BAY	JP Morocco Whiz	QH
83 Kathrin Mühlberger LK 3 RN ,LK 3 WRR ,LK 3A RR ,LK 3A WHS ,LK 3A WPL	LK 3A	BAY	Solano Doc Freckles	QH
84 Sabrina Haunreiter LK 1/2 jun RR ,LK 1/2 jun TH ,LK 1/2 jun WPL ,LK 1/2 WHS ,Q LK 2/1 jun RR ,Q LK 2/1 jun TH ,Q LK 2/1 jun WPL	LK 2A	BAY	Tari Whizin Jack	QH

EWU Turnier: A+Q+C II/2026 Niedertaufkirchen

85 Manuela Geier	LK 1A	BAY	WB Smokin Serenade	QH
LK 1/2 A sen RN ,LK 1/2 A sen WPL ,LK 1/2 A sen WRR ,LK 1/2 sen SUHO ,LK 1/2A sen RR ,LK 1/2A sen WR ,Q LK 2/1 A sen RR ,Q LK 2/1 A/B sen RN ,Q LK 2/1 A/B sen WPL ,Q LK 2/1 sen SUHO ,Q LK 2/1A sen WRR				
86 Kathrin Sedlmeier	LK 2A	BAY	Yankee Jac	QH
LK 1/2 jun RN ,Q LK 2/1 jun RN				
87 Kathrin Sedlmeier	LK 2A	BAY	Mega Scotch Rocker	QH
LK 1/2 sen SUHO ,Q LK 2/1 sen SUHO				
88 Josef Fuchs	LK 1A	BAY	Cash Commander	QH
LK 1/2 A sen RN ,LK 1/2 A sen TH ,LK 1/2 A sen WPL ,LK 1/2 A sen WRR ,LK 1/2A sen RR ,Q LK 2/1 A sen RR ,Q LK 2/1 A sen TH ,Q LK 2/1 A/B sen WPL ,Q LK 2/1A sen WRR				
89 Marion Seehuber	LK 4A	BAY	Mirabelle 64	WFL
LK 4/5 A RR ,LK 4/5 A TH				
90 Jana Zelch	LK 5A		Aria	WS
WT RR A ,WT TH				
91 Tanja Peukert	LK 3A	BAY	Guaranteed To Luvme	PH
LK 3 SSH ,LK 3 TH ,LK 3 WRR ,LK 3A RR ,LK 3A WHS ,LK 3A WPL				
92 Lena Rädle	LK 5A	BAY	Bolero	ARB
WT RR A ,WT TH ,WT WHS ,WT WPL				
93 Magdalena Seehuber	LK 5B		Mirabelle 64	WFL
WT RR B				
94 Lukas Seehuber	LK 5B		Mirabelle 64	WFL
SO SO FZ				
95 Sabrina Nöhmeier	LK 5A	BAY	Shiners Doc Freckles	QH
LK 4/5 A RR ,LK 4/5 A TH ,LK 4/5 A WHS ,LK 4/5 A WPL				
96 Laura Pietsch	LK 1A	BAY	Gunleader	QH
JUPF BA 4j ,JUPF RN 4j ,JUPF RR 4j ,JUPF TH 4j ,LK 1/2 jun TH ,Q LK 2/1 jun TH				
97 Katrin Schäfer	LK 4A	BAY	A Blazin Machine	QH
LK 4/5 A TH ,LK 4/5 A WPL ,LK 4/5 SSH				
98 Emily Sterzer	LK 4B	BAY	JP Morocco Whiz	QH
LK 4/5 B WHS ,LK 4/5 B WPL				
99 Johanna Schreindl	LK 3B	BAY	CEE WALLA WHIZ BEE	QH
LK 1-3 B WPL ,LK 3 TH ,LK 3 WRR ,LK 3B RR ,LK 3B WHS				
100 Cathrin Dostal	LK 1A	BAY	Showmethebunnys	QH
JUPF BA 5j ,JUPF RR 5j ,JUPF TH 5j ,LK 1/2 jun RR ,Q LK 2/1 jun RR ,Q LK 2/1 jun TH ,Q LK 2/1 jun WRR				
101 Viktoria Pohl	LK 1A	BAY	Chic N Chips	QH
LK 1/2 A sen TH ,LK 1/2 sen SUHO ,Q LK 2/1 A sen TH ,Q LK 2/1 sen SUHO				
102 Carolina Mangler	LK 2B	BAWÜ, BAY	Last Captain	QH
LK 1-3 B WPL ,LK 1/2 B RR ,LK 1/2 B TH ,LK 1/2 WHS ,LK 1/2B WRR ,Q LK 2/1 A/B sen WPL ,Q LK 2/1 B TH ,Q LK 2/1 WHS ,Q LK 2/1B WRR				
103 Josef Starz	LK 3A	BAY	Winnie The Roosta	QH
LK 3 RN ,LK 3A RR				
104 Lara Forstner	LK 5B		TD Captain Amerika	QH
SO SO FZ				
105 Sabrina Kastner	LK 2A	BAY	Whiztopep	QH
LK 1/2 A sen TH ,Q LK 2/1 A sen RR ,Q LK 2/1 A sen TH ,Q LK 2/1 A/B sen WPL ,Q LK 2/1 WHS ,Q LK 2/1A sen WRR				
106 Gabi Moosbrugger	LK 3A	BAY	Bombastic Melody	PH
LK 3 TH ,LK 3A RR				

EWU Turnier: A+Q+C II/2026 Niedertaufkirchen

107 Cathrin Dostal JUPF BA 4j ,JUPF TH 4j ,LK 1/2 jun WPL ,Q LK 2/1 jun WPL	LK 1A	BAY	TheBestIsYetToCome	PH
108 Josephine Krapf LK 4/5 B WHS	LK 4B	BAY	Dun it Bella Queen	QH
109 Josephine Krapf LK 4/5 B RR ,LK 4/5 B TH	LK 4B	BAY	KH Miss Tinselgun	QH
110 Cathrin Dostal JUPF BA 5j ,JUPF RR 5j	LK 1A	BAY	JK HOLLYGOLIGHTLY	QH
111 Angelika Sandbichler LK 1/2A sen RR ,LK 1/2A sen WR	LK 1A	BAY	Miss Sloppy Sioux	QH
112 Lisa Helmel LK 4 WRR ,LK 4/5 A RR ,LK 4/5 A TH ,LK 4/5 A WHS ,LK 4/5 A WPL	LK 4A	BAY	Big Step Etenia	PH
113 Christian Fellner JUPF BA 4j ,JUPF RN 4j ,JUPF RR 4j ,LK 1/2 jun RR	LK 1A	BAY	LC Spotted Bailey	APP
114 Nadine Hartmann LK 1/2 A sen TH ,LK 1/2 sen SUHO ,LK 1/2A sen RR ,Q LK 2/1 A sen RR ,Q LK 2/1 sen SUHO ,Q LK 2/1A sen WRR	LK 1A	BAY	TALISMANIC ROOSTER	QH
115 Nadine Hartmann LK 1/2 A sen RN ,LK 1/2 A sen WRR ,LK 1/2 sen SUHO ,LK 1/2A sen RR ,Q LK 2/1 A sen RR ,Q LK 2/1 A/B sen RN ,Q LK 2/1 sen SUHO	LK 1A	BAY	GUNLOVER	QH
116 Nadine Hartmann JUPF BA 4j ,JUPF RR 4j ,JUPF TH 4j	LK 1A	BAY	A Blazin Machine	QH
117 Magdalena Lang LK 4 WRR ,LK 4/5 B RR ,LK 4/5 B TH ,LK 4/5 B WHS	LK 4B	BAY	Boggie Nights	QH
118 Richard Forster LK 1/2 jun RN ,LK 1/2 jun RR ,Q LK 2/1 jun RN ,Q LK 2/1 jun RR ,YS CH 6j ,YS RN 6j	LK 2A	BAY	GS Eagle Eye	QH
119 Richard Forster JUPF BA 5j ,JUPF RN 5j ,JUPF RR 5j ,LK 1/2 jun RN ,LK 1/2 jun RR ,LK 1/2 jun WRR ,Q LK 2/1 jun RN ,Q LK 2/1 jun RR ,Q LK 2/1 jun WRR	LK 2A	BAY	BR Platinum Crome	QH
120 Veronika Seifert LK 3 TH ,LK 3 WRR ,LK 3A RR ,LK 3A WHS ,LK 3A WPL	LK 3A	BAY	Invitation Plaudit	QH
121 Christian Fellner LK 1/2 jun RN ,LK 1/2 jun RR ,Q LK 2/1 jun RN ,Q LK 2/1 jun RR ,YS CH 6j ,YS RN 6j	LK 1A	BAY	Royal Spotted Gun	QH
122 Christian Fellner JUPF BA 5j ,JUPF RN 5j ,JUPF RR 5j ,LK 1/2 jun RN ,LK 1/2 jun RR ,Q LK 2/1 jun RN ,Q LK 2/1 jun RR	LK 1A	BAY	Gunners Ice Breaker	QH
123 Christian Fellner LK 1/2 A sen RN ,LK 1/2A sen RR ,Q LK 2/1 A sen RR ,Q LK 2/1 A/B sen RN	LK 1A	BAY	Spotted Rocketman	APP
124 Christian Fellner LK 1/2 A sen RN ,LK 1/2A sen RR ,Q LK 2/1 A sen RR ,Q LK 2/1 A/B sen RN	LK 1A	BAY	Unspotted Bumblebee	APP
125 Christian Fellner JUPF BA 4j ,JUPF RR 4j ,LK 1/2 jun RR	LK 1A	BAY	Taylor on Top	APP
126 Stefan Huber LK 4 RN ,LK 4 WRR ,LK 4/5 A RR ,LK 4/5 A TH ,LK 4/5 A WHS ,LK 4/5 A WPL	LK 4A	BAY	TALISMANIC ROOSTER	QH
127 Swenja Kopplin LK 1/2 A sen TH ,LK 1/2 A sen WRR ,LK 1/2 WHS ,LK 1/2A sen RR ,Q LK 2/1 A sen TH ,Q LK 2/1 WHS ,Q LK 2/1A sen WRR	LK 2A	BAY	Brain	Hal
128 Linda von Rochow Q LK 2/1 jun TH ,Q LK 2/1 jun WPL ,Q LK 2/1 jun WR ,YS CH 6j	LK 1A	BAY	Wisely In My Dreams	PH
129 Eva-Maria Obermaier	LK 1A	BAY	Voodoos Golden Ally	QH

SAVE THE DATE



AMERICANA[®]



1. – 5. September 2027
MESSE FRIEDRICHSHAFEN

GREAT HORSES ★ GREAT RIDERS ★ GREAT FUN

americana.de



EWU Turnier: A+Q+C II/2026 Niedertaufkirchen

130 Manuela Hiersche LK 4/5 A RR ,LK 4/5 A TH	LK 4A	BAY	CFR Charlie Lion	QH
131 Eva-Maria Obermaier LK 1/2 A sen RN ,LK 1/2 A sen WRR ,LK 1/2 sen SUHO ,LK 1/2A sen RR ,Q LK 2/1 A sen RR ,Q LK 2/1 A/B sen RN ,Q LK 2/1 sen SUHO ,Q LK 2/1A sen WRR	LK 1A	BAY	Solano Doc Freckles	QH
132 Thomas Christ Q LK 2/1 A sen RR	LK 1A	BAY	JP Riff Raff	QH
133 Andrea Rossmailer	LK 1A	BAY	Anns Wonder On Top	APP
134 Lena Koschorreck LK 3 WRR ,LK 3A RR ,LK 3A WPL	LK 3A	BAY	Don Mega Okietoo	QH
135 Josef Fuchs JUPF BA 4j ,JUPF RR 4j	LK 1A	BAY	Dakota	QHM
136 Nicole Bonimeier Q LK 2/1 jun RN ,Q LK 2/1 jun RR ,Q LK 2/1 jun WRR	LK 1A	BAY	GK Great Gun It	QH
137 Emma Häusler WT RR B ,WT TH ,WT WHS	LK 5B	BAY	R Steppin Frost	QH
138 Pia Rehberger LK 1-3 B RN ,LK 1-3 B WPL ,LK 3 TH ,LK 3 WRR ,LK 3B RR ,LK 3B WHS	LK 3B	BAY	Goral Hires	Huz
139 Nicole Knemeyer LK 3 WRR ,LK 3A RR ,LK 3A WHS	LK 3A	BAY	Bemylastmoon	QH
140 Mia Willmerdinger LK 4/5 B RR ,LK 4/5 B TH ,LK 4/5 B WHS ,LK 4/5 B WPL ,LK 4/5 SSH	LK 5B		Chics Fancy Jewel	QH
141 Patrick Vesic LK 3 TH ,LK 3 WRR ,LK 3A RR ,LK 3A WHS ,LK 3A WPL	LK 3A	BAY	Spooks Hasty Snail	PH
142 Megan Anders LK 4 RN ,LK 4 WRR ,LK 4/5 B RR ,LK 4/5 B TH ,LK 4/5 B WHS ,LK 4/5 B WPL	LK 4B	BAY	Shades with Dun It	QH
143 Ramona Arnold LK 3 RN ,LK 3 TH ,LK 3 WRR ,LK 3A RR ,LK 3A WHS ,LK 3A WPL	LK 3A	BAY	Smartest Equilizer	QH
144 Angelika Greimel LK 4/5 A RR ,LK 4/5 A TH ,LK 4/5 A WHS ,LK 4/5 A WPL	LK 5A		A Classic Yakari	QH
145 Julia Gruber WT RR B ,WT TH ,WT WHS ,WT WPL	LK 5B		Kenzo	Hal
146 Dagmar Dietl LK 1/2 jun WR	LK 1A	BAY	CR Next Epic	QH
147 Jolene Kloust JUPF RN 5j ,JUPF RR 5j ,LK 1/2 jun RN ,LK 1/2 jun RR ,LK 1/2 jun WRR ,Q LK 2/1 jun RR ,Q LK 2/1 jun WRR	LK 1A	SACHS	IHR Blue Bird	QH
148 Susanne Schnell Q LK 2/1 A sen RR ,Q LK 2/1 A/B sen RN ,Q LK 2/1 sen SUHO ,Q LK 2/1A sen WR	LK 1A	BAY	Dunits Finest Stop	QH
149 Elisabeth Konwiarz LK 1/2 A sen TH ,LK 1/2 A sen WPL ,LK 1/2 A sen WRR ,LK 1/2 SSH ,LK 1/2A sen RR ,Q LK 2/1 A sen RR ,Q LK 2/1 SSH ,Q LK 2/1A sen WRR	LK 2A	BAY	Peppers Little Step	QH
150 Angelika Sandbichler Q LK 2/1 jun WRR	LK 1A	BAY	Enjoy The Revolution	QH
151 Iris Höß LK 3 SSH	LK 3A	BAY	TheBestIsYetToCome	PH
152 Sophia Hofmann LK 4/5 B WPL	LK 5B		Justice Pay Gold	QH
153 Sophia Alina Hagendorn LK 1/2 A sen TH ,LK 1/2A sen RR	LK 1A	BAY	Dun it Bella Queen	QH

EWU Turnier: A+Q+C II/2026 Niedertaufkirchen

154 Mareike Schilling LK 1/2 A sen WPL ,LK 1/2 WHS ,LK 1/2A sen RR ,Q LK 2/1 A/B sen WPL ,Q LK 2/1 WHS ,Q LK 2/1A sen WRR	LK 2A	BAY	Jacs Golden Slide	QH
155 Luisa Kleist LK 4/5 B TH ,LK 4/5 B WPL	LK 4B	BAY	Spat King Delmaso	QH
156 Liana Norén LK 1/2 A sen TH ,LK 1/2 A sen WRR ,LK 1/2A sen RR ,Q LK 2/1A sen WRR	LK 1A	BAY	Attila Q	Hal
157 Thomas Christ LK 1/2 jun RN ,LK 1/2 jun RR ,LK 1/2 jun WRR ,Q LK 2/1 jun RN ,Q LK 2/1 jun RR ,Q LK 2/1 jun WRR ,YS RN 6j	LK 1A	BAY	Anns Wonder On Top	APP
158 Christina Danninger LK 1/2 sen SUHO ,LK 1/2A sen RR ,Q LK 2/1 A/B sen RN ,Q LK 2/1 sen SUHO ,Q LK 2/1A sen WRR	LK 1A	BAY	Smart Little Lilith	APP
159 Christina Danninger LK 1/2 jun RR	LK 1A	BAY	Lenas Last Stardust	QH
160 Sophia Schwarz Q LK 2/1 jun TH ,Q LK 2/1 jun WPL ,Q LK 2/1 SSH ,YS CH 6j	LK 1A	BAY	Designed Only	QH
161 Samira Fuchs SO SO FZ	LK 5B	BAY	Ardelle	Hal
162 Claudia Huber LK 1/2 A sen TH ,LK 1/2 sen SUHO ,Q LK 2/1 A sen TH ,Q LK 2/1 sen SUHO	LK 1A	BAY	Hesa Indian Cat	PH
163 Stefanie Meinzinger LK 1/2 A sen TH ,LK 1/2 A sen WRR ,LK 1/2 WHS ,LK 1/2A sen RR ,Q LK 2/1 A sen TH ,Q LK 2/1A sen WRR	LK 2A	BAY	Bandit	TI
164 Luna Schnitzler LK 1/2 WHS ,LK 1/2A sen WR	LK 1A	BAY	Aragon	KA
165 Agnetha Ekermann LK 3 TH ,LK 3 WRR ,LK 3A RR ,LK 3A WHS ,YS CH 6j	LK 3A	BAY	GL Roans Doc	QH
166 Isabelle Kraus LK 4 RN ,LK 4 WRR ,LK 4/5 A RR ,LK 4/5 A TH ,LK 4/5 A WHS ,LK 4/5 A WPL ,LK 4/5 SSH	LK 4A	BAY	Spook N Undercover	QH
167 Nadine Lechner LK 1/2 A sen TH ,Q LK 2/1 A sen TH	LK 1A	BAY	Cant Stop Kruzin	QH
168 Veronika Stoiber LK 4/5 A RR ,LK 4/5 A TH ,LK 4/5 A WHS ,LK 4/5 A WPL ,LK 4/5 SSH	LK 5A		Smartest Snapper	QH
169 Ina Toebe LK 3A RR ,LK 3A WHS	LK 3A	BAY	Gotta Stuff Master	QH
170 Maria Höß JUPF RR 4j	LK 1A	BAY	TheBestIsYetToCome	PH
171 Pia Schmidt LK 4/5 B TH ,LK 4/5 B WHS ,LK 4/5 B WPL ,LK 4/5 SSH	LK 5B	BAY	CR ZIP THE SNOWDOLL	PH
172 Anna Maria Klessinger LK 1/2 B TH ,Q LK 2/1 A/B sen WPL ,Q LK 2/1 B TH ,Q LK 2/1 WHS ,Q LK 2/1B WRR	LK 1B	BAY	Shesa Special Lena	PH
173 Barbara Braun JUPF RN 4j ,LK 3 RN ,LK 3 WRR ,LK 3A RR	LK 3A	BAY	BB Soul Master	QH
174 Johanna Dolinski LK 1/2 A sen TH ,Q LK 2/1 A sen TH	LK 2A	BAY	Spook N Smoke	QH
175 Nadine Hartmann LK 1/2A sen RR	LK 1A	BAY	Spook N Smoke	QH
176 Sophia Mayer LK 1/2 A sen TH ,LK 1/2A sen RR ,Q LK 2/1 A sen RR ,Q LK 2/1 A sen TH	LK 1A	BAY	Suddenly A Light	QH

EWU Turnier: A+Q+C II/2026 Niedertaufkirchen

177 Konrad Loch LK 3B RR	LK 3B	SACHS	IHR Blue Bird	QH
178 Susanne Bremer LK 4 WRR ,LK 4/5 A RR ,LK 4/5 A WHS ,LK 4/5 A WPL	LK 4A	BAY	IONLYCAMEFORTHECAKE	QH
179 Verena Zierhofer LK 1/2 WHS ,Q LK 2/1 WHS	LK 1A	BAY	Solano Doc Freckles	QH
180 Christina Kirmeier Q LK 2/1 B RR ,Q LK 2/1B WRR	LK 1B	BAY	Unspotted Bumblebee	APP
181 Susanne Singer LK 4/5 SSH ,WT WHS	LK 4A	BAY	Wimpys Forrest Gump	QH
205 Angelika Sandbichler	LK 1A	BAY	BH We Win Situation	QH
210 Leonie Meister	LK 2B	BAY	TD Captain Amerika	QH

A BERUFSKLEIDUNG
AUSWEGER
-TEXTILSTICKEREI- *est. 1964*

**VEREINSKLEIDUNG
MIT
STICK & DRUCK**

WWW.AUSWEGER.DE

- ✓ eigene Stickerei
- ✓ persönliche Beratung
- ✓ günstiges Nachbestellen
- ✓ viel Auswahl

info@ausweger.de

Phone
08724/1750

84323 Massing
Rennbahnstraße 3

ERSTE WESTERNREITER UNION DEUTSCHLAND E.V.

GERMAN OPEN 2026



11.-20. SEPT

GUT MATHESHOF · RIEDEN/ KREUTH
DEUTSCHE
MEISTERSCHAFT
WESTERNREITEN



ERSTE
WESTERNREITER
UNION
PFERDESPORTVERBAND WESTERNREITEN